

## Dell™ OptiPlex™ GX520 ユーザーズガイド



[ミニタワーコンピュータ](#)



[デスクトップコンピュータ](#)



[スモールフォームファクターコンピュータ](#)

---

[目次に戻る](#)

## アドバンス機能

### Dell™ OptiPlex™ GX520 ユーザーズガイド

- [LegacySelect テクノジントロール](#)
- [管理機能](#)
- [セキュリティ機能](#)
- [パスワードによる保護](#)
- [セットアップユーティリティ](#)
- [USB デバイスからの起動](#)
- [忘れたパスワードの消去](#)
- [CMOS 設定のクリア](#)
- [ハイバースレッシング](#)
- [電力の管理](#)

## LegacySelect テクノジントロール

LegacySelect テクノジントロールは、共通プラットフォーム、ハードドライブイメージ、およびヘルプデスク手続きを基本としたレガシーフル、レガシー限定、またはレガシーフリーソリューションを提供します。管理者は、セットアップユーティリティ、Dell OpenManage™ IT Assistant、または Dell カスタムファクトリーインテグレーションを介して管理できます。

LegacySelect を使うことによって、管理者はシリアル/USB コネクタ、パラレルコネクタ、PCI スロット、フロッピードライブ、PS/2 マウスなどのコネクタおよびメディアデバイスを電子的に活動化または非活動化することができます。コネクタおよびメディアデバイスを無効にして、リソースを利用可能にします。変更を有効にするには、コンピュータを再起動する必要があります。

## 管理機能

### ASF (Alert Standard Format)

ASF は、「オペレーティングシステム確立以前」または「オペレーティングシステム不在」警告技術を指定する DMTF 管理標準です。オペレーティングシステムがスリープモード、もしくはコンピュータの電源が切れているときに、セキュリティの問題および障害が発生している可能性があるという警告を発するよう設定されています。ASF は、オペレーティングシステム不在の際の従来の警告方法に代わるものとして設計されています。

お使いのコンピュータでは、以下の ASF バージョン 1.03 および 2.0 の警告とリモート機能をサポートしています。

警告	説明
Chassis : Chassis Intrusion - Physical Security Violation/Chassis Intrusion - Physical Security Violation Event Cleared	シャーシイントルージョン機能が搭載され有効になっているコンピュータシャーシが開けられたか、またはシャーシイントルージョン警告がクリアされました。
CPU : Emergency Shutdown Event	プロセッサ温度が高すぎるため電源ユニットがシャットダウンしました。
Cooling Device : Generic Critical Fan Failure/Generic Critical Fan Failure Cleared	ファン速度 (rpm) が限界値を超えています。ファン速度 (rpm) の問題が解決しました。
Temperature : Generic Critical Temperature Problem/Generic Critical Temperature Problem Cleared	コンピュータの温度が限界値を超えているか、またはコンピュータの温度の問題が解決しました。
Battery Low	システムバッテリーが 2.2V 以下になりました。

デルの ASF 導入の詳細については、デルサポートサイト [support.jp.dell.com](http://support.jp.dell.com) で入手できる『ASF ユーザーズガイド』および『ASF 管理者ガイド』を参照してください。

## Dell OpenManage™ IT Assistant

IT Assistant は、企業のネットワーク上のコンピュータやその他のデバイスを設定、管理、監視します。IT Assistant は、業界標準の管理ソフトウェアを装備したコンピュータの資産、設定、イベント（警告）、セキュリティを管理します。また、SNMP、DMI、および CIM の業界標準に準拠する計装をサポートします。

DMI と CIM を基本とした Dell OpenManage Client Instrumentation (クライアント用ソフトウェア) は、お使いのコンピュータで使用できます。IT Assistant の情報は、デルサポートサイト [support.jp.dell.com](http://support.jp.dell.com) で入手できる『Dell OpenManage IT Assistant ユーザーズガイド』を参照してください。

## Dell OpenManage Client Instrumentation (クライアント用ソフトウェア)

Dell OpenManage Client Instrumentation (クライアント用ソフトウェア) は、IT Assistant などのリモート管理プログラムが、以下を実行するのを可能にします。

- 1 お使いのコンピュータについての情報へのアクセス (搭載されているプロセッサの数や実行されているオペレーティングシステムの種類など)。
- 1 コンピュータのステータスの監視 (温度プローブからの熱警告やストレージデバイスからのハードドライブ障害警告を受信することなど)。

- 1 お使いのコンピュータのステータスの変更(BIOS のアップデート、またはリモートでのシャットダウンなど)。

管理システムは、IT Assistant を使ってネットワーク上で Dell OpenManage Client Instrumentation(クライアント用ソフトウェア)がセットアップされているコンピュータです。Dell OpenManage Client Instrumentation(クライアント用ソフトウェア)については、デルサポートサイト [support.jp.dell.com](http://support.jp.dell.com) で入手できる『Dell OpenManage Client Instrumentation(クライアント用ソフトウェア)ユーザーズガイド』を参照してください。

---

## セキュリティ機能

### シャーシイントルージョンの検知

 **メモ:** 管理者パスワードが有効な場合、管理者パスワードがわからないと Chassis Intrusion 設定をリセットできません。

この機能が搭載され有効になっている場合、シャーシが開けられたことを検出してユーザーに警告します。シャーシイントルージョン 設定を変更するには、次の手順を実行します。

1. [セットアップユーティリティを起動します。](#)
2. 下矢印キーを押して、System Security オプションへ移動します。
3. <Enter>を押して、System Security オプションのポップアップメニューにアクセスします。
4. 下矢印キーを押して、Chassis Intrusion 設定へ移動します。
5. <Enter> を押してオプション設定を選択します。
6. オプション設定のアップデートが終わったら、もう一度 <Enter> を押します。
7. 保存して、セットアップユーティリティを終了します。

### オプション設定

- 1 On — コンピュータカバーが開けられると、設定が Detected に変わり、次のコンピュータ起動時の起動ルーチン中に、次の警告メッセージが表示されます。

Alert! Cover was previously removed. (警告 ! カバーが取り外されました。)

Detected 設定をリセットするには、[セットアップユーティリティを起動します。](#) Chassis Intrusion オプションで、左右矢印キーを押して Reset を選択してから、On、On-Silent、または Off を選びます。

- 1 On-Silent(デフォルト設定) — コンピュータカバーが開けられると、設定が Detected に変わります。次のコンピュータ起動時の起動順序中に警告メッセージは表示されません。
- 1 Off — イントルージョンモニタが行われず、メッセージも表示されません。

### パドロックリングとセキュリティケーブルスロット

以下の方法の 1 つを使って、コンピュータのセキュリティを行います。

- 1 パドロックリングには、パドロックのみ、またはパドロックとループ型セキュリティケーブルを一緒に使用します。

パドロックだけでコンピュータが開けられることを防ぐことができます。

固定されたものにセキュリティケーブルを通し、パドロックを取り付けることで、無許可のコンピュータの移動を防ぐことができます。

- 1 コンピュータ背面のセキュリティケーブルスロットに市販の盗難防止デバイスを取り付けます。

 **メモ:** 盗難防止デバイスを購入する前に、お使いのコンピュータのセキュリティケーブルスロットに対応するか確認してください。

通常、盗難防止デバイスには、金属ケーブルに取り付けられているロック装置とキーが付いています。取り付け方法は、デバイスに付属のマニュアルに記載されています。

---

## パスワードによる保護

 **注意:** パスワードはコンピュータ内のデータに対してセキュリティを提供しますが、絶対に安全であるというわけではありません。より強固なセキュリティが必要なデータについては、データ暗号化プログラムなどの保護機能をご自身でご用意ください。

### System Password

 **注意:** システムパスワードを設定せずに操作中のコンピュータから離れたり、コンピュータをロックせずに放置した場合には、第三者がジャンパ設定を変更し、パスワードを解除することができます。その結果、だれでもハードドライブ内のデータにアクセスできるようになります。

## オプション設定

以下の 2 つのオプションのいずれかが表示されている場合、システムパスワードの変更や新しいパスワードの入力はできません。

- 1. **Set** — システムパスワードが設定されています。
- 1. **Disabled** — システム基板のジャンパ設定によって、システムパスワードが無効になっています。

以下のオプションが表示された場合にのみ、システムパスワードを設定できます。

- 1. **Not Set** — システムパスワードが設定されていない状態で、システム基板のパスワードジャンパが有効設定(デフォルト設定)になっています。

## システムパスワードの設定

システムパスワードの設定を途中で中止したい場合は、<Tab> または <Shift><Tab> キーを押して別のフィールドに移動するか、または手順 5 を終了する前に <Esc> を押します。

1. [セットアップユーティリティを起動して](#)、**Password Status** が **Unlocked** に設定されているか確認します。
2. **System Password** をハイライト表示させてから、左右矢印キーを押してください。

オプション名が **Enter Password** に変わり、その後 32 文字分の空のフィールドが現れます。

3. 新しいシステムパスワードを入力します。

32 文字まで入力できます。入力した文字を訂正する場合、<Backspace> または左矢印キーを押します。パスワードは、大文字と小文字を区別しません。

無効なキーの組み合わせもあります。そのような組み合わせを入力すると、スピーカーからビーブ音が鳴ります。

それぞれの文字キー(または空白としてのスペースバー)を押すごとに「\*」が表示されます。

4. <Enter> を押します。

新しいシステムパスワードが 32 文字未満の場合、フィールド全部に「\*」が挿入されます。次に、オプション名が **Verify Password** に変わり、その後ろに 32 文字分の別の空のフィールドが現れます。

5. パスワードを確認するために、もう一度パスワードを入力して <Enter> を押します。

パスワード設定は **Set** に変わります。

6. セットアップユーティリティを終了します。

コンピュータを再起動すると、パスワード保護機能は有効になります。

## システムパスワードの入力

コンピュータを起動または再起動すると、以下のプロンプトが画面に表示されます。

**Password Status** が **Locked** に設定されている場合

```
Type the password and press <Enter>.  
(パスワードを入力し、<Enter>を押してください。)
```

管理者パスワードが設定されている場合、コンピュータは管理者パスワードをシステムパスワードの代用として受け付けます。

入力したシステムパスワードが間違っていると、次のメッセージが表示されます。

```
** Incorrect password. **  
(** 誤ったパスワード。**)
```

再び誤ったパスワードまたは不完全なパスワードを入力すると、同じメッセージが表示されます。システムパスワードを 3 回間違えると、それ以降は以下のメッセージが表示されます。

```
** Incorrect password. **  
Number of unsuccessful password attempts: 3  
System halted! Must power down.  
(** 誤ったパスワード。** 間違ったパスワード入力の回数: 3 システムが停止しました! 電源を切ってください。)
```

コンピュータの電源を入れなおした後も、再び誤ったシステムパスワード、または不完全なシステムパスワードを入力するたびに、上記のメッセージが表示されます。

 **メモ:** System Password と Admin Password を併用して Password Status を使用すると、無許可の変更に対してコンピュータの保護を強化できます。

## システムパスワードの取り消しと変更

1. [セットアップユーティリティを起動します。](#)
2. **System Password** をハイライト表示して <Enter> を押します。
3. プロンプトが表示されたら、システムパスワードを入力します。
4. <Enter> を 2 回押して、既存のシステムパスワードをクリアします。設定は **Not Set** に変わります。

**Not Set** と表示されている場合、システムパスワードは削除されています。**Not Set** と表示されていない場合は、<Alt><b> を押してコンピュータを再起動し、手順 3 および 4 を繰り返します。

5. 新しいパスワードを設定するには、"[システムパスワードの設定](#)"の手順に従います。
6. セットアップユーティリティを終了します。

## 管理者パスワード

### オプション設定

次の 2 つのオプションのいずれかが表示された場合は、管理者パスワードを変更したり、新しい管理者パスワードを入力することはできません。

1. **Set** — 管理者パスワードが設定されています。
1. **Disabled** — システム基板のジャンパ設定によって、管理者パスワードが無効になっています。

次のオプションが表示された場合のみ、管理者パスワードを設定できます。

1. **Not Set** — 管理者パスワードが設定されていない状態で、システム基板のパスワードジャンパが有効設定(デフォルト設定)になっています。

### 管理者パスワードの設定

管理者 **パスワード** とシステムパスワードは同じでも構いません。

 **メモ:** これら 2 つのパスワードが異なる場合は、管理者パスワードをシステムパスワードの代わりに使用することができます。ただし、システムパスワードを管理者パスワードの代わりに使用することはできません。

1. [セットアップユーティリティを起動して](#)、**Admin Password** が **Not Set** に設定されているか確認します。
2. **Admin Password** をハイライト表示して、左右矢印キーを押します。  
パスワードの入力と確認のプロンプトが表示されます。パスワードに使用できない文字の場合、ピープ音が鳴ります。
3. パスワードを入力して確認します。  
パスワードの確認が終わると、**Admin Password** の設定は、**Set** に変わります。次の[セットアップユーティリティ起動時](#)に、管理者パスワードの入力が求められます。
4. セットアップユーティリティを終了します。  
**Admin Password** の変更は、ただちに有効になります(コンピュータを再起動する必要はありません)。

### 管理者パスワードが有効な場合のコンピュータの操作

[セットアップユーティリティを起動すると](#)、**Admin Password** オプションがハイライト表示され、パスワードの入力を求められます。

正しいパスワードを入力しないと、セットアップオプションを変更することはできませんが、セットアップユーティリティ画面は表示されます。

 **メモ:** Password Status と **Admin Password** を併用すると、無許可の変更に対してシステムパスワードを保護できます。

### 既存の管理者パスワードの削除または変更

既存の管理者パスワードを変更するには、管理者パスワードを知っている必要があります。

1. [セットアップユーティリティを起動します。](#)

2. プロンプトで管理者パスワードを入力します。
3. **Admin Password** をハイライト表示し、左右矢印キーを押して既存の管理者パスワードを削除します。

設定は **Not Set** に変わります。

新しい管理者パスワードを設定するには、「[管理者パスワードの設定](#)」の手順を実行します。

4. セットアップユーティリティを終了します。

## 忘れたパスワードの取り消しと新しいパスワードの設定

システムパスワードまたは管理者パスワードをリセットするには、「[忘れたパスワードの消去](#)」を参照してください。

## セットアップユーティリティ

### 概要

セットアップユーティリティは以下の場合に使用します。

- 1 お使いのコンピュータにハードウェアを追加、変更、または取り外した後のシステム設定情報の変更。
- 1 ユーザーパスワードなどのユーザー選択可能なオプションの設定または変更。
- 1 現在のメモリの容量を調べたり、取り付けられたハードドライブの種類を設定する場合。

セットアップユーティリティを起動する前に、後で参照できるようにセットアップユーティリティ画面の情報を記録しておいてください。

### セットアップユーティリティの起動

1. コンピュータの電源を入れます(または再起動します)。
2. 青色の DELL™ ロゴが表示されたら、すぐに <F2> を押します。

ここで時間をおきすぎてもオペレーティングシステムのロゴが表示された場合、Microsoft® Windows® デスクトップが表示されるまで待ちます。次に、[コンピュータをシャットダウン](#)して、もう一度やり直します。

### セットアップユーティリティ画面

セットアップユーティリティ画面は、お使いのコンピュータの現在のまたは変更可能な設定情報を表示します。画面上の情報は、オプションリスト、アクティブオプションフィールド、キーファンクションの 3 つの領域に分かれます。

<p><b>Options List</b> — このフィールドはセットアップユーティリティ画面の左側に表示されます。このフィールドは、取り付けられたハードウェア、省電力機能、およびセキュリティ機能を含む、コンピュータの構成を定義するオプションを表示する、スクロール可能なリストです。</p> <p>上下矢印キーを使って、一覧を上下にスクロールします。オプションがハイライト表示されている際、<b>Option Field</b> はそのオプションの詳細とオプションの現在の設定および利用可能な設定を表示します。</p>	<p><b>Option Field</b> — 各オプションの情報を表示します。このフィールドで、現在の設定を表示させたり設定を変更することができます。</p> <p>左右矢印キーを使って、オプションをハイライト表示します。&lt;Enter&gt; を押して選択を有効にします。</p> <p><b>Key Functions</b> — このフィールドは <b>Option Field</b> の下に表示され、アクティブなセットアップユーティリティフィールドのキーとその機能を一覧表示します。</p>
--	--

## セットアップオプション

 **メモ:** お使いのコンピュータおよび取り付けられているデバイスによって、この項に一覧表示された項目とは異なる場合があります。

System	
System Info	コンピュータ名、BIOS のバージョン、サービスタグを一覧表示します。
CPU Info	コンピュータのプロセッサがハイバースレディングをサポートしているか識別します。またプロセッサ速度、バス速度、クロックスピード、および L2 キャッシュも識別します。
Memory Info	取り付けられたメモリの容量、メモリの速度、ビデオメモリの容量、ディスプレイキャッシュのサイズ、およびチャネルモード(デュアルまたはシングル)を示します。
Date/Time	現在の日付および時刻設定を表示します。
Boot Sequence	コンピュータはこのリストで指定したデバイスの順番で起動を試みます。
Drives	
Diskette Drive	このオプションでフロッピードライブを有効または無効にします。オプションは、Off、Internal、USB、および Read Only です。
Drive 0~Drive n	システム基板上の SATA または IDE コネクタに接続されたドライブを識別し、有効または無効にし、そのハードドライブの容量を表示します。  <b>メモ:</b> これらのオプションは Drive 0 から Drive 3 までに表示されます。
Module Bay	モジュールベイ内のデバイスを有効または無効にします。オプションは、On または Off です。デフォルト設定は On です。  <b>メモ:</b> USB Controller と Diskette Drive のセットアップオプションは、モジュールベイ内のオプションのフロッピーディスクの動作に影響します。
Drive Controller	シリアル ATA コントローラの動作モードを設定します。Normal は、シリアル ATA コントローラをシリアル ATA ネイティブモードでのみ動作するように設定します。Compatible は、シリアル ATA コントローラをシリアル / パラレル ATA コンビネーションモードで動作するように設定します。
Error Reporting	この設定は、セットアップユーティリティ起動時にハードドライブエラーを報告するかどうかを決定します。
SATA Operation	内蔵ハードドライブコントローラの動作モードを設定します。  Normal — ハードドライブコントローラはネイティブモードに設定されます。このモードでは、ドライブパフォーマンスと柔軟性が最大になります。  Combination — ハードドライブコントローラはコンビネーションモードに設定されます。このモードは、SATA ドライブをサポートしていない古いバージョンのオペレーティングシステムとの互換性を提供します。  工場出荷時のデフォルト設定は Normal です。  <b>メモ:</b> この設定を変更すると、ドライブの表示順に影響します。ただし、セットアップユーティリティにこれらの変更が反映されるのは再起動以降です。
SATA Reporting	システムステータスで内蔵ドライブのハードドライブエラーを報告するかどうかを制御します。このテクノロジーは、SMART(Self-Monitoring Analysis and Reporting Technology) 仕様の 1 つです。  オプションは、On または Off です。デフォルト設定は、Off です。
Onboard Devices	
Integrated NIC	NIC を On(デフォルト設定)、Off、または On w/ PXE に設定します。On w/PXE 設定を有効にすると(この後の起動プロセスにのみ選択可)、プロンプトに <Ctrl><Alt><B> を押すよう表示されます。このキーの組み合わせを押すとメニューが表示され、ネットワークサーバーから起動する方法を選択できます。起動ルーチンがネットワークサーバーから使用できないと、システムは起動順序リスト内の次のデバイスからの起動を試みます。
Integrated Audio	オンボードオーディオコントローラを有効または無効にします。
LPT Port Mode	このオプションは、内蔵パラレルポートの動作モードを設定します。設定は、Off、AT、PS/2(デフォルト設定)、EPP、および ECP です。  1 AT — IBM® AT 互換用にポートを設定します。 1 PS/2 — IBM PS/2 互換用にポートを設定します。 1 EPP — 拡張パラレルポートプロトコル用にポートを設定します。 1 ECP — 拡張機能ポートプロトコル用にポートを設定します。
LPT Port Address	このオプションで内蔵パラレルポートが使用するアドレスを設定します。設定は、378h(デフォルト設定)、278h、および 3BCh です。
PCI Slots	PCI スロットを有効または無効にします。
Serial Port #1	デフォルト設定の Auto は、コネクタを自動的に特定のポートに設定します(COM1 または COM3)。
Serial Port #2	デフォルト設定の Auto は、コネクタを自動的に特定のポートに設定します(COM1 または COM3)。(この設定はオプションのシリアルポートアダプタが取り付けられている場合のみ表示されます。)
USB	このオプションが On に設定されているとき、USB デバイスはオペレーティングシステムで認識されサポートされます。
USB Disable	前面パネルの USB コネクタを有効または無効にします。デフォルト設定は On です。前面パネルのコネクタを無効にするには、Off を選択します。
USB Controller	内蔵 USB コントローラを有効または無効にします。  Off — USB コントローラは無効。  On — USB コントローラは有効。  No Boot — USB コントローラは有効ですが、BIOS は USB 記憶装置を認識しません。

	工場出荷時のデフォルトは <b>On</b> です。
Front USB Ports	前面パネルの USB ポートを有効または無効にします。  <b>Off</b> — 無効。  <b>On</b> — 有効。  工場出荷時のデフォルトは <b>On</b> です。
LPT Port Mode	内蔵パラレルポートの動作モードを選択します。  <b>Off</b> — ポートは無効です。  <b>AT</b> — ポートは IBM AT に適合するよう設定されます。  <b>PS/2</b> — ポートは IBM PS/2 に適合するよう設定されます。  <b>EPP</b> — 拡張パラレルポートプロトコル。  <b>ECP</b> — 拡張機能ポートプロトコル。  工場出荷時のデフォルト設定は <b>PS/2</b> です。
LPT Port Address	内蔵パラレルポートのベース IO アドレスを選択します。工場出荷時のデフォルト設定は <b>378h</b> です。
<b>Video</b>	
Primary Video	この設定は、コンピュータにビデオコントローラが 2 つある場合、どちらをプライマリにするかを指定します。
Video Memory Size	この設定は、ビデオコントローラが使用可能なメモリ容量を指定します。
<b>Performance</b>	
HyperThreading	お使いのコンピュータのプロセッサがハイパースレッディングをサポートしている場合は、このオプションが <b>Options List</b> に表示されます。
HDD Acoustic Mode	<ul style="list-style-type: none"> <li>1 <b>Quiet</b> (デフォルト設定) — ハードドライブは最も静かな設定で動作します。</li> <li>1 <b>Performance</b> — ハードドライブは最大速度で動作します。</li> <li>1 <b>Bypass</b> — お使いのコンピュータは、現在のアコースティックモードの設定をテストまたは変更しません。</li> <li>1 <b>Suggested</b> — ハードドライブは、ハードドライブの製造元が推奨する速度レベルで動作します。</li> </ul> <p><b>メモ:</b> Performance モードへ切り替えると、ドライブはより大きなノイズを発生する場合がありますが、動作に影響はありません。アコースティック設定を変更しても、ハードドライブメータは変わりません。</p>
<b>Security</b>	
Admin Password	このオプションは、システムパスワードがシステムへのアクセスを制限するのと同様にコンピュータのセットアップユーティリティへのアクセスを制限します。設定は、 <b>Set</b> 、 <b>Not Set</b> 、および <b>Disabled</b> です。  オプションが <b>Set</b> の場合は、管理者パスワードが設定されています。  オプションが <b>Not Set</b> の場合は、管理者パスワードが設定されていない状態で、システム基板のパスワードジャンパが有効設定 (デフォルト設定) になっています。  オプションが <b>Disabled</b> の場合は、システム基板のジャンパ設定によって、管理者パスワードが無効になっています。  管理者パスワードを無効にするには、プロンプトにパスワードを入力して <Ctrl> <Enter> を押します。
System Password	システムのパスワードセキュリティ機能の現在の状態が表示され、新しいシステムパスワードを設定したり確認することができます。設定は、 <b>Set</b> 、 <b>Not Set</b> 、および <b>Disabled</b> です。  オプションが <b>Set</b> の場合は、システムパスワードが設定されています。  オプションが <b>Not Set</b> の場合は、システムパスワードが設定されていない状態で、システム基板のパスワードジャンパが有効設定 (デフォルト設定) になっています。  オプションが <b>Disabled</b> の場合は、システム基板のジャンパ設定によって、システムパスワードが無効になっています。  システムパスワードを無効にするには、プロンプトにパスワードを入力して <Ctrl> <Enter> を押します。
Drive Password	このパスワードを設定して、権限のないユーザーがハードドライブにアクセスするのを防ぎます。  <b>メモ:</b> このオプションは、ハードドライブパスワードをサポートする、取り付けられた各ハードドライブについて表示されます。ドライブパスワードをサポートするドライブがない場合は、表示されません。
ModBay Password	このパスワードを設定して、権限のないユーザーがモジュールベイに取り付けられたハードドライブにアクセスするのを防ぎます。  <b>メモ:</b> このオプションは、ハードドライブパスワードをサポートする、モジュールベイに取り付けられたハードドライブについて表示されます。モジュールベイにハードドライブが取り付けられていない、または取り付けられたハードドライブがドライブパスワードをサポートしていない場合は、表示されません。
Password Changes	このオプションは、管理者パスワード共にシステムパスワードフィールドをロックします。このフィールドがロックされていると、コンピュータを始動する際に <Ctrl> <Enter> を押してパスワードセキュリティを無効にするオプションは使用できません。
Intrusion Alert	このオプションがインストールされ有効になっている場合、コンピュータの次回起動時に、コンピュータカバーが開けられたことをユーザーに警告します。設定は <b>On</b> または <b>On-Silent</b> (デフォルト設定)、および <b>Off</b> です。
Intrusion Status	シャーンシントルージョンイベントが起きた場合にのみ、このオプションはセットアップユーティリティに表示されます。設定は <b>Clear</b> および <b>Detected</b> (デフォルト設定) です。シャーンシントルージョンステータスをクリアするには <b>Clear</b> を選択します。



TPM Security	TPM セキュリティデバイスを制御します。  Off — TPM セキュリティデバイスは Off です。  On — TPM セキュリティデバイスは On です。  工場出荷時のデフォルト設定は Off です。
<b>Power Management</b>	
AC Recovery	コンピュータに AC 電源が回復した場合にどうするかを決定します。
Auto Power On	時間と曜日を設定し、コンピュータに自動的に電源を入れることができます。選べるのは、Everyday または Weekdays です。工場出荷時のデフォルト設定は Off です。  この機能は、電源タップやサージプロテクタでコンピュータをシャットダウンした場合は動作しません。
Auto Power Time	コンピュータを自動的に起動する特定の時間を設定します。時間は 24 時間形式 (時間:分) で表示されます。左右矢印キーを押して、数値を増減するか、日付と時間のフィールドの両方に数値を入力して、起動する時間を変更します。  この設定を Auto Power On 設定と併用します。
Low Power Mode	<b>Low Power Mode</b> を選択した場合、NIC カードを追加して取り付けられなければ Remote Wakeup イベントは Hibernate または Off から起動しません。  <b>メモ:</b> この設定は内蔵ネットワークコントローラにのみ影響します。
Remote Wake-Up	このオプションは、Network Interface Controller または Remote Wakeup 機能を持つモデムがウェイクアップ信号を受け取った際に、システムが起動するように設定します。  On がデフォルト設定です。On w/ Boot to NIC の場合、コンピュータは起動順序を使用する前に、ネットワークから起動しようとします。  <b>メモ:</b> 通常、システムはサスペンドモード、休止状態モード、または電源が切れた状態からリモートで起動できます。(Power Management メニューで) Low Power Mode が有効な場合、システムは Suspend からのみリモートで起動できます。
Suspend Mode	このオプションは、S1 (コンピュータが低電力で作動するサスペンドモード) および S3 (システムメモリがアクティブだがほとんどのコンポーネントに電源が低減されているか切られているスタンバイモード) です。
<b>Maintenance</b>	
Load Defaults	この設定は、コンピュータの工場出荷時のデフォルト設定を復元します。オプションは Cancel および Continue/Reset CMOS です。
Event Log	システムイベントログを表示します。
BIOS Update	BIOS アップデートファイルの場所を選択します。オプションは、Floppy Disk または Hard Drive です。
<b>POST Behavior</b>	
Fast Boot	On (デフォルト設定) に設定されている場合、お使いのコンピュータはいくつかの設定とテストを省略するので、より早く起動します。
Numlock Key	このオプションは、キーボード上の右端列のキーに関連しています。On (デフォルト設定) に設定されていると、このオプションは各キーの上部に表示されている数値機能がアクティブになります。Off に設定されていると、このオプションは各キーの下部に描かれているカーソルコントロール機能を有効にします。
POST Hotkeys	この設定は、コンピュータ起動時にキーストロークシーケンスを表示するかどうかを指定します。デフォルト設定は、Setup & Boot Menu です。
Keyboard Errors	このオプションは、コンピュータ起動時のキーボードエラーレポートを無効または有効にします。

## Boot Sequence

この機能を使って、デバイスの起動順序を変更します。

### オプション設定

1. **Onboard or USB Floppy Drive** — コンピュータはフロッピードライブからの起動を試みます。ドライブ内のフロッピーディスクが起動用でない場合、またはフロッピーディスクがドライブにない場合、コンピュータはエラーメッセージを生成します。
1. **Onboard SATA Hard Drive** — コンピュータはプライマリシリアル ATA ハードドライブからの起動を試みます。オペレーティングシステムがドライブにない場合、コンピュータはエラーメッセージを生成します。
1. **Onboard IDE Hard Drive** — コンピュータはプライマリ IDE ハードドライブがある場合、プライマリ IDE ハードドライブからの起動を試みます。オペレーティングシステムがドライブにない場合、コンピュータはエラーメッセージを生成します。
1. **Onboard or USB CD-ROM Device** — コンピュータは CD ドライブからの起動を試みます。ドライブに CD がいない場合、あるいは CD にオペレーティングシステムがない場合、コンピュータはエラーメッセージを生成します。

### 一回のみの起動順序の変更

この機能を使って、たとえば、『Drivers and Utilities CD』にある Dell Diagnostics (診断) プログラムを実行するように CD ドライブからコンピュータを起動し、Dell Diagnostics (診断) プログラムが完了したらハードドライブから起動するように設定できます。この機能を使って、フロッピードライブ、メモリキー、または CD ドライブなどの USB デバイスからコンピュータを再起動することができます。

 **メモ:** USB フロッピードライブから起動する場合、[セットアップユーティリティ](#) でフロッピードライブを USB に設定する必要があります。

1. USB デバイスから起動する場合、USB デバイスを USB コネクタに接続します。

2. コンピュータの電源を入れます(または再起動します)。
3. 画面右上角に F2=Setup, F12=Boot Menu が表示された場合、<F12> を押します。

ここで時間をおきすぎてオペレーティングシステムのロゴが表示された場合、Microsoft Windows のデスクトップが表示されるまで待ちます。次に、[コンピュータをシャットダウン](#)して、もう一度やり直します。

すべての利用可能な起動デバイスを一覧表示した Boot Device Menu が表示されます。各デバイスには、横に番号があります。

4. メニューの一番下で、一回のみの起動に使用するデバイスの数を入力します。  
たとえば、USB メモリキーから起動する場合、USB Device をハイライト表示して <Enter> を押します。

 **メモ:** USB デバイスから起動するには、そのデバイスが起動可能でなければなりません。デバイスのマニュアルを参照して、デバイスが起動可能であるか確認してください。

## 次回からの起動用の起動順序の変更

1. [セットアップユーティリティを起動します](#)。
2. 矢印キーを使って BootSequence ニューオプションをハイライト表示し、<Enter> 押して、ポップアップメニューにアクセスします。

 **メモ:** 後で元に戻すことができるよう、現在の起動順序を書き留めておきます。

3. デバイスのリスト内を移動するには、上下矢印キーを押します。
4. スペースキーを押して、デバイスを有効または無効にします(有効にしたデバイスにはチェックマークが付いています)。
5. 選択したデバイスを、<Shift><上矢印> を押してリストの上に移したり、<Shift><下矢印> を押して下に移動します。

---

## USB デバイスからの起動

 **メモ:** USB デバイスから起動するには、そのデバイスが起動可能でなければなりません。デバイスのマニュアルを参照して、デバイスが起動可能であるか確認してください。

## メモリキー

1. USB ポートにメモリキーを挿入して、コンピュータを再起動します。
2. 画面の右上角に F12 = Boot Menu と表示されたら、<F12> を押します。  
BIOS がデバイスを認識し、USB デバイスオプションを起動メニューに追加します。
3. 起動メニューから、USB デバイスの隣に表示される数字を選択します。  
コンピュータは USB デバイスから起動します。

## フロッピードライブ

1. セットアップユーティリティで、Diskette Drive オプションを USB に設定します。
2. 保存して、セットアップユーティリティを終了します。
3. USB フロッピードライブを接続し、起動フロッピーを挿入して、システムを再起動します。

---

## 忘れたパスワードの消去

 **警告:** 本項の手順を開始する前に、『製品情報ガイド』の安全手順に従ってください。

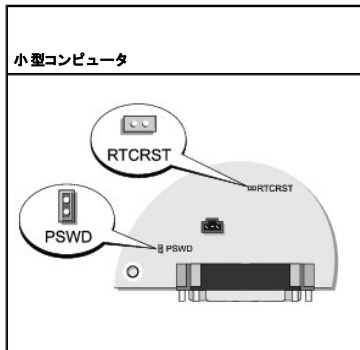
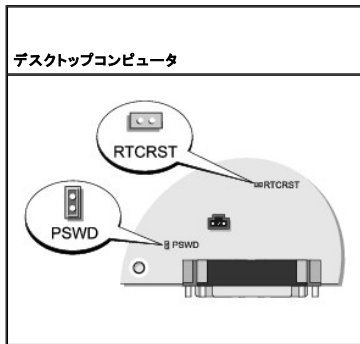
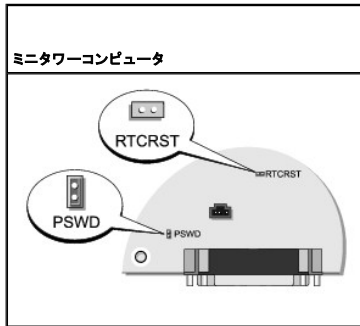

 **注意:** この手順を行うと、システムパスワードと管理者パスワードの両方が消去されます。

1. 「[作業を開始する前に](#)」の手順を実行します。
2. システム基板の 2 ピンパスワードジャンパ(PSWD)の位置を確認し、ジャンパを取り外して、パスワードを消去します。



ジャンパ	設定	説明
PSWD		パスワード機能が有効です(デフォルト設定)。
		パスワード機能が無効になっています。
RTCRST		リアルタイムクロックはリセットされていません。
		リアルタイムクロックはリセットされています(一時的にジャンパありの状態)。
ジャンパあり            ジャンパなし		

3. [コンピュータカバーを取り付けます](#)。

4. コンピュータとモニターをコンセントに接続して、電源を入れます。
  5. Microsoft® Windows® デスクトップがコンピュータに表示されたら、[コンピュータをシャットダウンします](#)。
  6. モニターの電源を切って、コンセントから外します。
  7. コンピュータの電源ケーブルをコンセントから外し、電源ボタンを押して、システム基板の静電気を除去します。
  8. コンピュータカバーを開きます。
  9. システム基板の 2 ピンパスワードジャンパの位置を確認し、ジャンパを取り付けてパスワード機能を再度有効にします。
  10. コンピュータカバーを取り付けます。
-  **注意:** ネットワークケーブルを接続するには、まずケーブルのプラグを壁のネットワークジャックに差し込み、次にコンピュータに差し込みます。
11. コンピュータとデバイスをコンセントに接続して、電源を入れます。
-  **メモ:** これで、パスワード機能は有効になります。[セットアップユーティリティを起動する](#)と、システムパスワードオプションと管理者パスワードオプションの両方が Not Set と表示されます(パスワード機能は有効ですが、パスワードが設定されていません)。
12. 新しいシステムパスワード、または管理者パスワードを設定します。

---

## CMOS 設定のクリア

 **警告:** 本項の手順を開始する前に、『製品情報ガイド』の安全手順に従ってください。

1. 「[作業を開始する前に](#)」の手順を実行します。
2. 現在の CMOS 設定をリセットします。
  - a. システム基板の [パスワード \(PSWD\) ジャンパと CMOS \(RTC\\_RST\) ジャンパ](#) の位置を確認します。
  - b. パスワードジャンパプラグをピンから取り外します。
  - c. パスワードジャンパプラグを RTC\_RST ピンに取り付け、約 5 秒待ちます。
  - d. RTC\_RST ピンからジャンパプラグを取り外して、パスワードピンに取り付けなおします。
3. [コンピュータカバーを取り付けます](#)。
4. コンピュータスタンドを使用する場合、コンピュータスタンドを取り付けます。

 **注意:** ネットワークケーブルを接続するには、まずケーブルのプラグを壁のネットワークジャックに差し込み、次にコンピュータに差し込みます。

5. コンピュータとデバイスをコンセントに接続して、電源を入れます。

---

## ハイパースレディング

ハイパースレディングは Intel® テクノロジーであり、1 つの物理プロセッサを 2 つの論理プロセッサとして機能させることでコンピュータ全体の性能を向上させるので、特定のタスクを同時に実行することができます。Windows XP オペレーティングシステムは、ハイパースレディングテクノロジーを利用するために最適化されているので、Microsoft® Windows® XP SP1 以降のオペレーティングシステムを使用することをお勧めします。多くのプログラムは、ハイパースレディングの恩恵を受けることとなりますが、ハイパースレディング用に最適化されていないプログラムもあります。これらのプログラムは、ソフトウェアの製造元によるアップデートが必要な場合があります。アップデートやハイパースレディングでソフトウェアを使用する方法については、ソフトウェアの製造元にお問い合わせください。

お使いのコンピュータがハイパースレディングテクノロジーを使用しているか確認するには、次の手順を実行します。

1. **スタート** ボタンをクリックし、**マイコンピュータ** を右クリックして、**プロパティ** をクリックします。
2. **ハードウェア** をクリックして、**デバイスマネージャ** をクリックします。
3. **デバイスマネージャ** ウィンドウで、プロセッサタイプの横のプラス (+) サインをクリックします。ハイパースレディングが有効な場合、プロセッサは 2 つ表示されています。

[セットアップユーティリティ](#)を使って、ハイパースレディングを有効または無効にすることができます。

## 電力の管理

お使いのコンピュータは、作業しない場合に少ない電力で動作するよう設定できます。コンピュータにインストールされたオペレーティングシステムおよび[セットアップユーティリティ](#)の特定のオプション設定を使って、電力使用を制御します。節電されている期間を「スリープモード」と呼びます。

 **メモ:** スタンバイモードになるには、コンピュータに取り付けられたすべてのコンポーネントが休止状態モードまたはスタンバイモード機能をサポートし、また適切なドライバがロードされている必要があります。詳細については、各コンポーネントの製造元のマニュアルを参照してください。

- 1 **スタンバイ** — このスリープモードでは、冷却ファンを含むほとんどのコンポーネントへの電力は低減されているか、切られています。しかし、システムメモリは活動状態にあります。
- 1 **休止状態** — このスリープモードは、システムメモリのすべてのデータをハードドライブに書き込み、次に、システム電源を切ることによって、電力消費を最小にします。このモードからウェイクアップするとコンピュータが再起動し、メモリの内容が回復されます。その後、コンピュータは休止状態モードに入る前の動作状態に戻ります。
- 1 **シャットダウン** — このスリープモードは、補助用のわずかな量を除いてコンピュータからすべての電源を切ります。コンピュータがコンセントに接続されている限り、自動的にまたはリモートで起動することができます。たとえば、[セットアップユーティリティ](#)の Auto Power On オプションを使うと、コンピュータを特定の時間に自動的に起動することができます。また、ネットワーク管理者は電源管理イベント (Remote Wake Up など) を使って、コンピュータをリモートで起動することができます。

次の表に、スリープモードとそれぞれのモードから復帰させるために使用できる方法を示します。

スリープモード	ウェイクアップの方法 (Windows XP)
スタンバイ	<ul style="list-style-type: none"><li>1 電源ボタンを押す</li><li>1 Auto Power On</li><li>1 マウスを動かすかクリックする</li><li>1 キーボードで入力する</li><li>1 USB デバイスアクティビティ</li><li>1 電源管理イベント</li></ul>
休止状態	<ul style="list-style-type: none"><li>1 電源ボタンを押す</li><li>1 Auto Power On</li><li>1 電源管理イベント</li></ul>
シャットダウン	<ul style="list-style-type: none"><li>1 電源ボタンを押す</li><li>1 Auto Power On</li><li>1 電源管理イベント</li></ul>

 **メモ:** 電源管理の詳細については、オペレーティングシステムのマニュアルを参照してください。

[目次に戻る](#)

[目次に戻る](#)

## バッテリー

### Dell™ OptiPlex™ GX520 ユーザーズガイド

#### ● [バッテリーの交換](#)

## バッテリーの交換

**警告:** 本項の手順を開始する前に、『製品情報ガイド』の安全手順に従ってください。

**注意:** コンピュータの内蔵コンポーネントの静電気による損傷を防ぐため、コンピュータの電子部品に触れる前に、身体から静電気を除去してください。コンピュータシャーシの塗装されていない金属面に触れることにより、静電気を除去することができます。

コイン型電池は、コンピュータの設定、日付、時間の情報を保持します。バッテリーの寿命は数年間です。

起動ルーチン中に日付や時刻が間違っていて、次のメッセージが表示される場合、バッテリーを交換する必要があります。

Time-of-day not set - please run SETUP program  
(日時が設定されていません。セットアップユーティリティを実行してください。)

または

Invalid configuration information -  
please run SETUP program  
(無効な設定情報 - セットアップユーティリティを実行してください。)

または

Strike the F1 key to continue,  
F2 to run the setup utility  
(続けるには F1 キーを、セットアップユーティリティを起動するには F2 キーを押してください。)

バッテリーの交換が必要かどうか確認するには、セットアップユーティリティで日付と時刻を再入力し、プログラムを終了してその情報を保存します。コンピュータの電源を切り、コンセントから 2~3 時間外しておきます。次に、コンピュータをコンセントに接続しなおし、電源を入れて [セットアップユーティリティを起動します](#)。セットアップユーティリティに表示される日付と時刻が間違っている場合、バッテリーを交換します。

バッテリーがなくてもコンピュータは動作しますが、電源をオフにしたり、コンセントから電源プラグを抜いた場合、コンピュータの設定情報は消去されます。その場合、[セットアップユーティリティを起動して](#)、設定オプションを再設定する必要があります。

**警告:** 新しいバッテリーは、間違えて取り付けると破裂する恐れがあります。交換するバッテリーは、デルが推奨する型、または同等の製品をご利用ください。使用済みのバッテリーは、製造元の指示に従って廃棄してください。

バッテリーを取り外すには:

1. セットアップユーティリティにある設定情報のコピーを取っていない場合、コピーを取ります。
2. 「[作業を開始する前に](#)」の手順を実行します。
3. バッテリーソケットを確認します。

**注意:** 先端の鋭くない道具を使用してバッテリーをソケットから取り出す場合、道具がシステム基板に触れないよう注意してください。必ず、バッテリーとソケットの間に道具を確実に挿入してから、バッテリーを外してください。これらの手順を踏まないと、バッテリーソケットが外れたり、システム基板の回路を切断するなど、システム基板に損傷を与える恐れがあります。

**注意:** バッテリーコネクタへの損傷を防ぐために、バッテリーを取り外す際はコネクタをしっかりと支えておく必要があります。

4. システムバッテリーを取り外します。
  - a. コネクタのプラス側をしっかりと押さえ込んで、バッテリーコネクタを支えます。
  - b. バッテリーコネクタを支えたまま、バッテリーを押し込んでコネクタのプラス側から取り外し、コネクタのマイナス側にある固定タブから持ち上げて取り外します。

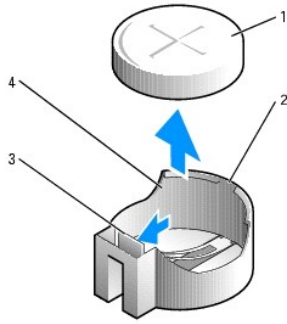

1	システムバッテリー
2	バッテリーコネクタのプラス側
3	バッテリーソケットタブ
4	バッテリーソケット

**注意：** バッテリーコネクタへの損傷を防ぐために、バッテリーを取り付ける際はコネクタをしっかりと支えておく必要があります。

- 新しいバッテリーを取り付けます。
  - コネクタのプラス側をしっかり押さえ込んで、バッテリーコネクタを支えます。
  - バッテリーの「+」側を上に向け、コネクタのプラス側にある固定タブの下にスライドさせます。
  - バッテリーがカチッと所定の位置に収まるまで、コネクタをまっすぐに押し下げます。
- [コンピュータカバーを取り付けます。](#)
- [セットアップユーティリティを起動](#)して、手順 1 で記録した設定に戻します。
- 古いバッテリーは適切に廃棄します。バッテリーの廃棄については、『製品情報ガイド』を参照してください。

---

[目次に戻る](#)

[目次に戻る](#)

## 作業を開始する前に

### Dell™ OptiPlex™ GX520 ユーザーズガイド

- [奨励するツール](#)
- [コンピュータの電源を切る](#)
- [コンピュータ内部の作業を始める前に](#)

この項では、コンピュータのコンポーネントの取り外しおよび取り付けについて説明します。特に指示がない限り、それぞれの手順では以下の条件を満たしていることを前提とします。

- 1 「[コンピュータの電源を切る](#)」および「[コンピュータ内部の作業を始める前に](#)」の手順をすでに終えていること。
- 1 Dell™ の『製品情報ガイド』の安全に関する情報をすでに読んでいること。
- 1 取り外しの手順と逆の手順を行うことで部品の取り付けが可能であること。

---

## 奨励するツール

このドキュメントで説明する操作には、以下のようなツールが必要です。

- 1 細めのマイナスドライバ
- 1 プラスドライバ
- 1 フラッシュ BIOS アップデートプログラムフロッピーディスクまたは CD

---

## コンピュータの電源を切る

● **注意:** データの損失を避けるため、コンピュータの電源を切る前に、開いているファイルをすべて保存してから閉じ、実行中のプログラムをすべて終了します。

1. オペレーティングシステムをシャットダウンします。
  - a. 開いているすべてのプログラムやファイルを保存して終了します。**スタート** ボタンをクリックして、**終了オプション** をクリックします。
  - b. **コンピュータの電源を切る** ウィンドウで、**電源を切る** をクリックします。オペレーティングシステムのシャットダウンプロセスが終了した後に、コンピュータの電源が切れます。
2. コンピュータと取り付けられているすべてのデバイスの電源が切れているか確認します。オペレーティングシステムをシャットダウンした際に、コンピュータと接続されているデバイスの電源が自動的に切れなかった場合、ここでそれらの電源を切ります。

---

## コンピュータ内部の作業を始める前に

コンピュータへの損傷を防ぎ、ご自身を危険から守るため、次の安全に関する注意事項に従ってください。

⚠ **警告:** 本項の手順を開始する前に、『製品情報ガイド』の安全手順に従ってください。

⚠ **警告:** コンポーネントやカードは慎重に扱います。カード上の部品や接続部分には触れないでください。カードを持つ際は線を持つか、金属製の取り付けブラケットの部分を持つてください。プロセッサなどの部品を持つ際は、ピンではなく線を持つてください。

● **注意:** コンピュータシステムの修理は、技術者のみが行ってください。デルが許可していない修理による損傷は、保証できません。

● **注意:** ケーブルを外すときは、ケーブルそのものではなくコネクタやストレーンリリーフープを持って抜いてください。ケーブルによってはコネクタにロックタブが付いていることがあります。このタイプのケーブルを外す場合は、ロックタブを押し込んでケーブルを抜いてください。コネクタを抜く際には、コネクタピンを曲げないように、まっすぐ引き抜いてください。また、ケーブルを接続する際は、両方のコネクタの向きが合っていることを確認してください。

コンピュータへの損傷を防ぐため、コンピュータ内部の作業を始める前に次の手順を実行してください。

1. コンピュータの電源を切ります。
- **注意:** ネットワークケーブルを外すには、まずコンピュータからケーブルを抜き、次に壁のネットワークジャックからケーブルを抜きます。
2. 電話回線や通信回線のケーブルをコンピュータから外します。
  3. コンピュータおよび接続されているすべてのデバイスを電源コンセントから取り外し、次に電源ボタンを押してシステム基板の静電気を除去します。
  4. コンピュータスタンドが取り付けられている場合は、コンピュータスタンドを取り外します(手順については、コンピュータスタンド付属のマニュアルを参照してください)。ケーブルカバーが取り付けられている場合は、ケーブルカバーも取り外してください。



 **警告：** 感電防止のため、カバーを取り外す前にコンピュータの電源プラグを必ずコンセントから抜いてください。

5. コンピュータカバーを取り外します。

- 1 [ミニタワーのコンピュータカバー](#)の取り外し
- 1 [デスクトップのコンピュータカバー](#)の取り外し
- 1 [スモールフォームファクターコンピュータカバー](#)の取り外し

 **注意：** コンピュータ内部に触れる前に、コンピュータ背面の金属部など塗装されていない金属面に触れて、身体の静電気を除去してください。作業中も、定期的に塗装されていない金属面に触れて、内蔵コンポーネントを損傷する恐れのある静電気を除去してください。

---

[目次に戻る](#)

[目次に戻る](#)

## シャーシイントルージョンスイッチ

Dell™ OptiPlex™ GX520 ユーザーズガイド

- [シャーシイントルージョンスイッチの取り外し](#)
- [シャーシイントルージョンスイッチの取り付け](#)
- [シャーシイントルージョンディテクタのリセット](#)

**警告:** 本項の手順を開始する前に、『製品情報ガイド』の安全手順に従ってください。

**メモ:** シャーシイントルージョンスイッチはオプションなので、出荷時にすべてのコンピュータに付属しているわけではありません。

### シャーシイントルージョンスイッチの取り外し

1. 「[作業を開始する前に](#)」の手順を実行します。

2. シャーシイントルージョンスイッチケーブルをシステム基板から取り外します。

シャーシからシャーシイントルージョンケーブルを外す際は、ケーブルの配線経路をメモしておいてください。シャーシに付いているフックは、ケーブルをシャーシ内部の所定の位置に固定するためのものです。

3. マイナスドライバーを使ってシャーシイントルージョンスイッチをスロットから注意深く引き出し、スイッチおよび取り付けられているケーブルをコンピュータから取り外します。

### ミニタワーコンピュータ

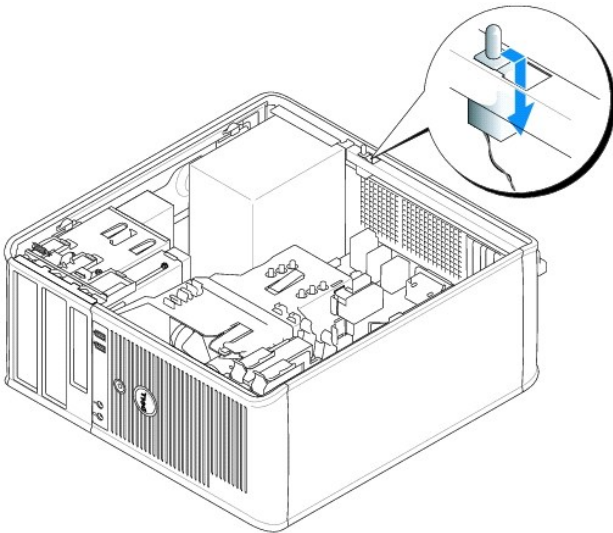

### デスクトップコンピュータ

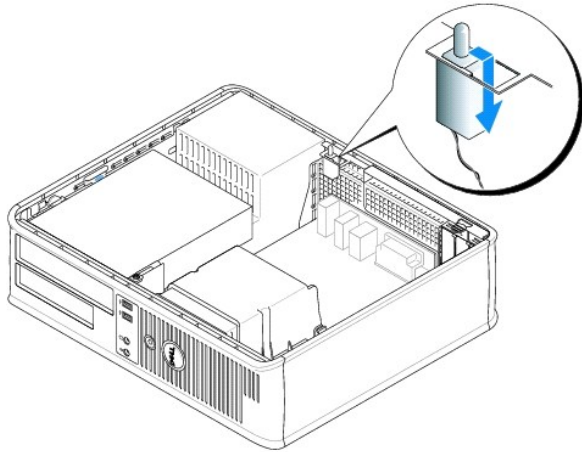

### スモールフォームファクターコンピュータ

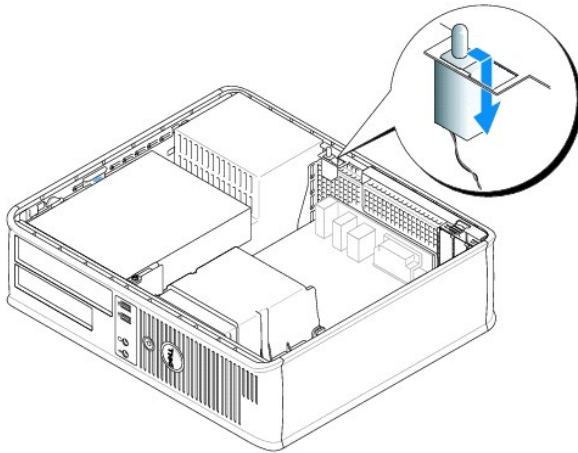

---

### シャーシイントルージョンスイッチの取り付け

1. シャーシイントルージョンスイッチをスロットに慎重にスライドし、ケーブルをシステム基板に接続しなおします。
2. [コンピュータカバーを取り付けます。](#)
3. コンピュータスタンドを使用する場合、コンピュータスタンドを取り付けます。

---

### シャーシイントルージョンディテクタのリセット

1. コンピュータの電源を入れます(または再起動します)。
2. 青色の DELL™ ロゴが表示されたら、すぐに <F2> を押します。

ここで時間をおきすぎてオペレーティングシステムのロゴが表示された場合、Microsoft® Windows® デスクトップが表示されるまで待ちます。次にコンピュータをシャットダウンして、再度試みます。

3. Chassis Intrusion オプションを選び、左右矢印キーを押して Reset を選択します。設定を On、On-Silent、または Disabled に変更します。

 **メモ:** デフォルト設定は On-Silent です。

4. <Alt><b> を押し、コンピュータを再起動して変更を有効にします。

---

[目次に戻る](#)

[目次に戻る](#)

## コンピュータのクリーニング

### Dell™ OptiPlex™ GX520 ユーザーズガイド

**警告:** 本項の手順を開始する前に、『製品情報ガイド』の安全手順に従ってください。

## コンピュータ、キーボード、およびモニター

**警告:** コンピュータをクリーニングする前に、コンピュータの電源ケーブルをコンセントから抜きます。コンピュータのクリーニングには、水で濡らせた柔らかい布をお使いください。液体クリーナーやエアゾールクリーナーは使用しないでください。可燃性物質を含んでいる場合があります。

1 掃除機のブラシを使って、慎重にコンピュータのスロット部分や穴の開いている部分、およびキーボード上のキーの間のゴミを取り除きます。

**注意:** 洗剤またはアルコール溶液でモニター画面を拭かないでください。反射防止コーティングが損傷する恐れがあります。

1 モニター画面をクリーニングするには、水で軽く濡らした柔らかくて清潔な布を使います。可能であれば、画面クリーニング専用ティッシュまたはモニターの帯電防止コーティング用に適した溶液を使ってください。

1 中性の液体洗剤と水を 1 対 3 の割合で混ぜ、それを柔らかいクリーニング用の布に含ませて拭きます。その布でキーボード、コンピュータ、およびモニターのプラスチック部分を拭きます。

この溶液に布を浸さないでください。また、コンピュータやキーボードの内部に溶液が入らないようにしてください。

## マウス

画面のカーソルが飛んだり、異常な動きをする場合、マウスをクリーニングします。光学式でないマウスをクリーニングするには、次の手順を実行します。

1. マウスの底部にある固定リングを左に回し外します。ボールを取り出します。
2. 清潔な、糸くずの出ない布でボールを拭き取ります。
3. ボールが入っているケージ内のほこりや糸くずを注意深く吹き飛ばします。
4. ボールが入っているケージのローラーが汚れている場合は、消毒用アルコール(イソプロピルアルコール)を軽く浸した綿棒を使ってローラーの汚れを拭き取ります。
5. ローラーが溝からずれている場合、中央におおします。綿棒の繊維がローラーに残っていないか確認します。
6. ボールと固定リングをマウスに取り付けて、固定リングを右に回して元の位置にはめ込みます。

## フロッピードライブ

**注意:** ドライブヘッドを綿棒でクリーニングしないでください。ヘッドの位置がずれてドライブが動作しなくなることがあります。

市販のクリーニングキットでフロッピードライブをクリーニングします。これらのキットには、通常の使用時にドライブヘッドに付いた汚れを落とすように前処理されたフロッピーディスクが入っています。

## CD および DVD

**注意:** CD/DVD ドライブのレンズの手入れには、必ず圧縮空気を使用して、圧縮空気に付属しているマニュアルに従ってください。ドライブのレンズには絶対に触れないでください。

CD や DVD がスキップしたり、音質や画質が低下したりする場合、ディスクを掃除します。

1. ディスクの外側の縁を持ちます。中心の穴の縁にも触ることができます。

**注意:** 円を描くようにディスクを拭くと、ディスク表面に傷を付ける恐れがあります。

2. 柔らかく、糸くずの出ない布でディスクの裏側(ラベルのない側)を中央から外側の縁に向かって放射状にそっと拭きます。

頑固な汚れは、水、または水と刺激性の少ない石鹼の希釈溶液で試してください。ディスクの汚れを落とし、ほこりや指紋、ひっかき傷などからディスクを保護する市販のディスククリーナーもあります。CD 用のクリーナーは DVD にも使用できます。

[目次に戻る](#)

[目次に戻る](#)

## コンピュータカバーの取り付け

Dell™ OptiPlex™ GX520 ユーザーズガイド

 **警告:** 本項の手順を開始する前に、『製品情報ガイド』の安全手順に従ってください。

1. すべてのケーブルがしっかりと接続され、ケーブルが邪魔にならない場所に束ねられているか確認します。  
電源ケーブルがドライブの下に挟まらないように、電源ケーブルを慎重に手前に引きます。
2. コンピュータの内部に工具や余った部品が残っていないか確認します。
3. カバーを取り付けるには、次の手順を実行します。
  - a. カバーの下側を、コンピュータの底面の縁に沿ってあるヒンジタブに合わせます。
  - b. ヒンジタブをてこのように使い、カバーを下方向に動かして閉じます。
  - c. カバーをリリースラッチ上で後方に引いて所定の位置にはめ込み、カバーが正しい位置に収まったらラッチを解放します。
  - d. コンピュータを動かす前に、カバーが正しくはまっていることを確認します。

 **注意:** ネットワークケーブルを接続するには、まずケーブルのプラグを壁のネットワークジャックに差し込み、次にコンピュータに差し込みます。

4. コンピュータスタンド(使用する場合は)取り付けます。手順については、スタンドに付属しているマニュアルを参照してください。
5. コンピュータとデバイスをコンセントに接続して、電源を入れます。  
カバーを取り外してから取り付けると、次のコンピュータ起動時に、シャーシントルージョンディテクタ(有効な場合)は以下のメッセージを画面に表示します。  
ALERT! Cover was previously removed. (警告! カバーが取り外されました。)
6. [セットアップユーティリティ](#)で **シャーシントルージョン** を **On** または **On-Silent** に変えて、シャーシントルージョンディテクタをリセットします。

 **メモ:** 管理者パスワードが他の人によって設定されている場合、シャーシントルージョンディテクタのリセット方法はネットワーク管理者にお問い合わせください。

---

[目次に戻る](#)

# Dell™ OptiPlex™ GX520 ユーザーズガイド

## デスクトップコンピュータ



### 情報の検索方法

[作業を開始する前に](#)

[シャットダウン/再起動](#)

[デスクトップコンピュータ](#)

[お使いのデスクトップコンピュータについて](#)

[コンピュータの内部](#)

[デスクトップコンピュータの仕様](#)

[コンピュータカバーの取り外し](#)

[I/O パネル](#)

[ドライブ](#)

[PCI カード、PCI Express カード、およびシリアルポートアダプタ](#)

[電源装置](#)

[プロセッサ](#)

[アドバンス機能](#)

### バッテリー

[システム基板の取り付け](#)

[メモリ](#)

[コンピュータカバーの取り付け](#)

[コンピュータのクリーニング](#)

[ドライバとオペレーティングシステムの再インストール](#)

[問題の解決](#)

[Microsoft® Windows® XP の特徴](#)



[用語集](#)

[トラブルシューティングツールとユーティリティ](#)

[困ったときは](#)

[保証について](#)

## メモ、注意、警告

-  **メモ:** コンピュータを使いやすくするための重要な情報を説明しています。
-  **注意:** ハードウェアの損傷やデータの損失の可能性を示し、その危険を回避するための方法を説明しています。
-  **警告:** 物的損害、けが、または死亡の原因となる可能性があることを示します。

## 略語について

略語の一覧表は、「[用語集](#)」を参照してください。

Dell™ n シリーズコンピュータをご購入いただいた場合、このマニュアルの Microsoft® Windows® オペレーティングシステムについての説明は適用されません。

この文書の情報は、事前の通知なく変更されることがあります。  
© 2005 すべての著作権は Dell Inc. にあります。

Dell Inc. の書面による許可のない複写は、いかなる形態においても厳重に禁じられています。

この文書に使用されている商標について: Dell, DELL のロゴ, OptiPlex, Inspiron, Dimension, Latitude, Dell Precision, DellNet, TravelLite, Dell OpenManage, PowerVault, Axim, PowerEdge, PowerConnect, および PowerApp は Dell Inc. の商標です。Intel, Pentium, および Celeron は Intel Corporation の登録商標です。Microsoft, MS-DOS, および Windows は Microsoft Corporation の登録商標です。IBM は International Business Machines Corporation の登録商標です。Bluetooth は Bluetooth SIG, Inc. の商標で、Dell Inc. が使用権を保有しています。ENERGY STAR は U.S. Environmental Protection Agency (米国環境保護局) の登録商標です。Dell Inc. は ENERGY STAR と提携しており、本製品は ENERGY STAR のエネルギー効率に関するガイドラインに適合しています。

この文書では、上記記載以外の商標や会社名が使用されている場合があります。これらの商標や会社名は、一切 Dell Inc. に所属するものではありません。

モデル DCNE

2006年10月 P/N W9246 Rev. A03



[目次に戻る](#)



## 情報の検索方法

### Dell™ OptiPlex™ GX520 ユーザーズガイド

 **メモ:** 機能の中にはお使いのコンピュータ、または特定の国で利用できないものがあります。

 **メモ:** 追加の情報がコンピュータに同梱されている場合もあります。

何をお探しですか?	こちらをご覧ください
<ul style="list-style-type: none"><li>1 コンピュータの Diagnostics(診断)プログラム</li><li>1 コンピュータのドライバ</li><li>1 コンピュータのマニュアル</li><li>1 デバイスのマニュアル</li><li>1 DSS(デスクトップシステムソフトウェア)</li></ul>	<p><b>Drivers and Utilities CD( ResourceCD と呼ばれます)</b></p> <p>マニュアルおよびドライバは、本コンピュータにすでにインストールされています。この CD は、<a href="#">Dell Diagnostics(診断)プログラム</a>を実行したり、マニュアルにアクセスするときに使います。</p>  <p>CD 内に Readme ファイルが含まれている場合があります。この Readme ファイルでは、コンピュータの技術的変更に関する最新のアップデートや、技術者または専門知識をお持ちのユーザーを対象とした高度な技術資料を参照できます。</p> <p><b>メモ:</b> ドライバおよびマニュアルのアップデート版は、<a href="http://support.jp.dell.com">support.jp.dell.com</a> で入手できます。</p> <p><b>メモ:</b> 『Drivers and Utilities CD』はオプションなので、出荷時にすべてのコンピュータに付属しているわけではありません。</p>
<ul style="list-style-type: none"><li>1 コンピュータのセットアップ方法</li><li>1 基本的なトラブルシューティングの情報</li><li>1 Dell Diagnostics(診断)プログラムの実行方法</li><li>1 エラーコードおよび診断ライト</li><li>1 ツールとユーティリティ</li><li>1 部品の取り外しおよび取り付け方法</li></ul>	<p><b>クイックリファレンスガイド</b></p>  <p><b>メモ:</b> 『クイックリファレンスガイド』はオプションなので、すべてのコンピュータに付属しているわけではありません。</p> <p><b>メモ:</b> このマニュアルは、PDF 形式のものをウェブサイト(<a href="http://support.jp.dell.com">support.jp.dell.com</a>)でご覧いただけます。</p>
<ul style="list-style-type: none"><li>1 安全にお使いいただくための注意</li><li>1 認可機関の情報</li><li>1 快適な使い方</li><li>1 エンドユーザーライセンス契約</li></ul>	<p><b>Dell™ 製品情報ガイド</b></p> 
<ul style="list-style-type: none"><li>1 部品の取り外しおよび取り付け方法</li><li>1 仕様</li></ul>	<p><b>ユーザーズガイド</b></p>

<ul style="list-style-type: none"> <li>1 システムの設定方法</li> <li>1 トラブルシューティングおよび問題解決の方法</li> </ul>	<p>Microsoft® Windows® XP ヘルプとサポートセンター</p> <ol style="list-style-type: none"> <li>1. <b>スタート</b> ボタンをクリックして、<b>ヘルプとサポート</b> をクリックします。</li> <li>2. <b>ユーザーズガイドおよびシステムガイド</b> をクリックし、<b>ユーザーズガイド</b> をクリックします。</li> </ol> <p>『ユーザーズガイド』は、オプションの『<a href="#">Drivers and Utilities CD</a>』にも収録されています。</p>
<ul style="list-style-type: none"> <li>1 サービスタグおよびエクスプレスサービスコード</li> <li>1 Microsoft Windows ライセンスラベル</li> </ul>	<p><b>サービスタグおよび Microsoft Windows ライセンス</b></p> <p>これらのラベルはお使いのコンピュータに貼られています。</p>  <ol style="list-style-type: none"> <li>1 サービスタグは、<a href="http://support.jp.dell.com">support.jp.dell.com</a> を使用の際、またはテクニカルサポートへのお問い合わせの際に、コンピュータの識別に使用します。</li> <li>1 エクスプレスサービスコードを入力すると、テクニカルサポートに直接電話で問い合わせることができます。</li> </ol>
<ul style="list-style-type: none"> <li>1 ソリューション — トラブルシューティングのヒント、技術者による論説、オンラインコース、よくあるお問い合わせ(FAQ)</li> <li>1 カスタマーケア — お問い合わせ先、サービスのお問い合わせ、ご注文の状況、保証、および修理に関する情報</li> <li>1 サービスおよびサポート — サービス契約、テクニカルサポートとのオンラインディスカッション</li> <li>1 参考資料 — コンピュータのマニュアル、コンピュータ設定の詳細、製品仕様、およびホワイトペーパー</li> <li>1 ダウンロード — 承認ドライバ、パッチ、およびソフトウェアのアップデート</li> <li>1 デスクトップシステムソフトウェア(DSS) — お使いのコンピュータでオペレーティングシステムを再インストールする場合は、DSS ユーティリティも再インストールする必要があります。DSS は、お使いのオペレーティングシステムのための重要な更新を提供し、Dell™ 3.5 インチ USB フロップドライブ、Intel® Pentium® M プロセッサ、オプティカルドライブ、および USB デバイスをサポートします。DSS はお使いの Dell コンピュータが正しく動作するために必要なものです。ソフトウェアはお使いのコンピュータおよびオペレーティングシステムを自動的に検知して、設定に適した更新をインストールします。</li> </ul>	<p><b>デルサポートサイト — <a href="http://support.jp.dell.com">support.jp.dell.com</a></b></p> <p><b>メモ:</b> 企業、自治体、および教育機関のお客様向けにカスタマイズされた、デルプレミアサポートウェブサイト(<a href="http://premiersupport.dell.com">premiersupport.dell.com</a>)もご利用いただけます。このウェブサイトはすべての地域でご利用できるとは限りません。</p>
<ul style="list-style-type: none"> <li>1 Windows XP の使用方法</li> <li>1 コンピュータのマニュアル</li> <li>1 デバイスのマニュアル (モデムなど)</li> </ul>	<p><b>Windows ヘルプとサポートセンター</b></p> <ol style="list-style-type: none"> <li>1. <b>スタート</b> ボタンをクリックして、<b>ヘルプとサポート</b> をクリックします。</li> <li>2. 問題に関連する用語やフレーズを検索ボックスに入力して、矢印アイコンをクリックします。</li> <li>3. 問題に関連するトピックをクリックします。</li> <li>4. 画面の指示に従います。</li> </ol>
<ul style="list-style-type: none"> <li>1 オペレーティングシステムの再インストール方法</li> </ul>	<p><b>オペレーティングシステム CD</b></p> <p>オペレーティングシステムは、本コンピュータにすでにインストールされています。『オペレーティングシステム CD』は、オペレーティングシステムを再インストールする場合に使用します。手順については、『<a href="#">Microsoft Windows XP の再インストール</a>』を参照してください。</p> <p>オペレーティングシステムを再インストールしたら、オプションの『<a href="#">Drivers and Utilities CD</a>』を使用してコンピュータに同梱のデバイスのドライバを再インストールします。</p>  <p>オペレーティングシステムの<b>プロダクトキー</b>ラベルは、コンピュータに貼付されています。</p> <p><b>メモ:</b> 注文されたオペレーティングシステムによって、CD の色が違います。</p> <p><b>メモ:</b> 『オペレーティングシステム CD』はオプションなので、出荷時にお使いのコンピュータに必ずしも付属しているわけではありません。</p>



[目次に戻る](#)

## 困ったときは

### Dell™ OptiPlex™ GX520 ユーザーズガイド

- [テクニカルサポート](#)
- [ご注文に関する問題](#)
- [製品情報](#)
- [保証期間中の修理と返品について](#)
- [お問い合わせになる前に](#)
- [デルへのお問い合わせ](#)

---

## テクニカルサポート

技術上の問題のサポートを受けなければならないときは、いつでもデルにお問い合わせください。

**⚠ 警告:** コンピュータカバーを取り外す必要がある場合、まずコンピュータの電源ケーブルとモデムケーブルをすべてのコンセントから外してください。

1. 「[問題の解決](#)」の手順を完了します。
2. [Dell Diagnostics\(診断\)プログラム](#)を実行します。
3. [Diagnostics\(診断\)チェックリスト](#)を印刷して、それに記入します。
4. インストールとトラブルシューティングの手順については、デルサポート([support.jp.dell.com](http://support.jp.dell.com))から、広範囲をカバーするオンラインサービスを利用してください。
5. これまでの手順で問題が解決されない場合、デルにお問い合わせください。

**メモ:** デルへお問い合わせになるときは、できればコンピュータの電源を入れて、コンピュータの近くから電話をおかけください。テクニカルサポート担当者がコンピュータでの操作をお願いすることがあります。

**メモ:** デルのエクスプレスサービスコードシステムをご利用できない国もあります。

デルのオートテレフォンスシステムの指示に従って、エクスプレスサービスコードを入力すると、電話は適切なサポート担当者に転送されます。

テクニカルサポートサービスの使い方の説明は、「[テクニカルサポートサービス](#)」を参照してください。

## オンラインサービス

デルサポートへは、[support.jp.dell.com](http://support.jp.dell.com) でアクセスすることができます。**サポートサイトへようこそ**のページから、サポートツール、情報などをお選びください。

インターネット上でのデルへのアクセスは、次のアドレスをご利用ください。

1. ワールドワイドウェブ(WWW)  
[www.dell.com/](http://www.dell.com/)  
[www.dell.com/ap/](http://www.dell.com/ap/)(アジア / 太平洋諸国)  
[www.dell.com/jp](http://www.dell.com/jp/)(日本)  
[www.euro.dell.com](http://www.euro.dell.com/)(ヨーロッパ)  
[www.dell.com/la/](http://www.dell.com/la/)(ラテンアメリカ諸国)  
[www.dell.com.ca](http://www.dell.com.ca/)(カナダ)
1. サポートウェブサイト  
[mobile\\_support@us.dell.com](mailto:mobile_support@us.dell.com)  
[support@us.dell.com](mailto:support@us.dell.com)  
[apsupport@dell.com](mailto:apsupport@dell.com) (アジア太平洋地域)  
[support.jp.dell.com](http://support.jp.dell.com) (日本)  
[support.euro.dell.com](mailto:support.euro.dell.com) (ヨーロッパ)

## 24 時間納期案内電話サービス

注文した Dell™ 製品の状況を確認するには、support.jp.dell.com にアクセスするか、または、24 時間納期案内電話サービスにお問い合わせください。音声による案内で、注文について調べて報告するために必要な情報をお伺いします。

## テクニカルサポートサービス

デル製品に関するお問い合わせは、デルのテクニカルサポートをご利用ください。サポートスタッフはその情報を元に、正確な回答を迅速に提供します。

テクニカルサポートにお問い合わせになる場合、まず「[テクニカルサポート](#)」を参照してから、「[デルへのお問い合わせ](#)」に記載されているお住まいの地域の番号にご連絡ください。

## ご注文に関する問題

欠品、誤った部品、間違った請求書などの注文に関する問題があれば、デルカスタマーケアにご連絡ください。お電話の際は、納品書または出荷伝票をご用意ください。

## 製品情報

デルが提供しているその他の製品に関する情報が必要な場合や、ご注文になりたい場合は、デルウェブサイト [www.dell.com/jp/](http://www.dell.com/jp/) をご覧ください。電話で販売担当者とお話になりたいときは、お住まいの地域の[お問い合わせ番号](#)を参照してください。

## 保証期間中の修理と返品について

『サービス&サポートのご案内』をご覧ください。

## お問い合わせになる前に

**メモ:** お電話の際は、エクスプレスサービスコードをご用意ください。エクスプレスサービスコードがおわかりになると、デルで自動電話サポートシステムをお受けになる場合に、より効率良くサポートが受けられます。

必ず [Diagnostics \(診断\) チェックリスト](#) に記入してください。デルへお問い合わせになるときは、できればコンピュータの電源を入れて、コンピュータの近くから電話をかけてください。キーボードからコマンドを入力したり、操作時に詳細情報を説明したり、コンピュータ自体でのみ可能な他のトラブルシューティング手順を試してみるようお願いする場合があります。システムのマニュアルがあることを確認してください。

**警告:** コンピュータ内部の作業をする前に、『製品情報ガイド』の安全にお使いいただくための注意事項をお読みください。

Diagnostics (診断) チェックリスト
名前:
日付:
住所:
電話番号:
サービスタグ (コンピュータ背面のバーコード):
エクスプレスサービスコード:
返品番号 (デルサポート担当者から提供された場合):
オペレーティングシステムとバージョン:
周辺機器:
拡張カード:
ネットワークに接続されていますか? はい いいえ
ネットワーク、バージョン、およびネットワークアダプタ:
プログラムとバージョン:
システムのスタートアップファイルの内容を確認するときは、オペレーティングシステムのマニュアルを参照してください。コンピュータにプリンタを接続している場合、各ファイルを印刷します。印刷できない場合、各ファイルの内容を記録してからデルにお問い合わせください。
エラーメッセージ、ビーブコード、または診断コード:
問題点の説明と実行したトラブルシューティング手順:

## デルへのお問い合わせ

インターネット上でのデルへのアクセスは、次のアドレスをご利用ください。

- 1 [www.dell.com/jp](http://www.dell.com/jp)
- 1 [support.jp.dell.com](http://support.jp.dell.com) (テクニカルサポート)
- 1 [premiersupport.dell.com](http://premiersupport.dell.com) (教育機関、行政機関、医療機関、およびプレミア、プラチナ、およびゴールドなど中企業/大企業のお客様向けテクニカルサポート)

**メモ:** 一部の国では、別に表示されている電話番号で Dell Inspiron™ XPS コンピュータ専用のテクニカルサポートをご利用いただけます。Inspiron XPS コンピュータ専用の電話番号が表示されていない場合は、表示されているテクニカルサポートの番号でデルに電話をかけると、担当者に転送されます。

デルへお問い合わせになる場合、次の表の E-メールアドレス、電話番号、およびコードをご利用ください。国際電話のかけ方については、国内または国際電話会社にお問い合わせください。

国(都市) 国際電話アクセスコード 国番号	部署名またはサービス地域、 ウェブサイトおよび E-メールアドレス	市内番号 フリーダイヤル
<b>日本(川崎)</b>  国際電話アクセスコード: 001  国番号: 81  市外局番: 44	Web サイト: <a href="http://support.jp.dell.com">support.jp.dell.com</a>	
	テクニカルサポート(Dell Precision, OptiPlex、およびLatitude)	フリーダイヤル: 0120-198-433
	テクニカルサポート(海外から)(Dell Precision, OptiPlex、および Latitude)	81-44-556-3894
	Fax 情報サービス	044-556-3490
	24 時間納期情報案内サービス	044-556-3801
	カスタマーケア	044-556-4240
	ビジネスセールス本部(従業員数 400 人未満)	044-556-1465
	法人営業本部(従業員数 400 人以上)	044-556-3433
	エンタープライズ営業本部(従業員数 3500 人以上)	044-556-3430
	官公庁 / 研究・教育機関 / 医療機関セールス	044-556-1469
	デルグローバルジャパン	044-556-3469
	個人のお客様	044-556-1760
	代表	044-556-4300

[目次に戻る](#)

[目次に戻る](#)

## 用語集

### Dell™ OptiPlex™ GX520 ユーザーズガイド

この用語集に収録されている用語は、情報の目的として提供されています。お使いのコンピュータに搭載されている機能についての記載がない場合もあります。

---

## A

**AC** — alternating current (交流) — コンピュータの AC アダプタ電源ケーブルをコンセントに差し込むと供給される電気の様式です。

**ACPI** — advanced configuration and power interface — Microsoft® Windows® オペレーティングシステムがコンピュータをスタンバイモードや休止状態モードにして、コンピュータに接続されている各デバイスに供給される電力量を節約できる電源管理規格です。

**AGP** — accelerated graphics port — システムメモリをビデオ関連の処理に使用できるようにする専用のグラフィックスポートです。AGP を使うとビデオ回路とコンピュータメモリ間のインタフェースが高速化され、True-Color のスムーズなビデオイメージを伝送できます。

**APR** — advanced port replicator — ノートブックコンピュータでモニター、キーボード、マウス、およびその他のデバイスを便利に使えるようにするドッキングデバイスです。

**ASF** — alert standards format — 管理コンソールにハードウェアとソフトウェアの警告を報告する方式を定義する標準です。ASF は、どのプラットフォームやオペレーティングシステムにも対応できるように設計されています。

---

## B

**BIOS** — basic input/output system (基本入出力システム) — コンピュータのハードウェアとオペレーティングシステム間のインタフェースの役割をするプログラム (またはユーティリティ) です。設定がコンピュータにどのような影響を与えるのか理解できていない場合は、このプログラムの設定を変更しないでください。セットアップユーティリティとも呼ばれています。

**Bluetooth™** — 短距離 (9 メートル) 内にある複数のネットワークデバイスが、お互いを自動的に認識できるようにするワイヤレステクノロジー標準です。

**bps** — ビット / 秒 — データの転送速度を計測する単位です。

**BTU** — British thermal unit (英国熱量単位) — 熱量の単位です。

---

## C

**C** — セルシウス (摂氏) — 温度の単位で、水の氷点を 0 度、沸点を 100 度としています。

**CD** — compact disc — 光学形式のストレージメディアです。通常、音楽やソフトウェアプログラムに使用されます。

**CD ドライブ** — CD から、光学技術を使用してデータを読み取るドライブです。

**CD プレーヤー** — 音楽 CD を再生するソフトウェアです。CD プレーヤーのウィンドウに表示されるボタンを使用して CD を再生することができます。

**CD-R** — CD recordable — 書き込み可能な CD です。CD-R にはデータを一度だけ記録できます。一度記録したデータは消去したり、上書きしたりすることはできません。

**CD-RW** — CD rewritable — 書き換え可能な CD です。データを CD-RW ディスクに書き込んだ後、削除したり上書きしたりできます(再書き込み)。

**CD-RW ドライブ** — CD のデータを読み取ったり、CD-RW(書き換え可能な CD)ディスクや CD-R(書き込み可能な CD)ディスクにデータを書き込んだりすることができるドライブです。CD-RW ディスクには、繰り返し書き込むことが可能ですが、CD-R ディスクには一度しか書き込むことができません。

**CD-RW/DVD ドライブ** — コンボドライブとも呼ばれます。CD および DVD のデータを読み取ったり、CD-RW(書き換え可能な CD)ディスクや CD-R(書き込み可能な CD)ディスクにデータを書き込んだりすることができるドライブです。CD-RW ディスクには、繰り返し書き込むことが可能ですが、CD-R ディスクには一度しか書き込むことができません。

**COA** — Certificate of Authenticity(実物証明書) — お使いのコンピュータのラベルに記載されている Windows の英数字のコードです。[Product Key](#)(プロダクトキー)や [Product ID](#)(プロダクト ID)とも呼ばれます。

**CRIMM** — continuity rambus in-line memory module(連続式 RIMM) — メモリチップの搭載されていない特殊なモジュールで、使用されていない RIMM スロットに装着するために使用されます。

---

## D

**DDR SDRAM** — double-data-rate SDRAM(ダブルデータ速度 SDRAM) — データのバーストサイクルを二倍にする SDRAM の一種です。システム性能が向上します。

**DIN コネクタ** — 丸い、6 ピンのコネクタで、DIN(ドイツ工業規格)に準拠しています。通常は PS/2 キーボードやマウスケーブルのコネクタに使用されます。

**DMA** — direct memory access — DMA チャンネルを使うと、ある種の RAM とデバイス間でのデータ転送がプロセッサを介さずに行えるようになります。

**DMTF** — Distributed Management Task Force — 分散型デスクトップ、ネットワーク、企業、およびインターネット環境における管理基準を開発するハードウェアおよびソフトウェア会社の団体です。

**DRAM** — dynamic random-access memory — コンデンサを含む集積回路内に情報を保存するメモリです。

**DSL** — Digital Subscriber Line(デジタル加入者回線) — アナログ電話回線を介して、安定した高速インターネット接続を提供するテクノロジーです。

**DVD** — digital versatile disc — 通常は、映画を録画するために使われるディスクです。CD の場合は片面のみを使用しますが、DVD は両面を使用します。DVD ドライブはほとんどの CD を読み取ることができます。

**DVD ドライブ** — DVD および CD から、光学技術を使用してデータを読み取るドライブです。

**DVD プレーヤー** — DVD 映画を鑑賞するときに使用するソフトウェアです。DVD プレーヤーのウィンドウに表示されるボタンを使用して映画を鑑賞することができます。

**DVD+RW** — DVD rewritable — 書き換え可能な DVD です。データを DVD+RW ディスクに書き込んだ後、削除したり上書きしたりできます(再書き込み)。(DVD+RW テクノロジーは DVD-RW テクノロジーとは異なります。)

**DVD+RW ドライブ** — DVD とほとんどの CD メディアを読み取ることができるドライブです。DVD+RW(書き換え可能な DVD)ディスクに書き込むこともできます。

**DVI** — digital video interface — コンピュータとデジタルビデオディスプレイ間のデジタル転送用の標準です。DVI アダプタはコンピュータの内蔵グラフィックスを介して動作します。

---

## E



**ECC** — error checking and correction(エラーチェックおよび訂正) — メモリにデータを書き込んだり、メモリからデータを読み取ったりするときに、データの正確さを検査する特別な回路を搭載しているメモリです。

**ECP** — extended capabilities port — 改良された双方向のデータ送信を提供するパラレルコネクタのデザインです。EPP に似て、ECP はデータ転送にダイレクトメモリアccessを使用して性能を向上させます。

**EIDE** — enhanced integrated device electronics — ハードドライブと CD ドライブ用の IDE インタフェースの改良バージョンです。

**EMI** — electromagnetic interference(電磁波障害) — 電磁放射線が原因で起こる電気障害です。

**Energy Star®** — Environmental Protection Agency(米国環境保護局)が規定する、全体的な電力の消費量を減らす要件です。

**EPP** — enhanced parallel port — 双方向のデータ送信を提供するパラレルコネクタのデザインです。

**ESD** — electrostatic discharge(静電気放電) — 静電気の急速な放電のことで、ESD は、コンピュータや通信機器に使われている集積回路を損傷することがあります。

---

## F

**Fahrenheit** — ファーレンハイト(華氏) — 温度の単位で、水の氷点を 32 度、沸点を 212 度としています。

**FCC** — Federal Communications Commission(米国連邦通信委員会) — コンピュータやその他の電子機器が放出する放射線の量を規制する通信関連の条例を執行するアメリカの機関です。

**FSB** — front side bus — マイクロプロセッサと RAM 間のデータ経路と物理的なインタフェースです。

**FTP** — file transfer protocol(ファイル転送プロトコル) — インターネットに接続されているコンピュータ間でのファイルの交換に利用される標準のインターネットプロトコルです。

---

## G

**G** — グラビティ — 重力の計測単位です。

**GB** — ギガバイト — データの単位です。1 GB は 1,024 MB(1,073,741,824 バイト)です。ハードドライブの記憶領域容量を示す場合に、1,000,000,000 バイトに切り捨てられることもあります。

**GHz** — ギガヘルツ — 1 GHz は、1,000,000,000 Hz または 1,000 MHz です。通常、コンピュータのプロセッサ、バス、インタフェースの処理速度は GHz 単位で計測されます。

**GUI** — graphical user interface — メニュー、ウィンドウ、およびアイコンでユーザーとやり取りする対話型ソフトウェアです。Windows オペレーティングシステムで動作するほとんどのプログラムは GUI です。

---

## H

**HTML** — hypertext markup language — インターネットブラウザ上で表示できるよう、インターネットのウェブページに挿入されるコードセットです。

**HTTP** — hypertext transfer protocol — インターネットに接続されているコンピュータ間でのファイル交換用プロトコルです。

**Hz** — ヘルツ — 周波数の単位です。1 秒間 1 サイクルで周波数 1 Hz です。コンピュータや電子機器では、キロヘルツ(kHz)、メガヘルツ(MHz)、ギガヘルツ(GHz)、またはテラヘルツ(THz)単位で計測される場合もあります。

---

## I

**IC** — Industry Canada — 米国の FCC と同様、電子装置からの放射を規制するカナダの規制団体です。

**IC** — integrated circuit(集積回路) — コンピュータ、オーディオ、およびビデオ装置用に製造された、何百万もの極小電子コンポーネントが搭載されている半導体ウェハーまたはチップです。

**IDE** — integrated device electronics — ハードドライブまたは CD ドライブにコントローラが内蔵されている大容量ストレージデバイス用のインタフェースです。

**I/O** — input/output(入出力) — コンピュータにデータを入力したり、コンピュータからデータを出力したりする動作またはデバイスです。キーボードやプリンタは I/O デバイスです。

**I/O アドレス** — 特定のデバイス(シリアルコネクタ、パラレルコネクタ、または拡張スロットなど)に関連する RAM のアドレスで、プロセッサがデバイスと通信できるようにします。

**IrDA** — Infrared Data Association — 赤外線通信の国際標準を作成する組織です。

**IRQ** — interrupt request(割り込み要求) — デバイスがプロセッサと通信できるように、特定のデバイスに割り当てられた電子的経路です。すべてのデバイス接続に IRQ を割り当てる必要があります。2 つのデバイスに同じ IRQ を割り当てることはできませんが、両方のデバイスを同時に動作させることはできません。

**ISP** — Internet service provider — ホストサーバーへのアクセスを可能にし、インターネットへの直接接続、E-メールの送受信、およびウェブサイトへのアクセスなどのサービスを提供する会社です。通常、ISP はソフトウェアのパッケージ、ユーザー名、およびアクセス用の電話番号を有料(月払い)で提供します。

---

## K

**Kb** — キロビット — (Kb) 1,024 ビットに相当するデータの単位です。メモリ集積回路の容量の単位です。

**KB** — キロバイト — データの単位です。1 KB は 1,024 バイトです。または、1,000 バイトとすることもあります。

**kHz** — キロヘルツ — (kHz) 1,000 Hz に相当する周波数の単位です。

---

## L

**LAN** — local area network — 狭い範囲にわたるコンピュータネットワークです。LAN は通常、1 棟の建物内や隣接する 2、3 棟の建物内に限定されます。LAN は電話回線や電波を使って他の離れた LAN と接続し、WAN(ワイドエリアネットワーク)を構成できます。

**LCD** — liquid crystal display(液晶ディスプレイ) — ノートブックコンピュータのディスプレイやフラットパネルのディスプレイに用いられる技術です。

**LED** — light-emitting diode(発光ダイオード) — コンピュータのステータスを示す光を発する電子コンポーネントです。

**LPT** — line print terminal — プリンタや他のパラレルデバイスへのパラレル接続の指定です。

---

## M

**Mb** — メガビット — (Mb)1,024 KB に相当するメモリチップの容量の単位です。

**Mbps** — メガビット / 秒 — (Mbps)1,000,000 ビット / 秒。通常、ネットワークやモデムなどのデータ転送速度の計測単位に使用します。

**MB** — メガバイト — データの単位です。1 MB は 1,048,576 バイトです。または 1,024 KB を表します。ハードドライブの記憶領域容量を示す場合に、1,000,000 バイトに切り捨てられて表示されることもあります。

**MB/sec** — メガバイト / 秒 — 1,000,000 バイト / 秒です。通常、データの転送速度の計測単位に使用します。

**MHz** — メガヘルツ — 周波数の単位です。1,000,000 サイクル / 秒です。通常、コンピュータのマイクロプロセッサ、バス、インタフェースの処理速度は MHz 単位で計測されます。

**ms** — ミリ秒 — 1000 分の 1 秒に相当する時間の単位です。ストレージデバイスなどのアクセス速度の計測に使用します。

---

## N

**NIC** — [ネットワークアダプタ](#)を参照してください。

**ns** — ナノ秒 — 10 億分の 1 秒に相当する時間の単位です。

**NVRAM** — nonvolatile random access memory (不揮発性ランダムアクセスメモリ) — コンピュータの電源が切れたり、外部電源が停止したりした場合にデータを保存するメモリの一種です。NVRAM は、日付、時刻、およびお客様が設定できるその他のセットアップオプションなどのコンピュータ設定情報を維持するのに利用されます。

---

## P

**PC カード** — PCMCIA 規格に準拠している取り外し可能な I/O カードです。PC カードの一般的なものに、モデムやネットワークアダプタがあります。

**PCI** — peripheral component interconnect — PCI は、32 ビットおよび 64 ビットのデータ経路をサポートするローカルバスで、プロセッサとビデオ、各種ドライブ、ネットワークなどのデバイス間に高速データ経路を提供します。

**PCMCIA** — Personal Computer Memory Card International Association — PC カードの規格を協議する国際的組織です。

**PIN** — personal identification number (個人識別番号) — コンピュータネットワークやその他の安全が保護されているシステムへの不正なアクセスを防ぐために使用される一連の数字や文字です。

**PIO** — programmed input/output — データバスの一部としてプロセッサを経由した、2 つのデバイス間のデータ転送方法です。

**POST** — power-on self-test (電源投入時の自己テスト) — BIOS が自動的にロードする診断プログラムです。メモリ、ハードドライブ、およびビデオなどのコンピュータの主要コンポーネントに基本的なテストを実行します。POST で問題が検出されなかった場合、コンピュータは起動を続行します。

**PS/2** — personal system/2 — PS/2 互換のキーボード、マウス、またはキーパッドを接続するコネクタです。

**PXE** — pre-boot execution environment — WfM(Wired for Management)標準で、オペレーティングシステムがないネットワークコンピュータを設定し、リモートで起動できるようにします。

---

## R

**RAID** — redundant array of independent disks — データの冗長性を提供する手法です。一般的に実装される RAID には RAID 0、RAID 1、RAID 5、RAID 10、および RAID 50 があります。

**RAM** — random-access memory — プログラムの命令やデータを保存するコンピュータの主要な一時記憶領域です。RAM に保存されている情報は、コンピュータをシャットダウンすると失われます。

**readme ファイル** — ソフトウェアのパッケージまたはハードウェア製品に添付されているテキストファイルです。通常、readme ファイルには、インストール手順、新しく付け加えられた機能の説明、マニュアルに記載されていない修正などが記載されています。

**RFI** — radio frequency interference(無線電波障害) — 10 kHz から 100,000 MHz までの範囲の通常の無線周波数で発生する障害です。無線周波数は電磁周波数帯域の低域に属し、赤外線や光などの高周波よりも障害を起こしやすい傾向があります。

**ROM** — read-only memory(読み取り専用メモリ) — コンピュータが削除したり書き込んだりできないデータやプログラムを保存するメモリです。RAM と異なり、ROM はコンピュータの電源が切れても内容を保持します。コンピュータの動作に不可欠のプログラムで ROM に常駐しているものがいくつかあります。

**RPM** — revolutions per minute — 1 分間に発生する回転数です。ハードドライブ速度の計測に使用します。

**RTC** — real time clock — システム基板上にあるバッテリーで動く時計で、コンピュータの電源を切った後も、日付と時刻を保持します。

**RTCST** — real-time clock reset — いくつかのコンピュータに搭載されているシステム基板上のジャンパで、問題が発生した場合のトラブルシューティングに利用できます。

---

## S

**SDRAM** — synchronous dynamic random-access memory(同期ダイナミックランダムアクセスメモリ) — DRAM のタイプで、プロセッサの最適クロック速度と同期化されています。

**S/PDIF** — Sony/Philips Digital Interface — ファイルの質が低下する可能性があるアナログ形式に変換せずに、1 つのファイルから別のファイルにオーディオを転送できるオーディオ転送用ファイルフォーマットです。

**SVGA** — super-video graphics array — ビデオカードとコントローラ用のビデオ標準規格です。SVGA の通常の解像度は 800 × 600 および 1024 × 768 です。

プログラムが表示する色数と解像度は、コンピュータに取り付けられているモニター、ビデオコントローラとドライバ、およびビデオメモリの容量によって異なります。

**S ビデオ TV 出力** — テレビまたはデジタルオーディオデバイスをコンピュータに接続するために使われるコネクタです。

**SXGA** — super-extended graphics array — 1280 × 1024 までの解像度をサポートするビデオカードやコントローラのビデオ標準です。

**SXGA+** — super-extended graphics array plus — 1400 × 1050 までの解像度をサポートするビデオカードやコントローラのビデオ標準です。

---

## T

**TAPI** — telephony application programming interface — 音声、データ、ファックス、ビデオなどの各種テレフォニーデバイスを Windows のプログラムで使用できるようにするインタフェースです。

---

## U

**UPS** — uninterruptible power supply(無停電電源装置) — 電氣的な障害が起きた場合や、電圧レベルが低下した場合に使用されるバックアップ電源です。UPS を設置すると、電源が切れた場合でも限られた時間コンピュータは動作することができます。通常、UPS システムは、過電流を抑え電圧を調整します。小型の UPS システムで数分間電力を供給するので、コンピュータをシャットダウンすることが可能です。

**USB** — universal serial bus — USB 互換キーボード、マウス、ジョイスティック、スキャナー、スピーカー、プリンタ、ブロードバンドデバイス(DSL およびケーブルモデム)、撮像装置、またはストレージデバイスなどの低速デバイス用ハードウェアインタフェースです。コンピュータの 4 ピンソケットがコンピュータに接続されたマルチポートハブに直接デバイスを接続します。USB デバイスは、コンピュータの電源が入っていても接続したり取り外したりすることができます。また、デジチーチェーン型に接続することもできます。

**UTP** — unshielded twisted pair(シールドなしツイストペア) — ほとんどの電話回線利用のネットワークやその他の一部のネットワークで利用されているケーブルの種類です。電磁波障害から保護するためにワイヤのペアに金属製の被覆をほどこす代わりに、シールドなしのワイヤのペアがねじられています。

**UXGA** — ultra extended graphics array — 1600 × 1200 までの解像度をサポートするビデオカードやコントローラのビデオ標準です。

---

## V

**V** — ボルト — 電位または起電力の計測単位です。1 ボルトは、1 アンペアの電流を通ずる抵抗 1 オームの導線の両端の電位の差です。

---

## W

**W** — ワット — 電力の計測単位です。1 ワットは 1 ボルトで流れる 1 アンペアの電流を指します。

**Whr** — ワット時 — おおよそのバッテリー容量を示すのに通常利用される計測単位です。たとえば、66 Whr のバッテリーは 66 W の電力を 1 時間、33 W を 2 時間供給できます。

---

## X

**XGA** — extended graphics array — 1024 × 768 までの解像度をサポートするビデオカードやコントローラのビデオ標準です。

---

## Z

**ZIF** — zero insertion force — コンピュータチップまたはソケットのどちらにもまったく力を加えないで、チップを取り付けまたは取り外しできる、ソケットやコネクタの一種です。

**Zip** — 一般的なデータの圧縮フォーマットです。Zip フォーマットで圧縮されているファイルを Zip ファイルといい、通常、ファイル名の拡張子が .zip となります。特別な Zip ファイルに自己解凍型ファイルがあり、ファイル名の拡張子は .exe となります。自己解凍型ファイルは、ファイルをダブルクリックするだけで自動的に解凍できます。

**Zip ドライブ** — Iomega Corporation によって開発された大容量のフロッピードライブで、Zip ディスクと呼ばれる 3.5 インチのリムーバブルディスクを使用します。Zip ディスクは標準のフロッピーディスクよりもやや大きく約2倍の厚みがあり、100 MB のデータを保持できます。

---

## あ

**アンチウイルスソフトウェア** — お使いのコンピュータからウイルスを見つけ出し、隔離して、除去するように設計されたプログラムです。

**ウイルス** — 嫌がらせ、またはコンピュータのデータを破壊する目的で作られたプログラムです。ウイルスプログラムは、ウイルス感染したディスク、インターネットからダウンロードしたソフトウェア、または E-メールの添付ファイルを経由してコンピュータから別のコンピュータへ感染します。ウイルス感染したプログラムを起動すると、プログラムに潜伏したウイルスも起動します。

一般的なウイルスに、フロッピーディスクのブートセクターに潜伏するブートウイルスがあります。フロッピーディスクを挿入したままコンピュータをシャットダウンすると、次の起動時に、コンピュータはオペレーティングシステムを探すためフロッピーディスクのブートセクターにアクセスします。このアクセスでコンピュータがウイルスに感染します。一度コンピュータがウイルスに感染すると、ブートウイルスは除去されるまで、読み書きされるすべてのフロッピーディスクにウイルスをコピーします。

**エクスプレスサービスコード** — デルコンピュータのラベルに付いている数字のコードです。デルにお問い合わせの際は、エクスプレスサービスコードをお伝えください。エクスプレスサービスコードが利用できない国もあります。

**オプティカルドライブ** — CD、DVD、または DVD+RW から、光学技術を使用してデータを読み書きするドライブです。オプティカルドライブには、CD ドライブ、DVD ドライブ、CD-RW ドライブ、および CD-RW/DVD コンボドライブが含まれます。

---

## か

**カーソル** — キーボード、タッチパッド、またはマウスが次にどこで動作するかを示すディスプレイや画面上の目印です。通常は点滅する棒線かアンダーライン、または小さな矢印で表示されます。

**解像度** — プリンタで印刷される画像や、モニターに表示される画像がどのくらい鮮明かという度合です。解像度を高い数値に設定しているほど鮮明です。

**書き込み防止** — ファイルやメディアに、データの内容を変更不可に設定することです。書き込み保護を設定しデータを変更または破壊されることのないように保護します。3.5 インチのフロッピーディスクに書き込み保護を設定する場合、書き込み保護設定タブをスライドさせて書き込み不可の位置にします。

**拡張カード** — コンピュータのシステム基板上の拡張スロットに装着する電子回路基板で、コンピュータの性能を向上させます。ビデオカード、モデムカード、サウンドカードなどがあります。

**拡張型 PC カード** — 拡張型 PC カードは、取り付け時に PC カードスロットからカードの端がはみ出ています。

**拡張スロット** — 拡張カードを挿入してシステムバスに接続する、システム基板上(コンピュータによって異なる場合もあります)のコネクタです。

**拡張ディスプレイモード** — お使いのディスプレイの拡張として、2 台目のモニターを使えるようにするディスプレイの設定です。デュアルディスプレイモードとも呼ばれます。

**壁紙** — Windows デスクトップの背景となる模様や絵柄です。壁紙を変更するには Windows コントロールパネルから変更します。また、気に入った絵柄を読み込んで壁紙を作成することができます。

**キーの組み合わせ** — 同時に複数のキーを押してコンピュータを操作します。

**起動順序** — コンピュータが起動を試みるデバイスの順序を指定します。

**起動 CD** — コンピュータを起動するのに使用する CD です。ハードドライブが損傷した場合や、コンピュータがウイルスに感染した場合など、起動 CD または起動ディスクが必要になりますので、常備しておきます。『Drivers and Utilities CD』または Resource CD が起動 CD です。

**起動ディスク** — コンピュータを起動するのに使用するディスクです。ハードドライブが損傷した場合や、コンピュータがウイルスに感染した場合など、起動 CD または起動ディスクが必要になりますので、常備しておきます。

**キャッシュ** — 特殊な高速ストレージ機構で、メインメモリの予約領域、または独立した高速ストレージデバイスです。キャッシュは、プロセッサのオペレーションスピードを向上させます。

L1 キャッシュ — プロセッサの内部に設置されているプライマリキャッシュ。

L2 キャッシュ — プロセッサに外付け、またはプロセッサアーキテクチャに組み込まれたセカンドキャッシュ。

**休止状態モード** — メモリ内のすべてをハードドライブ上の予約領域に保存してからコンピュータの電源を切る、省電力モードです。コンピュータを再起動すると、ハードドライブに保存されているメモリ情報が自動的に復元されます。

**グラフィックスモード** —  $\Delta$  水平ピクセル数  $\times$   $\Delta$  垂直ピクセル数  $\times$   $\Delta$  色数 で表されるビデオモードです。グラフィックスモードは、どんな形やフォントも表現できます。

**クロック速度** — システムバスに接続されているコンピュータコンポーネントがどのくらいの速さで動作するかを示す、MHz で示される速度です。

**国際通行許可書** — 物品を外国に一時的に持ち込むことを許可する国際通関文書です。商品パスポートとも呼ばれます。

**コントローラ** — プロセッサとメモリ間、またはプロセッサとデバイス間のデータ転送を制御するチップです。

**コントロールパネル** — 画面設定などのオペレーティングシステムやハードウェアの設定を変更するための Windows ユーティリティです。

---

## さ

**サージプロテクタ** — コンセントを介してコンピュータに影響を与える電圧変動(雷などの原因)から、コンピュータを保護します。サージプロテクタは、落雷や通常の AC ライン電圧レベルが 20 % 以上低下する電圧変動による停電からはコンピュータを保護することはできません。

ネットワーク接続はサージプロテクタでは保護できません。雷雨時は、必ずネットワークケーブルをネットワークコネクタから外してください。

**サービスタグ** — コンピュータに貼ってあるバーコードラベルのことで、デルサポートの [support.jp.dell.com](http://support.jp.dell.com) にアクセスしたり、デルのカスタマーサービスやテクニカルサポートに電話で問い合わせたりする場合に必要な識別番号が書いてあります。

**システム基板** — コンピュータに搭載されている主要回路基板です。マザーボードとも呼ばれます。

**システムトレイ** — [通知領域](#)を参照してください。

**シャットダウン** — ウィンドウやプログラムを閉じ、オペレーティングシステムを終了して、コンピュータの電源を切るプロセスです。シャットダウンが完了する前にコンピュータの電源を切ると、データを損失する恐れがあります。

**ショートカット** — 頻繁に使用するプログラム、ファイル、フォルダ、およびドライブに素早くアクセスできるようにするアイコンです。ショートカットを Windows デスクトップ上に作成し、ショートカットアイコンをダブルクリックすると、それに対応するフォルダやファイルを検索せずに開くことができます。ショートカットアイコンは、ファイルが置かれている場所を変更するわけではありません。ショートカットアイコンを削除しても、元のファイルには何の影響もありません。また、ショートカットのアイコン名を変更することもできます。

**シリアルコネクタ** — I/O ポートは、コンピュータにハンドヘルドデジタルデバイスやデジタルカメラなどのデバイスを接続するためによく使用されます。

**スキャンディスク** — ファイル、フォルダ、およびハードディスク上にエラーがないかどうかをチェックする Microsoft ユーティリティです。コンピュータの反応が止まって、コンピュータを再起動した際にスキャンディスクが実行されることがあります。

**スタンバイモード** — コンピュータの不必要な動作をシャットダウンして、電力を節約する省電力モードです。

**スマートカード** — プロセッサとメモリチップに内蔵されているカードです。スマートカードは、スマートカード搭載のコンピュータでのユーザー認証に利用できます。

**赤外線センサー** — ケーブル接続しなくても、コンピュータと赤外線互換デバイス間のデータ転送ができるポートです。

**セットアッププログラム** — ハードウェアやソフトウェアをインストールしたり設定したりするのに使うプログラムです。setup.exe または install.exe というプログラムが Windows 用ソフトウェアに付属しています。セットアッププログラムはセットアップユーティリティとは異なります。

**セットアップユーティリティ** — コンピュータのハードウェアとオペレーティングシステム間のインタフェース機能を持つユーティリティです。セットアップユーティリティは BIOS で日時やシステムパスワードなどのようなユーザーが選択可能なオプションの設定ができます。設定がコンピュータにどのような影響を与えるのか理解できていない場合は、このプログラムの設定を変更しないでください。

**ソフトウェア** — コンピュータファイルやプログラムなど、電子的に保存できるものすべてを指します。

---

## た

**通知領域** — コンピュータの時計、音量調節、およびプリンタの状況など、プログラムやコンピュータの機能に素早くアクセスできるアイコンが表示されている Windows タスクバーの領域です。システムトレイとも呼ばれます。

**ディスクのストライピング** — 複数のディスクドライブにまたがってデータを分散させる技術です。ディスクのストライピングは、ディスクストレージからデータを取り出す動作を高速化します。通常、ディスクのストライピングを利用しているコンピュータではユーザーがデータユニットサイズまたはストライプ幅を選ぶことができます。

**テキストエディタ** — たとえば、Windows のメモ帳など、テキストファイルを作成および編集するためのアプリケーションプログラムです。テキストエディタには通常、ワードラップやフォーマット(アンダーラインのオプションやフォントの変換など)の機能はありません。

**デバイス** — ディスクドライブ、プリンタ、キーボードなどコンピュータに内蔵または外付けされたハードウェアです。

**デバイスドライバ** — ドライバを参照してください。

**デュアルディスプレイモード** — お使いのディスプレイの拡張として、2 台目のモニターを使えるようにするディスプレイの設定です。拡張ディスプレイモードとも呼ばれます。

**ドッキングデバイス** — APRを参照してください。

**ドメイン** — ネットワーク上のコンピュータ、プログラム、およびデバイスのグループで、特定のユーザーグループによって使用される共通のルールと手順のある単位として管理されます。ユーザーは、ドメインにログオンしてリソースへのアクセスを取得します。

**トラベルモジュール** — ノートブックコンピュータの重量を減らすために、モジュールベイの中に設置できるよう設計されているプラスチック製のデバイスです。

**ドライバ** — プリンタなどのデバイスが、オペレーティングシステムに制御されるようにするためのソフトウェアです。多くのデバイスは、コンピュータに正しいドライバがインストールされていない場合、正常に動作しません。

---

## な

**内蔵** — 通常、コンピュータのシステム基板上に物理的に搭載されているコンポーネントを指します。ビルトインとも呼ばれます。

**ネットワークアダプタ** — ネットワーク機能を提供するチップです。コンピュータのシステム基板にネットワークアダプタが内蔵されていたり、アダプタが内蔵されている PC カードもあります。ネットワークアダプタは、NIC(ネットワークインタフェースコントローラ)とも呼ばれます。

---

## は

**ハードドライブ** — ハードディスクのデータを読み書きするドライブです。ハードドライブとハードディスクは同じ意味としてどちらかが使われています。

**パーティション** — ハードドライブ上の物理ストレージ領域です。1 つ以上の論理ストレージ領域(論理ドライブ)に割り当てられます。それぞれのパーティションは複数の論理ドライブを持つことができます。



**バイト** — コンピュータで使われる基本的なデータ単位です。1 バイトは 8 ビットです。

**バス** — コンピュータのコンポーネント間で情報を通信する経路です。

**バス速度** — バスがどのくらいの速さで情報を転送できるかを示す、MHz で示される速度です。

**バックアップ** — フロッピーディスク、CD、またはハードドライブなどにプログラムやデータをコピーすることをバックアップといいます。不測の事態に備えて、定期的にハードドライブ上のデータファイルのバックアップを取ることをお勧めします。

**バッテリー** — ノートブックコンピュータが AC アダプタおよびコンセントに接続されていないときに、コンピュータを動作させるために使われる内蔵の電源です。

**バッテリー駆動時間** — ノートブックコンピュータのバッテリーがコンピュータに電源を供給する間、充電量を維持できる時間(分または時間数)です。

**バッテリーの寿命** — ノートブックコンピュータのバッテリーが、消耗と再充電を繰り返すことのできる期間(年数)です。

**パラレルコネクタ** — I/O ポートは、パラレルプリンタをコンピュータに接続する場合などに使用されます。LPT ポートとも呼ばれます。

**ヒートシンク** — 放熱を助けるプロセッサに付属する金属板です。

**ピクセル** — ディスプレイ画面のシングルポイントです。ピクセルが縦と横に並び、イメージを作ります。ビデオの解像度(800 × 600 など)は、上下左右に並ぶピクセルの数で表します。

**ビット** — コンピュータが認識するデータの最小単位です。

**ビデオ解像度** — [解像度](#)を参照してください。

**ビデオコントローラ** — お使いのコンピュータに(モニターの組み合わせにおいて)ビデオ機能を提供するビデオカードまたは(オンボードビデオコントローラ搭載のコンピュータの)システム基板の回路です。

**ビデオメモリ** — ビデオ機能専用のメモリチップで構成されるメモリです。通常、ビデオメモリはシステムメモリよりも高速です。取り付けられているビデオメモリの量は、主にプログラムが表示できる色数に影響を与えます。

**ビデオモード** — テキストやグラフィックをモニターに表示する際のモードです。グラフィックスをベースにしたソフトウェア(Windows オペレーティングシステムなど)は、 $\underline{x}$  水平ピクセル数 ×  $\underline{y}$  垂直ピクセル数 ×  $\underline{z}$  色数で表されるビデオモードで表示されます。文字をベースにしたソフトウェア(テキストエディタなど)は、 $\underline{x}$  列 ×  $\underline{y}$  行の文字数で表されるビデオモードで表示されます。

**フォーマット** — ファイルを保存するためにドライブやディスクを準備する工程のことです。ドライブまたはディスクをフォーマットするとデータはすべて消失します。

**フォルダ** — ディスクやドライブ上のファイルを整理したりグループ化したりするスペースを表す用語です。フォルダ中のファイルは、名前や日付やサイズなどの順番で表示できます。

**プラグアンドプレイ** — コンピュータがデバイスを自動的に設定できる機能です。BIOS、オペレーティングシステム、およびすべてのデバイスがプラグアンドプレイ対応の場合、プラグアンドプレイは、自動インストール、設定、既存のハードウェアとの互換性を提供します。

**プログラム** — 表計算ソフト、ワープロソフト、データベースソフト、ゲームソフトなどデータ処理をするソフトウェアです。これらのプログラムは、オペレーティングシステムの実行を必要とします。

**プロセッサ** — プログラム命令を解析して実行するコンピュータチップ。プロセッサは、CPU(中央演算処理装置)とも呼ばれます。

**フロッピードライブ** — フロッピーディスクにデータを読み書きできるディスクドライブです。

**ヘルプファイル** — 製品の説明や各種手順を記したファイルです。ヘルプファイルの中には、Microsoft Word の『ヘルプ』のように特定のプログラムに適用されるものがあります。他に、単独で参照できるヘルプファイルもあります。通常、ヘルプファイルの拡張子は、.hlp または .chm です。

---

## ま

**マウス** — 画面上のカーソルを移動させるポインティングデバイスです。通常は、マウスを硬くて平らな面で動かし、画面上のカーソルやポインタを移動します。

**メモリ** — コンピュータ内部にある、一時的にデータを保存する領域です。メモリにあるデータは一時的に格納されているだけなので、作業中は時々ファイルを保存するようお勧めします。また、コンピュータをシャットダウンするときもファイルを保存してください。コンピュータのメモリには、RAM、ROM、およびビデオメモリなど何種類があります。通常、メモリというと RAM メモリを指します。

**メモリアドレス** — データを一時的に RAM に保存する特定の場所です。

**メモリマッピング** — スタートアップ時に、コンピュータが物理的な場所にメモリアドレスを割り当てる工程です。デバイスとソフトウェアが、プロセッサによりアクセスできる情報を識別できるようになります。

**メモリモジュール** — システム基板に接続されている、メモリチップを搭載した小型回路基板です。

**モジュールベイ** — オプティカルドライブ、セカンドバッテリー、または Dell TravelLite™ モジュールのようなデバイスをサポートするベイです。

**モデム** — アナログ電話回線を介して他のコンピュータと通信するためのデバイスです。モデムには、外付けモデム、PC カード、および内蔵モデムの 3 種類があります。通常、モデムはインターネットへの接続や E-メールの交換に使用されます。

**モニター** — 高解像度のテレビのようなデバイスで、コンピュータの出力を表示します。

---

## や

**読み取り専用** — 表示することはできますが、編集したり削除したりすることができないデータやファイルです。次のような場合にファイルを読み取り専用に変更できます。

- フロッピーディスク、CD、または DVD を書き込み保護している場合
  - ネットワーク上のディレクトリにあり、システム管理者がアクセス権限を特定の個人だけに許可している場合
- 

## ら

**リフレッシュレート** — 画面上のビデオイメージが再描画される周波数です。単位は、Hz で、このリフレッシュレートの周波数で画面の水平走査線(または垂直周波数)が再描画されます。リフレッシュレートが高いほど、ビデオのちらつきが少なく見えます。

**ローカルバス** — デバイスにプロセッサへの高速スループットを提供するデータバスです。

---

[目次に戻る](#)

[目次に戻る](#)

## メモリ

### Dell™ OptiPlex™ GX520 ユーザーズガイド

- [DDR2 メモリの概要](#)
- [4 GB 構成のメモリのアドレス設定](#)
- [メモリの取り外し](#)
- [増設メモリの交換および追加](#)

お使いのコンピュータでサポートされているメモリの種類については、お使いのコンピュータの仕様の「メモリ」を参照してください。

- 1 [モニターコンピュータの仕様](#)
- 1 [デスクトップコンピュータの仕様](#)
- 1 [スモールフォームファクターコンピュータの仕様](#)

● **注意:** 新しいメモリモジュールを取り付ける前に、お使いのコンピュータ用の BIOS をデルサポートサイト [support.jp.dell.com](http://support.jp.dell.com) からダウンロードしてください。

## DDR2 メモリの概要

デュアルチャネル DDR2 メモリモジュールは、同じメモリサイズのを 2 枚 1 組のペアで取り付ける必要があります。各チャネルに同じメモリ容量のペアで DDR2 メモリモジュールが取り付けられていなくても、コンピュータは動作し続けますが、パフォーマンスが少し低下します。モジュールの右上角のラベルを参照して、モジュールの容量を確認します。



● **メモ:** 必ず、システム基板上に示されている順番で DDR2 メモリモジュールを取り付けてください。

推奨されるメモリ構成は、以下のとおりです。

- 1 同じ容量を持つメモリモジュールのペアをコネクタ DIMM1 および DIMM2 に装着  
または
- 1 単一のメモリモジュールをコネクタ DIMM1 に装着

● **注意:** ECC メモリモジュールを取り付けしないでください。システムが起動しなかったり、パフォーマンスに影響を及ぼす原因となる場合があります。

別のコネクタにメモリモジュールを装着する前に、プロセッサに最も近いコネクタの DIMM1 に単一のメモリモジュールを装着していることを確認してください。

## 4 GB 構成のメモリのアドレス設定

このコンピュータは 2 つの 2 GB DIMM を使用すると、最大で 4 GB のメモリをサポートします。Microsoft® Windows® XP などの現在のオペレーティングシステムの最大アドレススペースは 4 GB です。ただし、オペレーティングシステムが使用できるメモリの容量は 4 GB より少なくなります。コンピュータ内の特定のコンポーネントは、4 GB レンジ内にアドレススペースを必要とします。これらのコンポーネント用に予約されたアドレススペースは、コンピュータメモリによっては使用されません。

以下のコンポーネントはメモリアドレススペースを必要とします。

- 1 システム ROM
- 1 APIC
- 1 内蔵 PCI デバイス(ネットワークコネクタおよび SCSI コントローラなど)
- 1 PCI カード
- 1 グラフィックスカード
- 1 PCI Express カード(取り付けられた場合)

システムの起動時に、BIOS はアドレススペースを必要とするコンポーネントを認識します。BIOS は予約された必要なアドレススペースの容量を動的に計算します。そして BIOS は、4 GB から予約済みアドレススペースを減算し、利用可能なスペースの容量を確定します。

- 1 取り付けられたコンピュータメモリの総量が、利用可能なアドレススペースより少ない場合、取り付けられたすべてのコンピュータメモリは、オペレーティングシステムによって使用されます。
- 1 取り付けられたコンピュータメモリの総量が、利用可能なアドレススペースと同じか、それより多い場合、取り付けられたコンピュータメモリの小さな一部分は、オペレーティングシステムが使用されません。

## メモリの取り外し

**警告:** 本項の手順を開始する前に、『製品情報ガイド』の安全手順に従ってください。

**注意:** メモリのアップグレード中にコンピュータから元のメモリを取り外した場合、新しく装着するモジュールをデルからお買い上げになったとしても、元のメモリを新しいメモリとは別に保管してください。できるだけ、新しいメモリモジュールと元のメモリモジュールをペアにしないでください。ペアにすると、コンピュータが正しく起動しないことがあります。元のメモリモジュールは、必ずコネクタ DIMM1 と DIMM2、または DIMM3 と DIMM4 にペアで装着してください。

**注意:** デスクトップコンピュータの DIMM2 および DIMM4 からメモリモジュールを取り外す際、オプティカルドライブを取り外す必要があります(「[ドライブ](#)」を参照)。外さないと、メモリモジュールおよび DIMM ソケットに損傷を与える場合があります。

**メモ:** デルからご購入されたメモリは、お使いのコンピュータで保証の対象になります。

1. 「[作業を開始する前に](#)」の手順を実行します。
2. メモリモジュールコネクタの両端にある固定クリップを、注意して押し開きます。

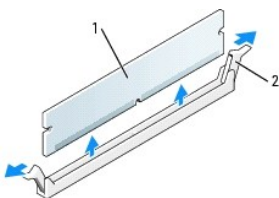

1	メモリモジュール
2	固定クリップ(2)

3. メモリモジュールを取り外します。

## 増設メモリの交換および追加

**警告:** 本項の手順を開始する前に、『製品情報ガイド』の安全手順に従ってください。

**注意:** コンピュータの内蔵コンポーネントの静電気による損傷を防ぐため、コンピュータの電子部品に触れる前に、身体から静電気を除去してください。コンピュータシャーシの塗装されていない金属面に触れることにより、静電気を除去することができます。

**メモ:** デルからご購入されたメモリは、お使いのコンピュータで保証の対象になります。

1. 「[作業を開始する前に](#)」の手順を実行します。
2. メモリモジュールコネクタの両端にある固定クリップを押し開きます。

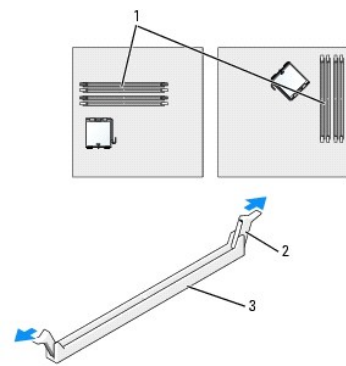

1	プロセッサに最も近いメモリコネクタ
2	固定クリップ(2)
3	コネクタ

3. メモリモジュールの底部にある切り込みと、コネクタのクロスバーを合わせます。

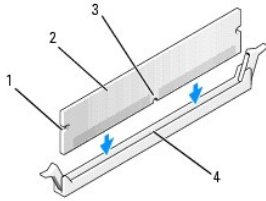

1	切り抜き(2)
2	メモリモジュール
3	切り込み
4	クロスバー

**注意:** メモリモジュールの損傷を防ぐため、モジュールの両端に均等に力を入れて、コネクタにまっすぐ差し込むようにしてください。

4. メモリモジュールをカチッと所定の位置に収まるまで、しっかりと押し込みます。  
モジュールが適切に挿入されると、固定クリップはモジュール両端の切り抜きにカチッと収まります。

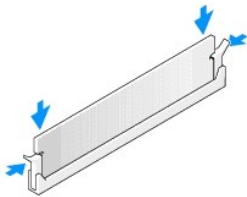

5. [コンピュータカバーを取り付けます。](#)
6. 新しいメモリ容量が既存の設定情報と一致しないことをコンピュータが検知すると、次のメッセージが表示されます。

The amount of system memory has changed. (システムメモリの容量が変わりました。)  
Strike the F1 key to continue, F2 to run the setup utility (続けるには F1 キーを、セットアップユーティリティを起動するには F2 キーを押してください。)

7. <F2> を押してセットアップユーティリティを起動し、**System Memory** の値をチェックします。  
コンピュータは新しく取り付けられたメモリの容量を認識して、**System Memory** の値を変更します。メモリの新しい値を確認します。値が正しければ、[手順 9](#) へ進みます。
8. メモリの合計が正しくない場合、コンピュータとデバイスの電源を切ってコンセントから外します。コンピュータカバーを開き、取り付けられたメモリモジュールがソケットに正しく装着されているか確認します。次に、[手順 5](#)、[6](#)、および [7](#) を繰り返します。
9. **System Memory** の総メモリ容量が正しい場合、<Esc> を押してセットアップユーティリティを終了します。
10. [Dell Diagnostics\(診断\)プログラム](#)を実行して、メモリモジュールが正しく動作しているか確認します。

---

[目次に戻る](#)

[目次に戻る](#)

## ミニタワーコンピュータ

Dell™ OptiPlex™ GX520 ユーザーズガイド

- [お使いのミニタワーコンピュータについて](#)
- [コンピュータの内部](#)

### お使いのミニタワーコンピュータについて

#### 正面図

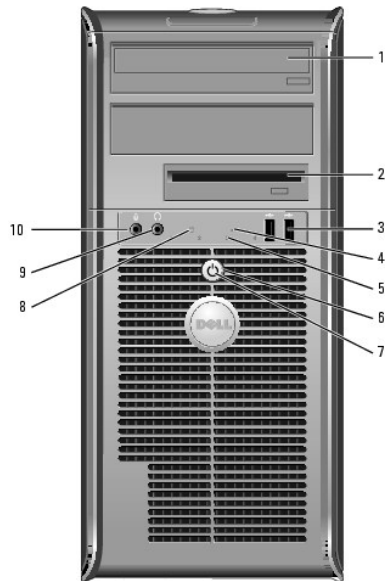

1	CD/DVDドライブ	(取り付けられている場合は)CD または DVD をドライブに入れます。)
2	フロッピードライブ	フロッピーディスクをドライブに入れます。
3	USB 2.0 コネクタ (2)	ジョイスティックやカメラ、または起動可能な USB デバイスなど、時々接続するデバイスには、コンピュータの前面にある USB コネクタを使用します (USB デバイスからの起動については、「 <a href="#">System Setup</a> 」を参照してください)。  プリンタやキーボードなど通常接続したままのデバイスには、背面パネルにある USB コネクタを使用することをお勧めします。
4	LAN インジケータライト	LAN (ネットワーク) 接続が確立されていることを示します。
5	診断ライト	診断ライトは、診断コードに基づくコンピュータの問題のトラブルシューティングに役立ちます。詳細に関しては、「 <a href="#">診断ライト</a> 」を参照してください。
6	電源ボタン	このボタンを押して、コンピュータに電源を入れます。  ● <b>注意:</b> データの損失を防ぐため、6 秒以上電源ボタンを押してコンピュータの電源を切らないでください。電源ボタンを押す代わりに、オペレーティングシステムのシャットダウンを実行してください。  ● <b>注意:</b> お使いのオペレーティングシステムの ACPI が有効な場合、コンピュータの電源ボタンを押すと、オペレーティングシステムのシャットダウンが実行されます。
7	電源ライト	電源ライトは、点滅したり点灯することで以下のさまざまな動作状態を示します。  1 消灯 — コンピュータの電源は切れています。 1 緑色の点灯 — コンピュータは通常の動作状態です。 1 緑色の点滅 — コンピュータは、省電力モードです。 1 橙色の点滅または点灯 —「 <a href="#">電源の問題</a> 」を参照してください。  省電力モードから復帰するには、電源ボタンを押すか、Windows デバイスマネージャで復帰デバイスが設定されている場合、キーボードがマウスを使います。スリープモードおよび省電力モードからの復帰の詳細については、「 <a href="#">電力の管理</a> 」を参照してください。

		お使いのコンピュータのトラブルシューティングに役立つライトコードの説明は、「 <a href="#">システムライト</a> 」を参照してください。
8	ハードドライブ動作ライト	ハードドライブの使用中に、このライトが点滅します。
9	ヘッドフォンコネクタ	ヘッドフォンコネクタを使用して、ヘッドフォンおよびほとんどの種類のスピーカーを取り付けることができます。
10	マイク用コネクタ	マイクのコネクタを使ってマイクを取り付けます。

## 背面図

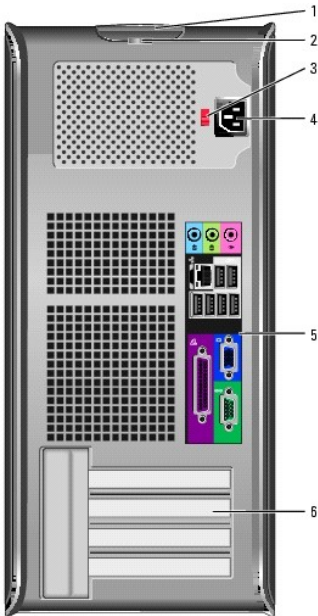

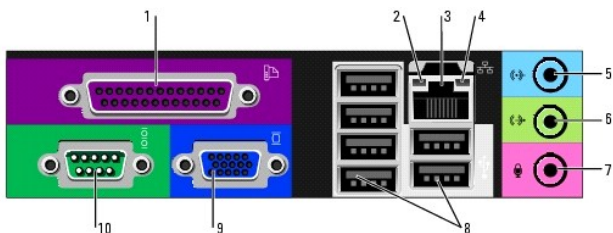

1	カバーリリースラッチ	このラッチを使ってコンピュータカバーを開くことができます。
2	パッドロックリング	パッドロックを挿入して、コンピュータカバーをロックします。
3	電圧切り替えスイッチ	お使いのコンピュータには、手動電圧切り替えスイッチが装備されています。 手動電圧切り替えスイッチが付いているコンピュータへの損傷を防ぐため、スイッチはお使いになる地域の AC 電源に最も合った電圧に設定してください。 <b>注意:</b> 日本で使用できる AC 電源は 100 V ですが、電圧切り替えスイッチを 115 V に設定してください。 また、モニターやコンピュータに接続している周辺機器もお使いになる地域の AC 電源で動作するように設定してください。
4	電源コネクタ	電源ケーブルをこのコネクタに差し込みます。
5	背面パネルコネクタ	シリアル、USB、およびその他のデバイスのプラグを対応するコネクタに差し込みます。
6	カードスロット	取り付けられたすべての PCI および PCI Express カード用のアクセスコネクタです。

## 背面パネルコネクタ



1	パラレルコネクタ	<p>プリンタなどのパラレルデバイスを実用コネクタに接続します。USB プリンタをお使いの場合、USB コネクタに差し込みます。</p> <p><b>メモ:</b> 同じアドレスに設定されたパラレルコネクタを持つカードをコンピュータが検出した場合、内蔵パラレルコネクタは自動的に無効になります。詳細については、「<a href="#">セットアップオプション</a>」を参照してください。</p>
2	リンク保全ライト	<ul style="list-style-type: none"> <li>1 緑色 — 10 Mbps ネットワークとコンピュータ間の接続が良好です。</li> <li>1 橙色 — 100 Mbps ネットワークとコンピュータ間の接続が良好です。</li> <li>1 黄色 — 1 Gbps(または 1000 Mbps) ネットワークとコンピュータ間の接続が良好です。</li> <li>1 オフ — コンピュータは物理的なネットワーク接続を検出していません。</li> </ul>
3	ネットワークアダプタコネクタ	<p>コンピュータをネットワークやブロードバンドデバイスに取り付けるには、ネットワークケーブルの片方の端をネットワークジャックやネットワーク / ブロードバンドデバイスに接続します。ネットワークケーブルのもう一方の端を、コンピュータ背面にあるネットワークアダプタコネクタに接続します。カチッと取まったらネットワークケーブルはしっかりと接続されています。</p> <p><b>メモ:</b> モデムケーブルをネットワークコネクタに接続しないでください。</p> <p>ネットワークアダプタカードが搭載されたコンピュータの場合、カードのコネクタを使用します。</p> <p>カテゴリ 5 のケーブルを使用して、ネットワークを接続することをお勧めします。カテゴリ 3 のケーブルを使用する必要がある場合、ネットワーク速度を 10 Mbps にして動作の信頼性を確保します。</p>
4	ネットワーク動作ライト	<p>このライトは、コンピュータがネットワークデータを送信、または受信している時に黄色に点滅します。ネットワークトラフィックが多い場合、このライトが「点灯」の状態に見えることがあります。</p>
5	ライン入力コネクタ	<p>青色のライン入力コネクタにカセットプレーヤー、CDプレーヤー、または VCR(ビデオカセットレコーダー)などの録音 / 再生デバイスを接続します。</p> <p>サウンドカードが搭載されたコンピュータの場合、カードのコネクタを使用します。</p>
6	ライン出力コネクタ	<p>緑色のライン出力コネクタを使って、ヘッドフォンおよび内蔵アンプの付いたほとんどのスピーカーを接続します。</p> <p>サウンドカードが搭載されたコンピュータの場合、カードのコネクタを使用します。</p>
7	マイク用コネクタ	<p>ピンク色のマイクコネクタにパーソナルコンピュータ用マイクを接続し、音声や音楽をサウンドまたはテレフォニープログラムに入力します。</p> <p>サウンドカードが搭載されたコンピュータの場合、マイクコネクタはカードにあります。</p>
8	USB 2.0 コネクタ (6)	<p>プリンタやキーボードなど通常接続したままのデバイスには、背面 USB コネクタを使用します。</p>
9	ビデオコネクタ	<p>VGA 互換モニターからのケーブルを青色のコネクタに差し込みます。</p> <p><b>メモ:</b> オプションのグラフィックスカードをご購入の場合、このコネクタにはキャップが付いています。お使いのモニターをグラフィックスカードのコネクタに接続します。キャップは取り外さないでください。</p> <p><b>メモ:</b> デュアルモニターをサポートしているグラフィックスカードをご使用の場合、コンピュータに付属の y ケーブルを使用してください。</p>
10	シリアルコネクタ	<p>ハンドヘルドデバイスなどのシリアルデバイスをシリアルポートに接続します。デフォルトの指定先は、シリアルコネクタ 1 が COM1 で、シリアルコネクタ 2 が COM2 です。</p> <p>詳細については、「<a href="#">セットアップオプション</a>」を参照してください。</p>

## コンピュータの内部

-  **警告:** 本項の手順を開始する前に、『製品情報ガイド』の安全手順に従ってください。
-  **警告:** 感電防止のため、コンピュータカバーを取り外す前にコンピュータの電源プラグを必ずコンセントから抜いてください。
-  **注意:** コンピュータカバーを開く際は、間違えてシステム基板からケーブルを外さないように注意してください。



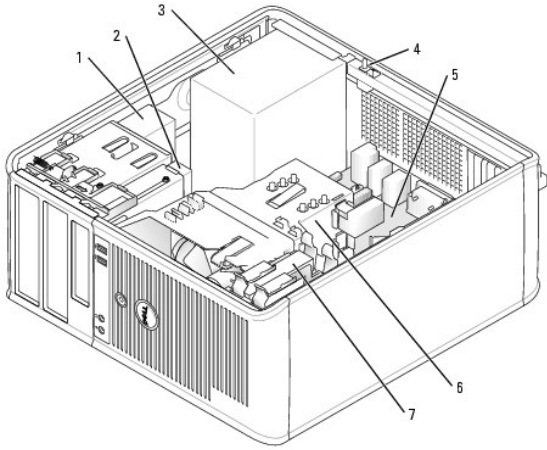

1	CD/DVD ドライブ	5	システム基板
2	フロッピードライブ	6	ヒートシンクアセンブリ
3	電源装置	7	ハードドライブ
4	シャーシ手動電圧切り替えスイッチ		

### システム基板のコンポーネント

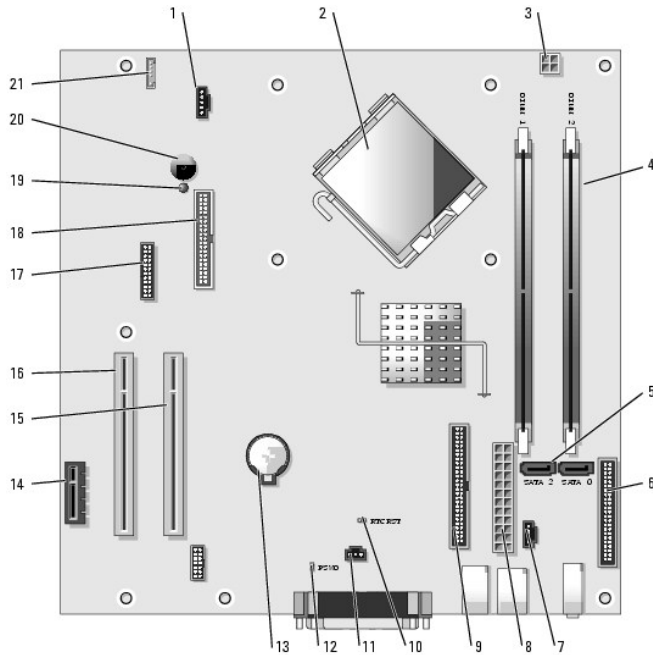

1	ファンコネクタ (FAN)	12	パスワードジャンパ (PSWD)
2	プロセッサコネクタ (CPU)	13	バッテリーソケット (BATT)
3	電源コネクタ (12VPOWER)	14	PCI Express x1 コネクタ (SLOT4)
4	メモリモジュールコネクタ (DIMM_1, DIMM_2)	15	PCI コネクタ (SLOT2)
5	シリアル ATA ドライブ コネクタ (SATA0, SATA2)	16	PCI コネクタ (SLOT3)
6	前面パネルコネクタ (FNT_PANEL)	17	シリアルコネクタ (SER2)
7	オプションのアナログオーディオケーブル用の CD ドライブアナログオーディオケーブルコネクタ (CD_IN)	18	フロッピードライブコネクタ (DSKT)
8	電源コネクタ (POWER)	19	スタンバイ電源インジケータ (AUX_PWR)
9	CD/DVD ドライブコネクタ (IDE)	20	システム基板のスピーカー (BEEP)
10	RTC リセットジャンパ (RTCST)	21	内蔵スピーカー (INT_SPKR)

## ジャンパ設定

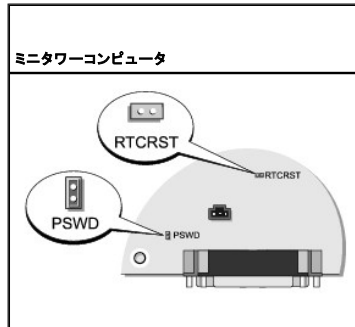

ジャンパ	設定	説明
PSWD		パスワード機能が有効になっています(デフォルト)。
		パスワード機能が無効になっています。
RTCRST		リアルタイムクロックはリセットされていません。
		リアルタイムクロックはリセットされています(一時的にジャンパありの状態)。
ジャンパあり            ジャンパなし		

[目次に戻る](#)

[目次に戻る](#)

## Dell™ OptiPlex™ GX520 ユーザーズガイド

● [PCI カード、PCI Express カード、およびシリアルポートアダプタ](#)

### PCI カード、PCI Express カード、およびシリアルポートアダプタ

**警告:** 本項の手順を開始する前に、『製品情報ガイド』の安全手順に従ってください。

**注意:** コンピュータの内蔵コンポーネントの静電気による損傷を防ぐため、コンピュータの電子部品に触れる前に、身体から静電気を除去してください。コンピュータシャーシの塗装されていない金属面に触れることにより、静電気を除去することができます。

お使いの Dell™ コンピュータはシリアルポートアダプタをサポートしており、次の PCI カードおよび PCI Express カード用のコネクタを備えています。

- 1 [PCI カード](#) スロットが 2 つ
- 1 [PCI Express x1 カード](#) スロットが 1 つ

**メモ:** お使いの Dell コンピュータは PCI スロットおよび PCI Express スロットのみを使用します。ISA カードはサポートされていません。

### PCI カード

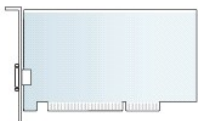

### PCI カードの取り付け

1. 「[作業を開始する前に](#)」の手順を実行します。
2. カード保持ラッチのリリースタブを内側から慎重に押し、ラッチを回転して開きます。ラッチは開いた状態のままになります。

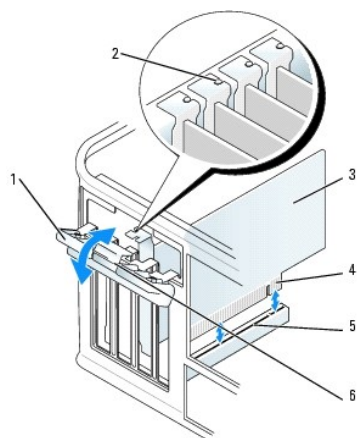

1 カード保持ラッチ	4 カードエッジコネクタ
2 位置合わせガイド	5 カードコネクタ
3 カード	6 リリースタブ

3. カードを上部から所定の位置に固定するカード保持装置を開きます。
  - a. カード保持装置の上に親指を置き、保持装置の底面を他の指で押さえてつかみます。
  - b. 空いているほうの手でカード保持装置の側面を軽く押し、所定の位置に保持しているタブスロットから離します。
  - c. カード保持装置を上にかし、2 つのタブスロットから離します。

4. カード保持装置を作業領域内に置いておきます。
5. 新しいカードを取り付ける場合、フィルラブラケットを取り外してカードスロットを空にします。次に手順 5 に進みます。
6. 既にコンピュータに取り付けられているカードを交換する場合、カードを取り外します。必要に応じて、カードに接続されたケーブルを外します。
7. 新しいカードを取り付ける準備をします。

**メモ:** お使いのコンピュータに合わせたカードの設定、内部の接続、またはカードのカスタマイズの情報については、カードに付属しているマニュアルを参照してください。

**警告:** ネットワークアダプタの中には、ネットワークに接続すると自動的にコンピュータを起動するものがあります。感電防止のため、カードを取り付ける前に、コンピュータの電源プラグをコンセントから抜いてください。

8. カードをコネクタに置き、しっかりと下に押し込みます。カードがスロットにしっかりと装着されているか確認します。

**メモ:** カードがフルレングスの場合、カードをシステム基板のコネクタの方へ下げながら、カードの端をカードガイドブラケットに差し込みます。カードをシステム基板のコネクタにしっかりと挿入します。

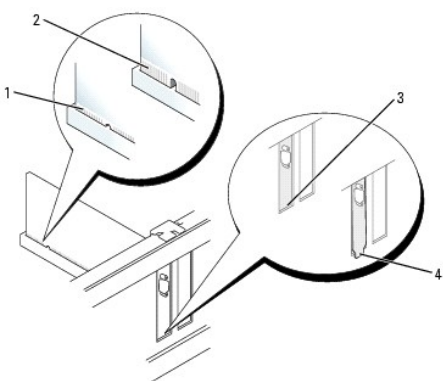

1	完全に装着されたカード
2	完全に装着されていないカード
3	スロット内のブラケット
4	スロットの外側にはみ出したブラケット

9. カード保持装置を取り付けて下げる前に、次の点を確認してください。
    1. すべてのカードとフィルラブラケットの上端が位置合わせバーと平らに揃っている。
    1. カードの上部の切り込みまたはフィルラブラケットが、位置合わせガイドと合っている。
  10. カード保持装置を軽く下に押し、アダプタブラケットを所定の位置に固定します。
  11. カード保持ラッチを閉じて所定の位置に押し込み、カードを固定します。
- 注意:** カードケーブルは、カードの上や後ろを通して配線しないでください。ケーブルをカードの上を通して配線すると、コンピュータカバーが正しく閉まらなくなったり、装置に損傷を与える恐れがあります。
12. [コンピュータカバーを取り付けます。](#)
  13. 必要なケーブルをカードに接続します。
- メモ:** カードのケーブル接続については、カードに付属のマニュアルを参照してください。
- 注意:** ネットワークケーブルを接続するには、まずケーブルのプラグを壁のネットワークジャックに差し込み、次にコンピュータに差し込みます。
14. サウンドカードを取り付けた場合。
    - a. [セットアップユーティリティを起動し](#)、Audio Controller を選んでから、設定を Off に変更します。
    - b. 外付けオーディオデバイスをサウンドカードのコネクタに接続します。外付けオーディオデバイスを、コンピュータの背面パネルのマイクコネクタ、スピーカー / ヘッドフォンコネクタ、またはライン入力コネクタに接続しないでください。
  15. ネットワークアダプタカードを取り付けており、内蔵ネットワークアダプタを無効にする場合は、次の手順を実行します。

- a. [セットアップユーティリティを起動し](#)、Network Controller を選んでから、設定を Off に変更します。
- b. ネットワークケーブルをネットワークアダプタカードのコネクタに接続します。ネットワークケーブルをコンピュータの背面パネルの内蔵ネットワークコネクタに接続しないでください。

16. カードのマニュアルの説明に従って、カードに必要なすべてのドライバをインストールします。

## PCI カードの取り外し

1. 「[作業を開始する前に](#)」の手順を実行します。
2. カード保持ラッチのリリースタブを内側から慎重に押し、ラッチを回転して開きます。ラッチは開いた状態のままになります。

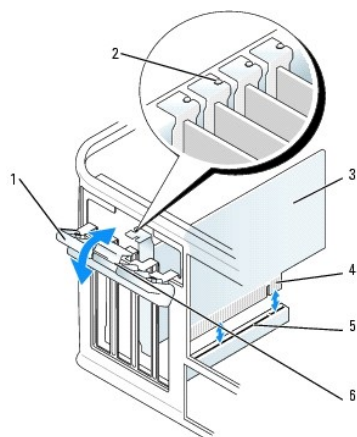

1	カード保持ラッチ	4	カードエッジコネクタ
2	位置合わせガイド	5	カードコネクタ
3	カード	6	リリースタブ

3. カードを上部から所定の位置に固定するカード保持装置を開きます。
  - a. カード保持装置の上に親指を置き、保持装置の底面を他の指で押さえてつかみます。
  - b. 空いているほうの手でカード保持装置の側面を軽く押し、所定の位置に保持しているタブスロットから離します。
  - c. カード保持装置を上を動かして、2 つのタブスロットから離します。

4. 必要に応じて、カードに接続されたケーブルを外します。

5. カードの上端を持って、コネクタから取り外します。

6. カードを取り外したままにする場合、空のカードスロット開口部にフィルターブラケットを取り付けます。

フィルターブラケットが必要な場合、[デルにお問い合わせください](#)。

**メモ:** コンピュータの FCC 認証を満たすため、フィルターブラケットを空のカードスロット開口部に取り付ける必要があります。また、フィルターブラケットを装着すると、コンピュータをほこりやゴミから保護できます。

7. カード保持装置を取り付けて下げる前に、次の点を確認してください。
  1. すべてのカードとフィルターブラケットの上端が位置合わせバーと平らに揃っている。
  1. カードの上部の切り込みまたはフィルターブラケットが、位置合わせガイドと合っている。

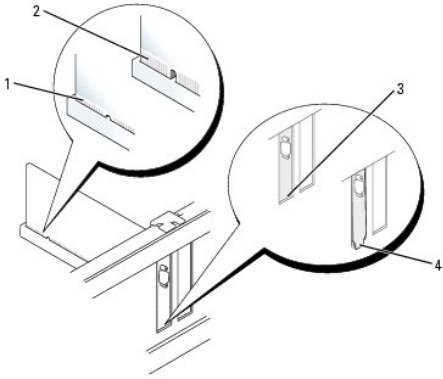

1	完全に装着されたカード
2	完全に装着されていないカード
3	スロット内のブラケット
4	スロットの外側にはみ出したブラケット

8. カード保持装置を軽く下に押し、アダプタブラケットを所定の位置に固定します。

9. カード保持ラッチを所定の位置に押し込んで閉じます。

**注意：** ネットワークケーブルを接続するには、まずケーブルのプラグを壁のネットワークジャックに差し込み、次にコンピュータに差し込みます。

10. [コンピュータカバーを取り付けます。](#)

11. カードのドライバをアンインストールします。手順については、カードに付属しているマニュアルを参照してください。

12. サウンドカードを取り外した場合、次の手順を実行します。

- a. [セットアップユーティリティを起動し](#)、Audio Controller を選んでから、設定を On に変更します。
- b. 外付けオーディオデバイスをコンピュータ背面パネルのオーディオコネクタに接続します。

13. ネットワークアダプタカードコネクタを取り外した場合、次の手順を実行します。

- a. [セットアップユーティリティを起動し](#)、Network Controller を選んでから、設定を On に変更します。
- b. ネットワークケーブルをコンピュータの背面パネルの内蔵ネットワークコネクタに接続します。

## PCI Express カード

お使いのコンピュータは、PCI Express x1 カードを 1 枚サポートします。

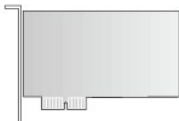

PCI Express カードを取り付けるか交換する場合、次の手順を実行します。カードを取り外したままにする場合、「[PCI Express カードの取り外し](#)」を参照してください。

新しいカードに交換する場合は、既存のカードのドライバをアンインストールします。手順については、カードに付属しているマニュアルを参照してください。

### PCI Express カードの取り付け

1. 「[作業を開始する前に](#)」の手順を実行します。

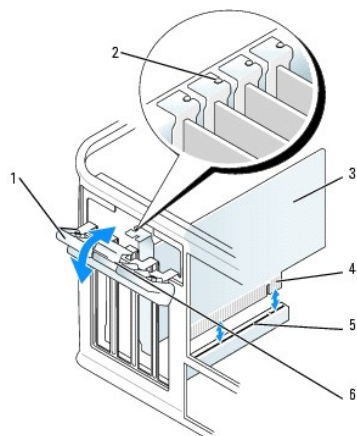

1	カード保持ラッチ	4	カードエッジコネクタ
2	位置合わせガイド	5	カードコネクタ
3	カード	6	リリースタブ

2. カード保持ラッチのリリースタブを内側から慎重に押し、ラッチを回転して開きます。ラッチは開いた状態のままになります。

3. カードを上部から所定の位置に固定するカード保持装置を開きます。

- a. カード保持装置の上に親指を置き、保持装置の底面を他の指で押さえてつかみます。
- b. 空いているほうの手でカード保持装置の側面を軽く押し、所定の位置に保持しているタブスロットから離します。
- c. カード保持装置を上にあかし、2つのタブスロットから離します。

4. 新しいカードを取り付ける場合、フィルターブラケットを取り外してカードスロットを空にします。次に[手順 6](#)に進みます。

5. 既にコンピュータに取り付けられているカードを交換する場合、カードを取り外します。

必要に応じて、カードに接続されたケーブルを外します。カードにカード保持バーが付いている場合は、このバーを外します。固定タブを軽く引き、カードの上端の角を両手でつかみ、コネクタから取り外します。

6. 新しいカードを取り付ける準備をします。

カードの設定、内部の接続、またはお使いのコンピュータに合わせたカードのカスタマイズの情報については、カードに付属しているマニュアルを参照してください。

**警告:** ネットワークアダプタの中には、ネットワークに接続すると自動的にコンピュータを起動するものがあります。感電防止のため、カードを取り付ける前に、コンピュータの電源プラグをコンセントから抜いてください。

7. カードを x16 カードコネクタに取り付ける場合、固定スロットを固定タブに合わせ、軽く固定タブを引いて、カードを取り付けます。

8. カードをコネクタに置き、しっかりと下に押し込みます。カードがスロットにしっかりと装着されているか確認します。

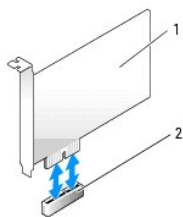

1	PCI Express x1 カード
2	PCI Express x1 カードスロット

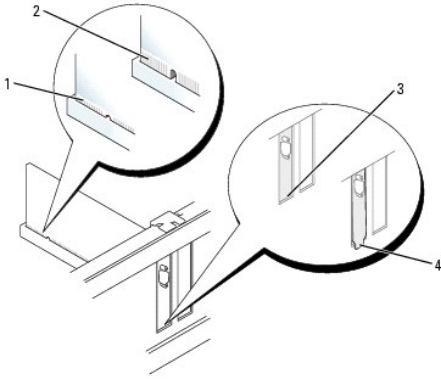

1	完全に装着されたカード
2	完全に装着されていないカード
3	スロット内のブラケット
4	スロットの外側にはみ出したブラケット

9. カード保持装置を取り付けて下げる前に、次の点を確認してください。

1. すべてのカードとフィルラブラケットの上端が位置合わせバーと平らに揃っている。
1. カードの上部の切り込みまたはフィルラブラケットが、位置合わせガイドと合っている。

10. カード保持装置を軽く下に押し、アダプタブラケットを所定の位置に固定します。

11. カード固定ラッチを閉じて、カチッと音がして所定の位置に収まるまで軽く押します。

➡ **注意：** カードケーブルは、カードの上や後ろを通して配線しないでください。ケーブルをカードの上を通して配線すると、コンピュータカバーが正しく閉まらなくなったり、装置に損傷を与える恐れがあります。

➡ **注意：** ネットワークケーブルを接続するには、まずケーブルのプラグを壁のネットワークジャックに差し込み、次にコンピュータに差し込みます。

12. 必要なケーブルをカードに接続します。

カードのケーブル接続については、カードに付属のマニュアルを参照してください。

13. [コンピュータカバーを取り付けます。](#)

14. サウンドカードを取り付けた場合、次の手順を実行します。

- a. [セットアップユーティリティを起動し](#)、**Audio Controller** を選んでから、設定を **Off** に変更します。
- b. 外付けオーディオデバイスをサウンドカードのコネクタに接続します。外付けオーディオデバイスを、コンピュータの背面パネルのマイクコネクタ、スピーカー / ヘッドフォンコネクタ、またはライン入力コネクタに接続しないでください。

15. ネットワークアダプタカードを取り付けており、内蔵ネットワークアダプタを無効にする場合は、次の手順を実行します。

- a. [セットアップユーティリティを起動し](#)、**Network Controller** を選んでから、設定を **Off** に変更します。
- b. ネットワークケーブルをネットワークアダプタカードのコネクタに接続します。ネットワークケーブルをコンピュータの背面パネルの内蔵ネットワークコネクタに接続しないでください。

16. カードのマニュアルの説明に従って、カードに必要なすべてのドライバをインストールします。

## PCI Express カードの取り外し

1. 「[作業を開始する前に](#)」の手順を実行します。



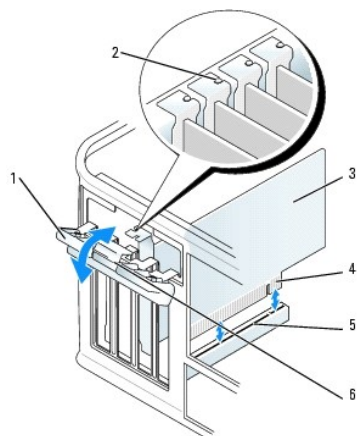

1	カード保持ラッチ	4	カードエッジコネクタ
2	位置合わせガイド	5	カードコネクタ
3	カード	6	リリースタブ

2. カード保持ラッチのリリースタブを内側から慎重に押し、ラッチを回転して開きます。ラッチは緊留しているため、開いたままの状態になります。

3. カードを上部から所定の位置に固定するカード保持装置を開きます。

- a. カード保持装置の上に親指を置き、保持装置の底面を他の指で押さえてつかみます。
- b. 空いているほうの手でカード保持装置の側面を軽く押し、所定の位置に保持しているタブスロットから離します。
- c. カード保持装置を上に通かし、2 つのタブスロットから離します。

4. カードを取り外したままにする場合、空のカードスロット開口部にフィルラブラケットを取り付けます。

フィルラブラケットが必要な場合、[デルにお問い合わせください](#)。

**メモ:** コンピュータの FCC 認証を満たすため、フィルラブラケットを空のカードスロット開口部に取り付けする必要があります。また、フィルラブラケットを装着すると、コンピュータをほこりやゴミから保護できます。

5. カード保持装置を取り付けて下げる前に、次の点を確認してください。

1. すべてのカードとフィルラブラケットの上端が位置合わせバーと平らに揃っている。
1. カードの上部の切り込みまたはフィルラブラケットが、位置合わせガイドと合っている。

6. カード保持装置を軽く下に押し、アダプタブラケットを所定の位置に固定します。

**注意:** ネットワークケーブルを接続するには、まずケーブルのプラグを壁のネットワークジャックに差し込み、次にコンピュータに差し込みます。

7. カード保持ラッチを閉じて所定の位置に押し込み、カードを固定します。

8. [コンピュータカバーを取り付けます](#)。

## シリアルポートアダプタ

**警告:** 本項の手順を開始する前に、『製品情報ガイド』の安全手順に従ってください。

**注意:** コンピュータの内蔵コンポーネントの静電気による損傷を防ぐため、コンピュータの電子部品に触れる前に、身体から静電気を除去してください。コンピュータシャーシの塗装されていない金属面に触れることにより、静電気を除去することができます。

**メモ:** お使いのミニタワーコンピュータのシリアルポートアダプタには 2 つの PS/2 コネクタもあります。

## シリアルポートアダプタの取り付け

1. 「[作業を開始する前に](#)」の手順を実行します。

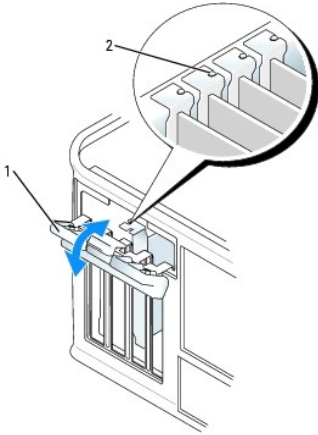

1	カード保持ラッチ
2	位置合わせガイド

2. カード保持ラッチのリリースタブを内側から慎重に押し、ラッチを回転して開きます。ラッチは開いた状態のままになります。
3. アダプタブラケットとカードを上部から所定の位置に固定するカード固定装置を開きます。
  - a. カード保持装置の上に親指を置き、保持装置の底面を他の指で押さえてつかみます。
  - b. 空いているほうの手でカード保持装置の側面を軽く押し、所定の位置に保持しているタブスロットから離します。
  - c. カード保持装置を上を動かして、2つのタブスロットから離します。
4. フィラーブラケットを取り外します(取り付けられている場合)。

**メモ:** コンピュータに合わせたアダプタの設定、内部の接続、またはカスタマイズの情報については、シリアルポートアダプタに付属のマニュアルを参照してください。

シリアルポートアダプタブラケットをコネクタにはめて、しっかりと下に押し込みます。アダプタがスロットにしっかりと装着されているか確認します。

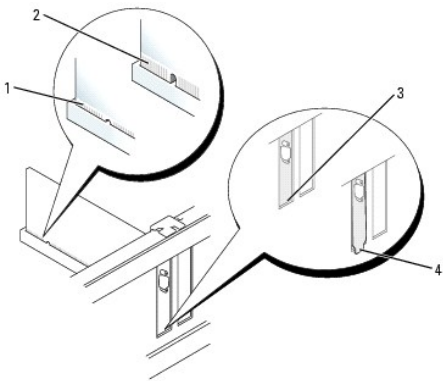

1	完全に装着されたカード
2	完全に装着されていないカード
3	スロット内のブラケット
4	スロットの外側にはみ出したブラケット

5. カード保持装置を取り付けて下げる前に、次の点を確認してください。
  1. すべてのアダプタとフィラーブラケットの上端が位置合わせバーと平らに揃っている。
  1. アダプタ上部の切り込みまたはフィラーブラケットが、位置合わせガイドと合っている。
6. カード保持装置を軽く下に押し、アダプタブラケットを所定の位置に固定します。
7. カード固定ラッチを開いて、カチッと音がして所定の位置に収まるまで軽く押します。

 **注意:** ケーブルは、取り付けられているカードの上や後ろを通して配線しないでください。ケーブルをカードの上を通して配線すると、コンピュータカバーが正しく閉まらなくなったり、装置に損傷を与える恐れがあります。

8. アダプタケーブルをシステム基板にあるシリアルポートアダプタコネクタ(SER2)に接続します。

9. 必要なすべてのケーブルをシリアルポートアダプタに接続します。

 **メモ:** ケーブル接続については、シリアルポートアダプタに付属のマニュアルを参照してください。

10. [コンピュータカバーを取り付けます。](#)

## シリアルポートアダプタの取り外し

1. 「[作業を開始する前に](#)」の手順を実行します。

2. 保持レバーのリリースタブを軽く押します。

3. アダプタに接続されているケーブルがあれば外します。

4. シリアルポートアダプタブラケットの上端の角をつかみ、コネクタから取り外します。

5. [コンピュータカバーを取り付けます。](#)

---

[目次に戻る](#)

[目次に戻る](#)

## Dell™ OptiPlex™ GX520 ユーザーズガイド

### ● [コンピュータカバーの取り外し](#)

## コンピュータカバーの取り外し

**⚠ 警告:** 本項の手順を開始する前に、『製品情報ガイド』の安全手順に従ってください。

**⚠ 警告:** 感電防止のため、コンピュータカバーを取り外す前にコンピュータの電源プラグを必ずコンセントから抜いてください。

1. 「[作業を開始する前に](#)」の手順を実行します。
2. コンピュータを横に倒して置きます。
3. カバーを持ち上げながらカバーリリースラッチを後方にスライドさせます。
4. コンピュータカバーの側面を持ち、ヒンジタブをこの支点としてカバーを上にかかします。
5. カバーをヒンジタブから取り外し、柔らかく傷が付きにくい場所に置いておきます。

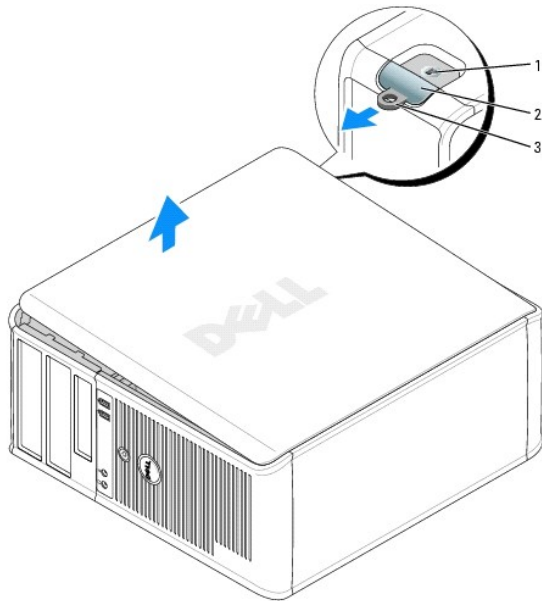

1	セキュリティケープスロット
2	カバーリリースラッチ
3	パドロックリング

[目次に戻る](#)

[目次に戻る](#)

## Dell™ OptiPlex™ GX520 ユーザーズガイド

### ● [ドライブ](#)

## ドライブ

お使いのコンピュータは、次のドライブをサポートします。

- 1 2 台のシリアル ATA ハードドライブ
- 1 2 台のフロッピードライブまたはオプションの Zip ドライブ
- 1 2 台の CD ドライブまたは DVD ドライブ

**メモ:** このコンピュータのドライブベイおよび IDE コントローラの数には限りがあるため、すべてのデバイスを一度に接続することはできません。

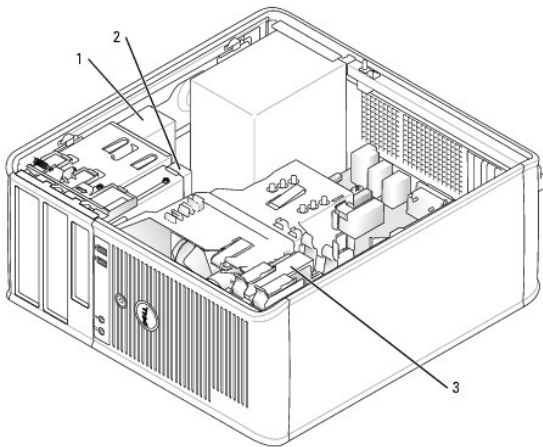

1	CD/DVD ドライブ
2	フロッピードライブ
3	ハードドライブ

## 一般的な取り付けガイドライン

CD/DVD ドライブをシステム基板の「IDE」とラベルの付いたコネクタに接続します。シリアル ATA ハードドライブは、システム基板の「SATA0」または「SATA2」とラベルの付いたコネクタに接続する必要があります。

## IDE ドライブのアドレス指定

1 本の IDE インタフェースケーブルに 2 台の IDE デバイスを接続し、ケーブルセレクト設定を行う場合、インタフェースケーブル上の末端のコネクタに接続されたデバイスが、マスターまたは起動デバイス(ドライブ 0)となり、インタフェースケーブル上の中間のコネクタに接続されたデバイスがスレーブデバイス(ドライブ 1)となります。デバイスの cable select 設定の方法については、アップグレードキットに付属しているドライブのマニュアルを参照してください。

## ドライブケーブルの接続

ドライブを取り付ける場合、2 本のケーブル(DC 電源ケーブルとデータケーブル)をドライブの背面およびシステム基板に接続します。

## ドライブインタフェースコネクタ

IDE ドライブコネクタ	シリアル ATA コネクタ
--------------	---------------

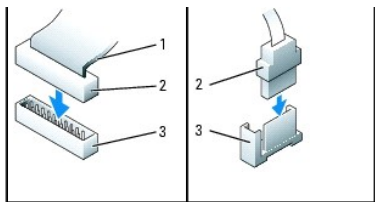

1	IDE ケーブルの色帯
2	インタフェースケーブルコネクタ
3	インタフェースコネクタ

大半のインタフェースコネクタは、正しく接続されるように設計されています。つまり、片方のコネクタの切り込みやピンの欠けが、もう一方のコネクタのタブや差し込み穴と一致します。これらのコネクタによって、ケーブルの 1 番ピンワイヤ (IDE ケーブルの片側に色帯が付いています。シリアル ATA ケーブルには色帯は付いていません) が、コネクタの 1 番ピンの端に正しく接続されます。基板またはカード上にあるコネクタの 1 番ピンの端を示すために、通常、基板やカード上に直接「1」とシルクスクリーン印刷されています。

**注意:** IDE インタフェースケーブルを接続する際は、色帯をコネクタの 1 番ピンから離れた位置に置かないでください。インタフェースケーブルを裏返しにすると、ドライブが動作しなかったり、コントローラやドライブ、またはその両方を損傷する恐れがあります。

### 電源ケーブルコネクタ

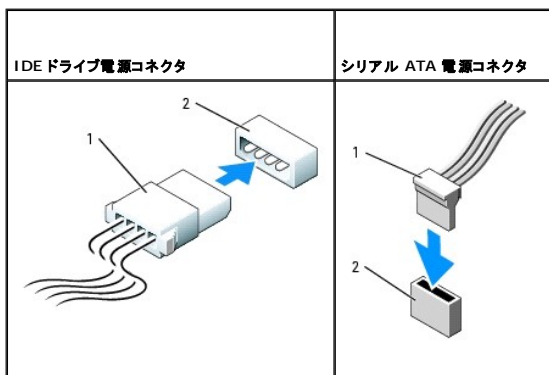

1	電源ケーブル
2	電源入力コネクタ

### ドライブケーブルの接続と取り外し

IDE ドライブデータケーブルを外す場合、色付きのプルタブをつかんで、コネクタが外れるまで引っ張ります。

シリアル ATA データケーブルを接続または外す場合、それぞれの端にある黒色のコネクタを持ち、ケーブルを外します。

IDE コネクタと同じように、シリアル ATA インタフェースは、正しく接続できるように設計されています。つまり、片方のコネクタの切り込みやピンの欠けが、もう一方のコネクタのタブや差し込み穴と一致します。

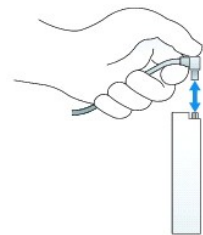

### ハードドライブ

**警告:** 本項の手順を開始する前に、『製品情報ガイド』の安全手順に従ってください。

**警告:** 感電防止のため、コンピュータカバーを取り外す前にコンピュータの電源プラグを必ずコンセントから抜いてください。

**注意:** ドライブへの損傷を防ぐため、ドライブを硬い所に置かないでください。ドライブは、発泡樹脂製のパッドなど十分なクッション性のあるものの上に置いてください。

## ハードドライブの取り外し

1. 残しておきたいデータを保存しているハードドライブを交換する場合、ファイルのバックアップを取ってから、次の手順を開始します。
2. ドライブのマニュアルを参照して、ドライブがお使いのコンピュータに合わせて設定されているか確認します。
3. 「[作業を開始する前に](#)」の手順を実行します。
4. 電源ケーブルとハードドライブケーブルをドライブから外します。ハードドライブケーブルをシステム基板から外します。

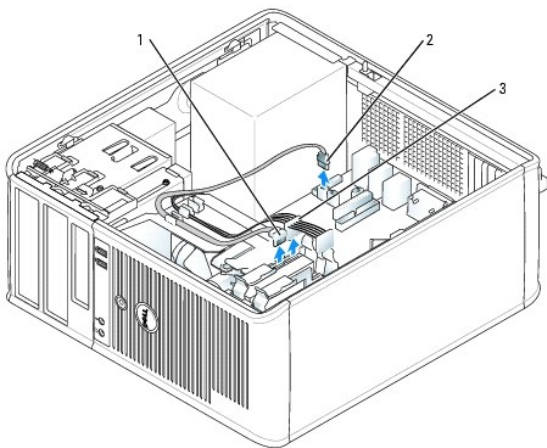

1	ハードドライブケーブル
2	システム基板上のハードドライブケーブル
3	電源ケーブル

5. ドライブ両端の青色のリリースタブを押し、ドライブを上にもスライドさせてコンピュータから出します。

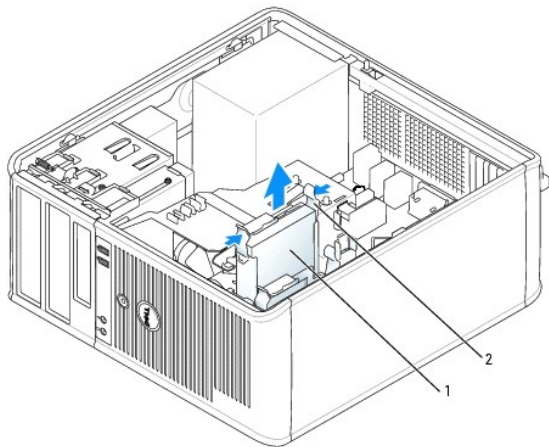

1	ハードドライブ
2	リリースタブ(2)

## ハードドライブの取り付け

1. 交換用のハードドライブを梱包から取り出して、取り付けの準備をします。
2. ドライブのマニュアルを参照して、ドライブがお使いのコンピュータに合わせて設定されているか確認します。

**メモ:** 交換用のハードドライブにプラスチックのハードドライブブラケットがない場合は、既存のドライブからブラケットをカチッと取り外します。このブラケットを新しいドライブにカチッとはめ込みます。

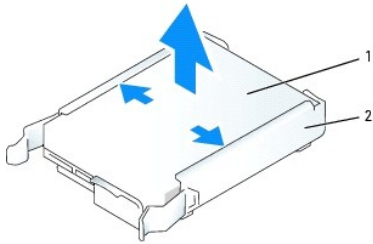

1	ハードドライブ
2	ハードドライブブラケット

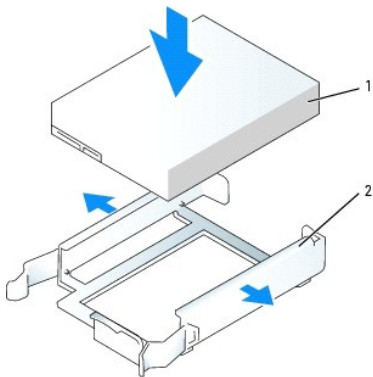

1	ハードドライブ
2	ハードドライブブラケット

3. カチッと所定の位置に収まるまで、慎重にハードドライブをハードドライブブラケットに押し下げます。

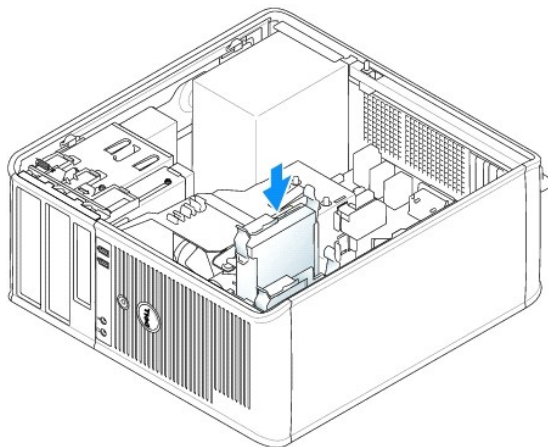

4. カチッと所定の位置に収まるまで、慎重にハードドライブをドライブベイに押し下げます。

5. 電源ケーブルとハードドライブケーブルをドライブに接続します。ハードドライブケーブルをシステム基板のコネクタに接続します。

6. すべてのコネクタが正しく接続され、固定されているか確認します。

7. [コンピュータカバーを取り付けます。](#)

8. プライマリドライブを取り付けた場合、起動可能なメディアを、お使いの起動ドライブに挿入します。ドライブの動作に必要なソフトウェアをインストールする手順については、ドライブに付属のマニ



ュアルを参照してください。

9. [セットアップユーティリティを起動して](#)、適切な Primary Drive オプション(0 または 1)を更新します。
10. セットアップユーティリティを終了し、コンピュータを再起動します。
11. 次の手順に進む前に、ご使用のドライブにパーティションを作成し、論理フォーマットを実行します。  
手順については、オペレーティングシステムのマニュアルを参照してください。
12. [Dell Diagnostics\(診断\)プログラム](#)を実行して、ハードドライブをテストします。
13. プライマリドライブを取り付けた場合、ハードドライブにオペレーティングシステムをインストールします。

## 2 台目のハードドライブの追加

**警告:** 本項の手順を開始する前に、『製品情報ガイド』の安全手順に従ってください。

**警告:** 感電防止のため、コンピュータカバーを取り外す前にコンピュータの電源プラグを必ずコンセントから抜いてください。

**注意:** ドライブへの損傷を防ぐため、ドライブを硬い所に置かないでください。ドライブは、発泡樹脂製のパッドなど十分なクッション性のあるものの上に置いてください。

**注意:** 残しておきたいデータを保存しているハードドライブを交換する場合、ファイルのバックアップを取ってから、次の手順を開始します。

1. ドライブのマニュアルを参照して、ドライブがお使いのコンピュータに合わせて設定されているか確認します。
2. 「[作業を開始する前に](#)」の手順を実行します。
3. リリースタブを押して慎重にプラスチックのハードドライブブラケットをハードドライブベイから引き抜き、ベイの内部からブラケットを慎重に引き上げて取り外します。
4. ドライブが所定の位置にカチッと収まるまで、ドライブバスケットの横を軽く広げ、ハードドライブをスライドさせてブラケットに取り付けます。

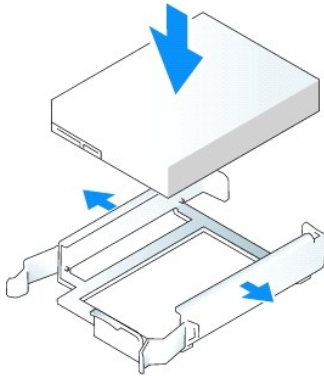

5. 1 台目のハードドライブを上段のベイから下段のベイへ移動するには、次の手順を実行します。
  - a. 電源ケーブルとハードドライブケーブルを 1 台目のハードドライブの背面から外します。
  - b. ドライブ両端の青色のリリースタブを押し、1 台目のハードドライブを上段のベイから取り出します。
  - c. カチッと所定の位置に収まるまで、慎重に 1 台目のハードドライブを下段のベイの中へスライドします。
6. カチッと所定の位置に収まるまで、慎重に新しいハードドライブを上段のベイの中へスライドします。
7. 電源ケーブルをドライブに接続します。

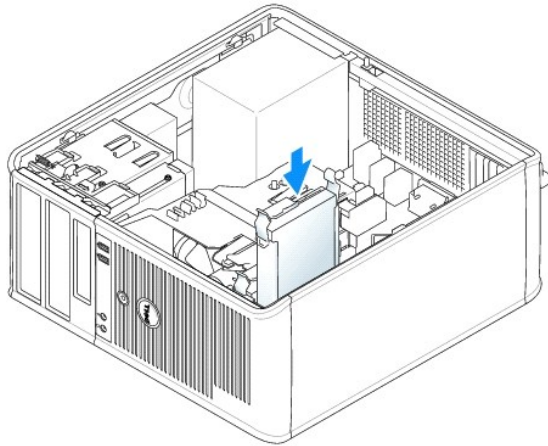

8. [手順5](#) で取り外したシリアル ATA コネクタを、1 台目のハードドライブに取り付けます。
9. システム基板の未使用のシリアル ATA コネクタの位置を確認し、ドライブケーブルをこのコネクタと 2 台目のハードドライブに接続します。

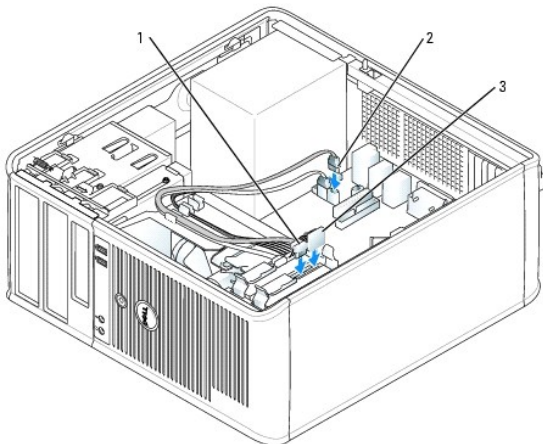

1	ハードドライブケーブル
2	システム基板上のハードドライブケーブル
3	電源ケーブル

10. [コンピュータカバー](#)を取り付けます。

## ドライブベイカバー

フロッピードライブまたは CD/DVD ドライブを交換するのではなく、新しいものを取り付ける場合は、ドライブベイカバーを取り外します。

1. 「[作業を開始する前に](#)」の手順を実行します。
2. ドライブリリースラッチを下方方向にスライドさせてドライブパネルを開き、取り外します。次に、ヒンジからドライブパネルを取り外します。

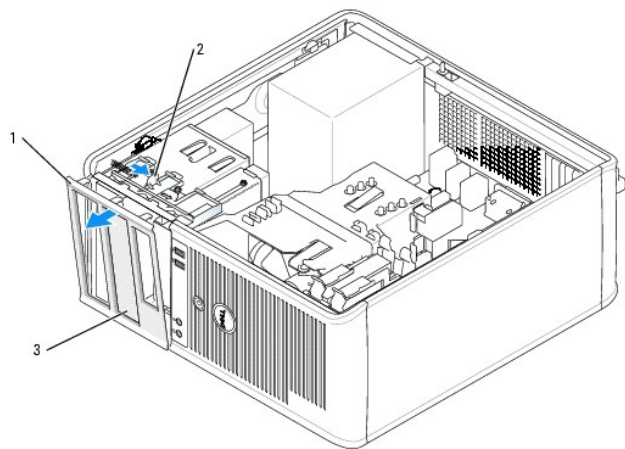

1	ドライブパネル
2	リリースタブ
3	ドライブベイクーパー

- 使用するドライブベイの前面にあるドライブベイクーパーを選択します。
- ドライブベイクーパーのリリースタブを軽く押して、ドライブパネルから取り外します。

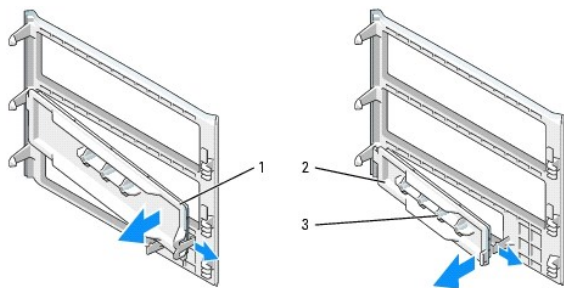

1	CD/DVD ドライブベイクーパー
2	フロッピードライブベイクーパー
3	肩付きネジ用ホルダ

- ドライブパネルをコンピュータの前面に元のとおりに取り付けます。  
ドライブパネルは一方方向にしか取り付けられません。

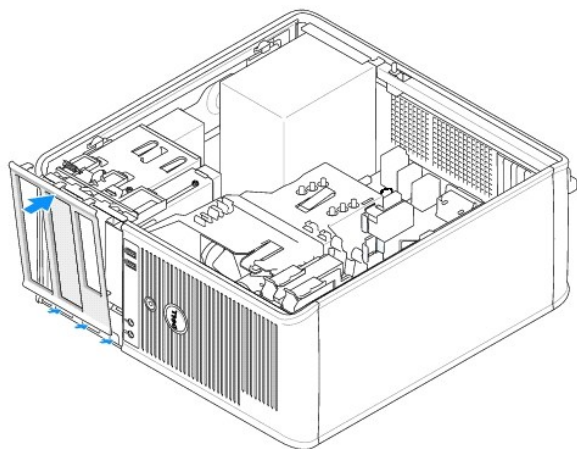

## フロッピードライブ

**警告:** 本項の手順を開始する前に、『製品情報ガイド』の安全手順に従ってください。

**警告:** 感電防止のため、コンピュータカバーを取り外す前にコンピュータの電源プラグを必ずコンセントから抜いてください。

### フロッピードライブの取り外し

1. 「[作業を開始する前に](#)」の手順を実行します。
2. ドライブリリースラッチを下方方向にスライドさせてドライブパネルを開き、取り外します。次に、ヒンジからドライブパネルを取り外します。
3. 電源ケーブルとフロッピードライブケーブルをフロッピードライブの背面から外します。
4. ドライブリリースラッチを下方方向にスライドさせてそのまま保ち、フロッピードライブを取り外します。次に、ドライブをコンピュータから引き出します。

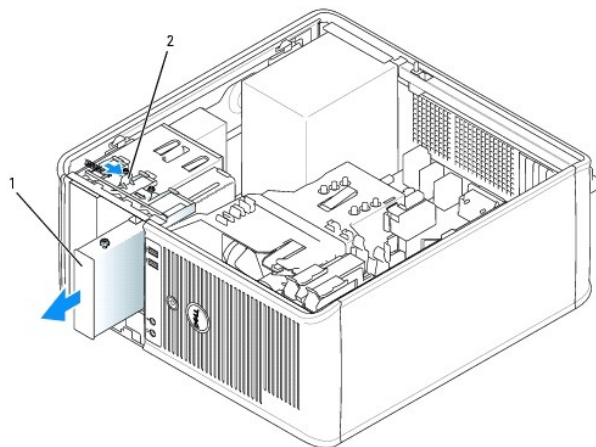

1	フロッピードライブ
2	ドライブリリースラッチ

### フロッピードライブの取り付け

1. フロッピードライブを交換する場合、肩付きネジを既存のドライブから外し、このネジを交換用ドライブに取り付けます。
2. 新しいフロッピードライブを取り付ける場合は、新しいドライブのドライブベイカバーを取り外し、肩付きネジをドライブベイカバーから外して、このネジを新しいドライブに取り付けます。

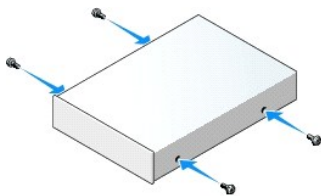

3. フロッピードライブの肩付きネジを肩付きネジスロットに合わせ、カチッと所定の位置に収まるまでドライブをベイに軽くスライドします。

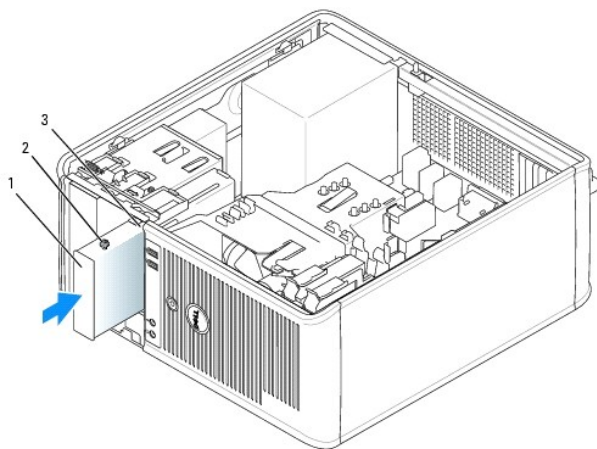

1	フロッピードライブ
2	肩付きネジ(4)
3	肩付きネジスロット(2)

4. 電源ケーブルとフロッピードライブケーブルをフロッピードライブに取り付けます。

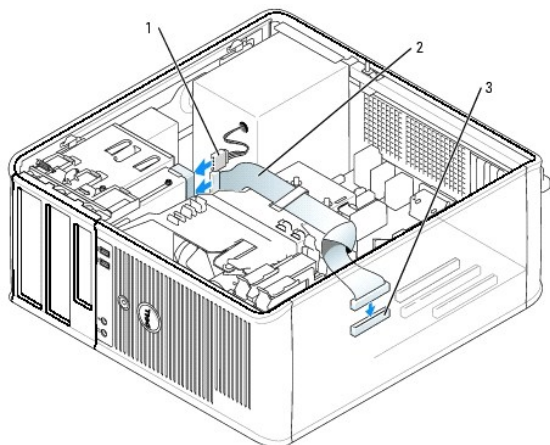

1	電源ケーブル
2	フロッピードライブケーブル
3	フロッピードライブコネクタ (DSKT)

5. [コンピュータカバー](#)を取り付けます。
6. [セットアップユーティリティを起動](#)し、Diskette Drive オプションで、新しいフロッピードライブを有効にします。
7. [Dell Diagnostics \(診断\) プログラム](#)を実行して、コンピュータが正しく動作するか確認します。

## CD/DVD ドライブ

- 警告:** 本項の手順を開始する前に、『製品情報ガイド』の安全手順に従ってください。
- 警告:** 感電防止のため、カバーを交換する前にコンピュータの電源プラグを必ずコンセントから抜いてください。

### CD/DVD ドライブの取り外し

1. 「[作業を開始する前に](#)」の手順を実行します。

2. 電源ケーブルと CD/DVD ドライブケーブルをドライブの背面から外します。
3. ドライブリリースラッチを下方方向にスライドさせてそのまま保ち、CD/DVD ドライブを取り外します。次に、ドライブをコンピュータから引き出します。

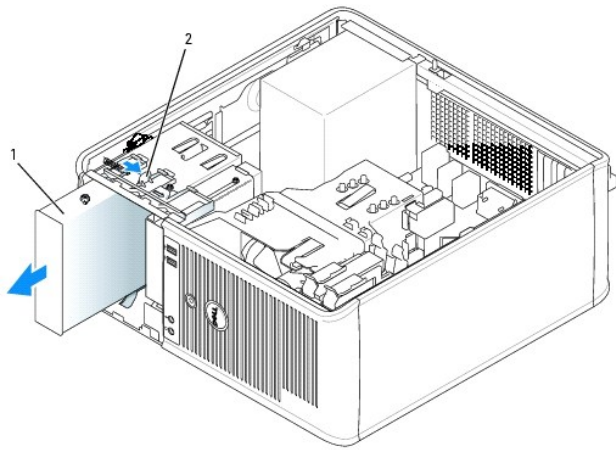

1	CD/DVD ドライブ
2	ドライブリリースラッチ

### CD/DVD ドライブの取り付け

1. 「[作業を開始する前に](#)」の手順を実行します。
2. CD/DVD ドライブを交換する場合、肩付きネジを既存のドライブから外し、このネジを交換用ドライブに取り付けます。
3. 新しい CD/DVD ドライブを取り付ける場合は、新しいドライブのドライブベイカバーを取り外し、肩付きネジをドライブベイカバーから外して、このネジを新しいドライブに取り付けます。

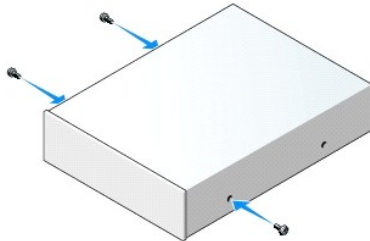

4. ドライブに付属のマニュアルを参照して、ドライブがお使いのコンピュータに合わせて設定されているか確認します。IDE ドライブを取り付ける場合は、ドライブに付属のマニュアルを参照して、ドライブのケーブル設定を行います。
5. CD/DVD ドライブの肩付きネジを肩付きネジスロットに合わせ、カチッと所定の位置に収まるまでドライブをベイに軽くスライドします。

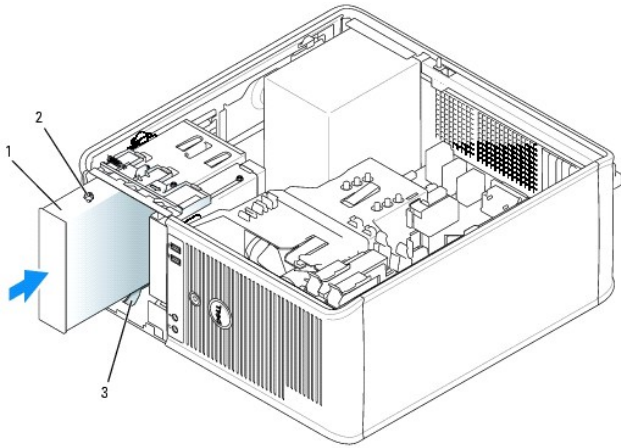

1	CD/DVD ドライブ
2	肩付きネジ(3)
3	肩付きネジスロット(2)

6. 電源ケーブルおよび CD/DVD ドライブケーブルを、ドライブおよびシステム基板に接続します。

**メモ:** CD/DVD ドライブが SATA ケーブルの場合、下図とは異なります。SATA ケーブルコネクタについては、「[一般的な取り付けガイドライン](#)」を参照してください。

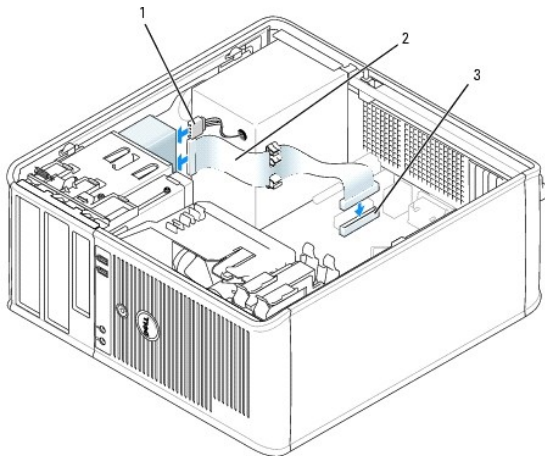

1	電源ケーブル
2	CD/DVD ドライブケーブル
3	CD/DVD ドライブコネクタ (IDE)

7. すべてのケーブル接続を確認します。ファンや冷却孔など空気の循環の妨げにならないようにケーブルをまとめておきます。

8. [コンピュータカバーを取り付けます。](#)

9. Drives で適切な Drive オプション(0 または 1)を設定して、[セットアップユーティリティ](#)で設定情報を更新します。

10. [Dell Diagnostics\(診断\)プログラム](#)を実行して、コンピュータが正しく動作するか確認します。

[目次に戻る](#)

## I/O パネル

### I/O パネルの取り外し

**警告:** 本項の手順を開始する前に、『製品情報ガイド』の安全手順に従ってください。

**警告:** 感電防止のため、カバーを取り外す前にコンピュータの電源プラグを必ずコンセントから抜いてください。

**メモ:** 新しい I/O パネルを取り付けるときに正しく配線できるよう、ケーブルを外す前にケーブルのすべての配線経路をメモしておいてください。

1. 「[作業を開始する前に](#)」の手順を実行します。

**注意:** I/O パネルをコンピュータから引き出すときには、特に注意を払ってください。注意を怠ると、ケーブルコネクタおよびケーブル配線クリップに損傷を与える場合があります。

2. I/O パネルを固定しているネジを外します。リリースボタンを押してループを引っ張り、カードをコンピュータから引き出します。

3. すべてのケーブルを I/O パネルから外し、パネルをコンピュータから取り外します。

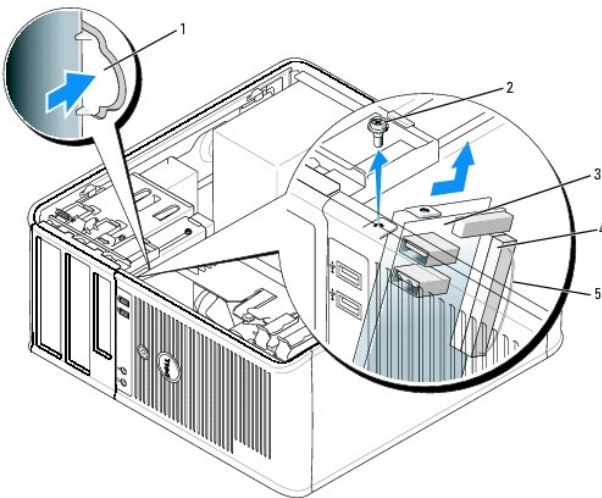

1	I/O パネルリリースボタン
2	固定ネジ
3	I/O パネル
4	I/O ケーブルコネクタ
5	I/O ケーブルコネクタブループ

### I/O パネルの取り付け

1. I/O パネルを取り付けるには、取り外し手順と逆の順序で実行します。

**メモ:** I/O パネルブラケットにあるガイドを使って I/O パネルを正しい位置に合わせ、I/O パネルブラケットにある切り込みを使ってパネルを固定してください。





[目次に戻る](#)

## Dell™ OptiPlex™ GX520 ユーザーズガイド

### ● プロセッサ

## プロセッサ

**警告:** 本項の手順を開始する前に、『製品情報ガイド』の安全手順に従ってください。

**注意:** コンピュータの内蔵コンポーネントの静電気による損傷を防ぐため、コンピュータの電子部品に触れる前に、身体から静電気を除去してください。コンピュータシャーシの塗装されていない金属面に触れることにより、身体の静電気を除去することができます。

## プロセッサの取り外し

1. 「[作業を開始する前に](#)」の手順を実行します。
2. ヒートシンクアセンブリの両端にある拘束ネジを緩めます。

**警告:** プラスティック製のシールドがあっても、ヒートシンクアセンブリは正常な動作中に過熱する場合があります。十分な時間を置いて温度が下がったのを確認してから、ヒートシンクアセンブリに触るようにします。

3. ヒートシンクアセンブリを上向きに動かし、コンピュータから取り外します。

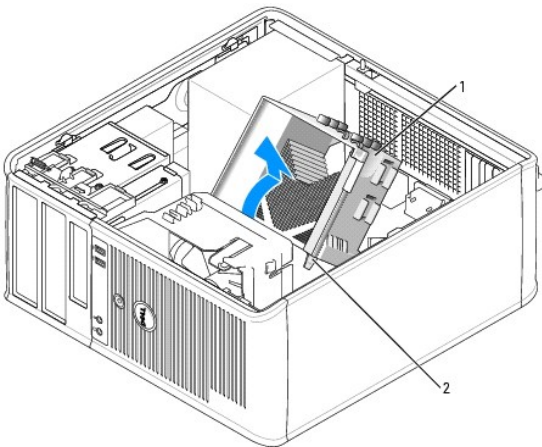

1	ヒートシンクアセンブリ
2	拘束ネジハウジング(2)

**注意:** デルのプロセッサアップグレードキットを取り付ける場合、エアフローカバーからヒートシンクアセンブリを取り外して、元のヒートシンクを廃棄してください。デル以外から購入したプロセッサアップグレードキットを取り付ける場合、新しいプロセッサを取り付ける際は、元のヒートシンクを再利用してください。

4. ソケット上にあるセンターカバーラッチの下からリリースレバーをスライドさせて、プロセッサカバーを開きます。次にレバーを後方に引いて、プロセッサを取り出します。

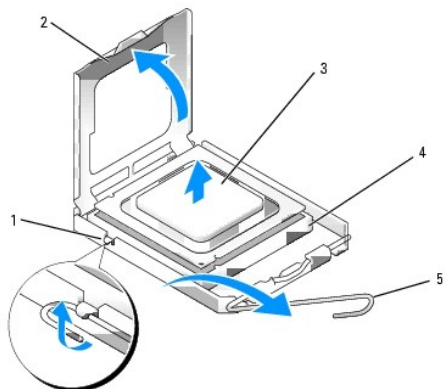

1	センターカバーラッチ
2	プロセッサカバー
3	プロセッサ
4	ソケット
5	リリースレバー

➡ **注意:** プロセッサを交換する際は、ソケット内側のピンに触れたり、ピンの上に物を落とさないようにしてください。

5. 慎重にプロセッサをソケットから取り外します。

新しいプロセッサをソケットにすぐに取り付けられるように、リリースレバーはリリース位置に上げたままにしておきます。

## プロセッサの取り付け

➡ **注意:** コンピュータ背面の塗装されていない金属面に触れて、身体から静電気を除去してください。

➡ **注意:** プロセッサを交換する際は、ソケット内側のピンに触れたり、ピンの上に物を落とさないようにしてください。

1. 「[作業を開始する前に](#)」の手順を実行します。

2. プロセッサの底部に触らないように気をつけながら、新しいプロセッサを梱包から取り出します。

📌 **メモ:** コンピュータの電源を入れるときにプロセッサとコンピュータに修復できない損傷を与えないため、プロセッサをソケットに正しく装着してください。

3. ソケット上のリリースレバーが完全に開いていない場合、その位置まで動かします。

4. プロセッサの前面と背面の位置合わせ用の切り込みを、ソケットの前面と背面の位置合わせ用の切り込みに合わせます。

5. プロセッサとソケットの 1 番ピンの角を合わせます。

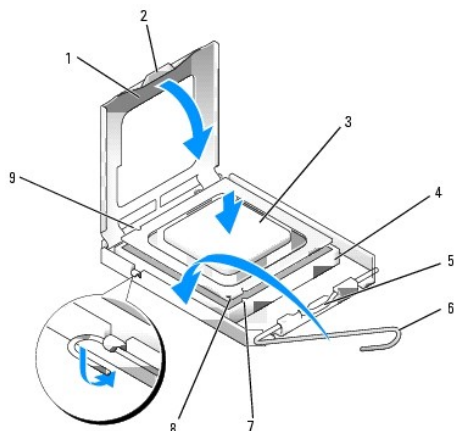

1	プロセッサカバー	6	リリースレバー
2	タブ	7	前面位置合わせ切り込み
3	プロセッサ	8	ソケットおよびプロセッサピン 1 番ピンの印
4	プロセッサソケット	9	後面位置合わせ用切り込み
5	センターカバーラッチ		

➡ **注意：** 損傷を防ぐため、プロセッサとソケットが正しく揃っているか確認してください。プロセッサを取り付ける際に無理に力を加えないでください。

6. プロセッサをソケットに軽く置いて、プロセッサが正しい位置にあるか確認します。
7. プロセッサがソケットに完全に装着されたら、プロセッサカバーを閉じます。  
プロセッサカバーのタブがソケットのセンターカバーラッチの下にあるか確認します。
8. カチッと所定の位置に収まるまで、ソケットリリースレバーをソケットの方に戻して、プロセッサを固定します。

➡ **注意：** デル以外から購入したプロセッサアップグレードキットを取り付ける場合、プロセッサを交換する際は、元のヒートシンクアセンブリを再利用してください。

デルのプロセッサ交換キットを取り付ける場合、元のヒートシンクアセンブリをエアフローカバーから取り外して、交換キットが送られた同じパッケージを使用してデルに返却してください。

9. ヒートシンクアセンブリを取り付けるには、次の手順を実行します。
  - a. ヒートシンクアセンブリをヒートシンクアセンブリブラケットに元のように配置します。
  - b. ヒートシンクアセンブリをコンピュータの底面方向に動かし、2 本の拘束ネジを締めます。

➡ **注意：** ヒートシンクアセンブリが正しく装着され、しっかり固定されているか確認します。

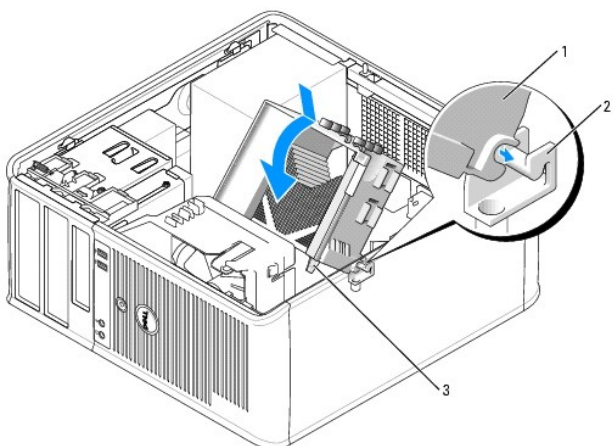

1	ヒートシンクアセンブリ
2	ヒートシンクアセンブリブラケット
3	拘束ネジハウジング (2)

10. [コンピュータカバーを取り付けます。](#)

[目次に戻る](#)

## 電源装置

### 電源装置の取り付け

**警告：** 本項の手順を開始する前に、『製品情報ガイド』の安全手順に従ってください。

**注意：** コンピュータの内蔵コンポーネントの静電気による損傷を防ぐため、コンピュータの電子部品に触れる前に、身体から静電気を除去してください。コンピュータシャーシの塗装されていない金属面に触れることにより、静電気を除去することができます。

1. 「[作業を開始する前に](#)」の手順を実行します。
2. DC 電源ケーブルをシステム基板およびドライブから取り外します。

DC 電源ケーブルをシステム基板およびドライブから取り外す際は、コンピュータシャーシ内のタブの下の配線経路をメモしておいてください。これらのケーブルを再び取り付ける際は、挟まれたり折れ曲がったりしないように、適切に配線してください。

3. コンピュータシャーシの背面に電源装置を取り付けている 4 本のネジを外します。
4. コンピュータシャーシの底面にあるリリースボタンを押します。

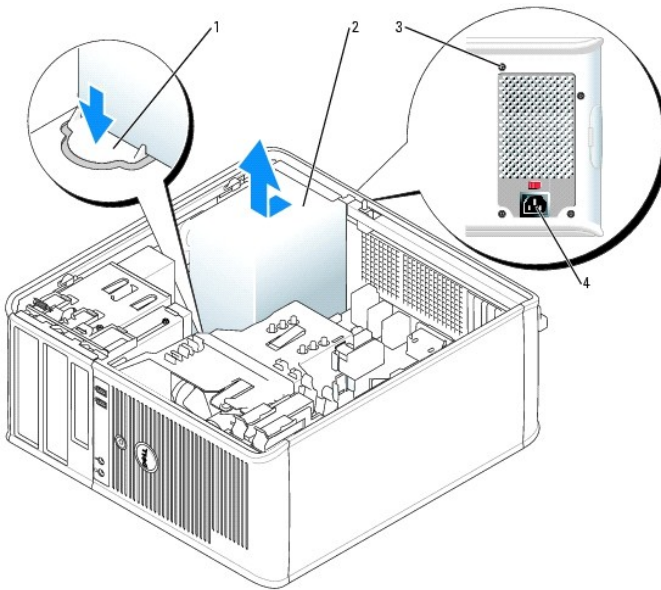

1	リリースボタン
2	電源装置
3	ネジ(4)
4	AC 電源コネクタ

5. 電源装置をコンピュータの前面の方へ約 2.5 cm スライドさせます。
6. 電源装置を持ち上げコンピュータから取り出します。
7. 交換用の電源装置をスライドさせて所定の位置に入れます。
8. 電源装置をコンピュータシャーシの背面に固定するネジを取り付けます。

9. DC 電源ケーブルを電源装置に再接続します。
10. AC 電源ケーブルを AC 電源コネクタに接続します。
11. [コンピュータカバーを取り付けます。](#)

## DC 電源コネクタ

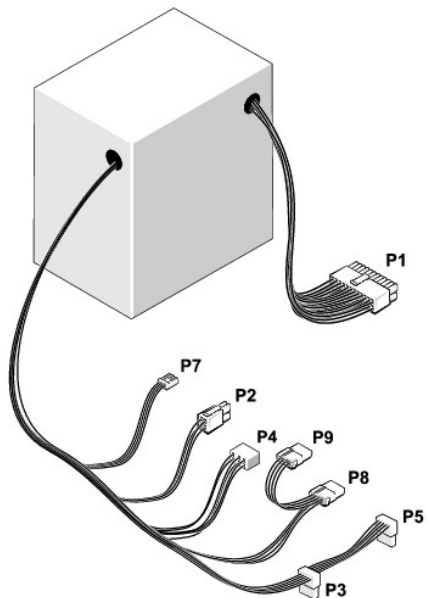

### DC 電源コネクタ P1

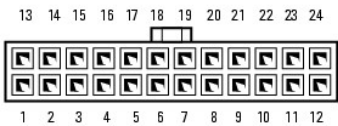

ピン番号	信号名	18 AWG ワイヤ
1	+3.3 VDC	橙色
2	+3.3 VDC	橙色
3	GND	黒色
4	VCC (+5 V)	赤色
5	GND	黒色
6	VCC (+5 V)	赤色
7	GND	黒色
8	PS_PWRGOOD	灰色
9	P5AUX	紫色
10	V_12P0_DIG	黄色
11	V_12P0_DIG	黄色
12	+3.3 V	橙色
13	+3.3 V	橙色
14	-12 V*	青色
15	GND	黒色
16	PWR_PS_ON	緑色
17	GND	黒色

18	GND	黒色
19	GND	黒色
20	NC	N/C
21	VCC (+5 V)	赤色
22	VCC (+5 V)	赤色
23	VCC (+5 V)	赤色
24	GND	黒色

\* 18 AWG ワイヤの代わりに 22 AWG ワイヤを使用

#### DC 電源コネクタ P2



ピン番号	信号名	18 AWG ワイヤ
1	COM	黒色
2	COM	黒色
3	+12 VDC	黄色
4	+12 VDC	黄色

#### DC 電源コネクタ P3 および P5



ピン番号	信号名	18 AWG ワイヤ
1	+3.3 VDC	橙色
2	COM	黒色
3	+5 VDC	赤色
4	COM	黒色
5	+12 VDC	黄色

#### DC 電源コネクタ P4

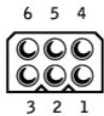

ピン番号	信号名	18 AWG ワイヤ
1		N/C
2	COM	黒色
3	COM	黒色
4	+ 3.3 VDC	橙色
5	+5 VDC	赤色
6	+12 VDC	黄色

DC 電源コネクタ P7

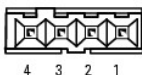

ピン番号	信号名	22 AWG ワイヤ
1	+5 VDC	赤色
2	COM	黒色
3	COM	黒色
4	+12 VDC	黄色

DC 電源コネクタ P8 および P9

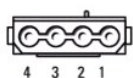

ピン番号	信号名	18 AWG ワイヤ
1	+12 VDC	黄色
2	COM	黒色
3	COM	黒色
4	+5 VDC	赤色

---

[目次に戻る](#)



[目次に戻る](#)

## Dell™ OptiPlex™ GX520 ユーザーズガイド

● [ミニタワーコンピュータの仕様](#)

### ミニタワーコンピュータの仕様

マイクロプロセッサ	
マイクロプロセッサの種類	Intel® Pentium® または Celeron® プロセッサ
L1(レベル 1)キャッシュ	32 KB
L2(レベル 2)キャッシュ	512 KB、1 MB、または 2 MB バイブラインバースト、8 ウェイセット トアソシエイティブ、ライトバック SRAM

メモリ	
タイプ	400 MHz および 533 MHz DDR2 SDRAM
メモリのコネクタ	2
対応するメモリモジュール	256 MB、512 MB、1 GB、または 2 GB 非 ECC
最小メモリ	デュアルチャネル: 512 MB シングルチャネル: 256 MB
最大搭載メモリ	4 GB
BIOS アドレス	F0000h

コンピュータ情報	
チップセット	Intel® 945 Express
データバス幅	64 ビット
アドレスバス幅	32 ビット
DMA チャネル	8
割り込みレベル	24
BIOS チップ(NVRAM)	4 Mb
メモリ速度	400 MHz および 533 MHz
NIC	DMTF によって定義されている ASF 1.03 および 2.0 サポートを 組み込んだ内蔵ネットワークインタフェース  10/100/1000 通信が可能: <ul style="list-style-type: none"><li>1 緑色 — 10 Mbps ネットワークとコンピュータ間の接続が 良好です。</li><li>1 橙色 — 100 Mbps ネットワークとコンピュータ間の接続 が良好です。</li><li>1 黄色 — 1 Gbps(1000 Mbps)ネットワークとコンピュー タ間の接続が良好です。</li><li>1 オフ — コンピュータは物理的なネットワーク接続を検出し ていません。</li></ul>

ビデオ	
タイプ	Intel グラフィックス・メディア・アクセラレータ 950

オーディオ	
タイプ	AC 97、Sound Blaster エミュレーション
ステレオ変換	16 ビット AD 変換および 20 ビット DA 変換

コントローラ	
ドライブ	1 台のデバイスをサポートするシリアル ATA コントローラが 4 つ、 および 1 つのチャンネルで各チャンネルに 2 台のデバイスをサポート

	するパラレル Ultra ATA/100 IDE が 1 つ
--	--------------------------------

<b>拡張バス</b>	
バスのタイプ	PCI 2.3 SATA 1.0a および 2.0 USB 2.0 PCI Express 1.0a
バス速度	PCI: 33 MHz SATA: 1.5 Gbps および 3.0 Gbps USB: 480 Mbps PCI Express x1: 5 Gbps
カード:	フルハイットカードをサポート
PCI:	
コネクタ	2 つ
コネクタサイズ	120 ピン
コネクタデータ幅 (最大)	32 ビット
PCI Express:	
コネクタ	x1 1 つ
電源	最大 10 W
コネクタサイズ	36 ピン
コネクタデータ幅 (最大)	PCI Express レーン 1 つ

<b>ドライブ</b>	
外部アクセス可能	3.5 インチドライブ × 1 5.25 インチドライブベイ × 2
内部アクセス可能	1 インチ幅ハードドライブ用ベイ × 2

<b>コネクタ</b>	
外付けコネクタ:	
シリアル	9 ピンコネクタ、16550C 互換
パラレル	双方向 25 ピンコネクタ(メス)
ビデオ	15 ピン VGA コネクタ(メス)
ネットワークアダプタ	RJ-45 コネクタ
セカンダリシリアルポートアダプタ付き PS/2(オプション)	6 ピンミニ DIN × 2
USB	USB 2.0 互換コネクタ(前面パネル × 2、背面パネル × 6)
オーディオ	ライン入力、ライン出力、およびマイク用の 3 つのコネクタ、前面パネルのヘッドフォンおよびマイク用の 2 つのコネクタ
システム基板コネクタ:	
プライマリ IDE ドライブ	40 ピンコネクタ
シリアル ATA	7 ピンコネクタ × 4
フロッピードライブ	34 ピンコネクタ
シリアル	オプションのセカンドシリアルポートカード用 12 ピンコネクタ
ファン	5 ピンコネクタ
PCI 2.2	120 ピンコネクタ
CD ドライブオーディオインタフェース	4 ピンコネクタ
前面パネル	40 ピンコネクタ

<b>キーの組み合わせ</b>	
<Ctrl><Alt><Del>	Microsoft® Windows® XP では <b>Windows Security</b> ウィンドウが表示されます。MS-DOS® モードでは、コンピュータが再起動(再起動)します。
<F2>または<Ctrl><Alt><Enter>	内蔵のセットアップユーティリティを起動(システム起動時のみ)
<Ctrl><Alt><b>	セットアップユーティリティの <b>Boot Sequence</b> オプション(システム起動時のみ)にあるデバイスの 1 つからでなく、リモート起動環境(PXE)で指定したネットワーク環境から、コンピュータを自動的に起動します。
<F12> または <Ctrl><Alt><F8>	ユーザーが単一起動用のデバイスを入力できる起動デバイスメニュー(システム起動時のみ)、またハードドライブおよびシステム診

断プログラムを実行するオプションを表示

ボタンとライト	
電源ボタン	押しボタン
電源ライト	緑色のライト — スリープモードのとき緑色に点滅、電源がオンのとき緑色に点灯  橙色のライト — 取り付けられているデバイスに問題があるとき橙色に点滅、内部電力に問題があるとき橙色に点灯(「 <a href="#">電源の問題</a> 」を参照)
ハードドライブアクセスライト	緑色
リンクライト	ネットワーク接続時は緑色の点灯
リンク保全ライト(内蔵ネットワークアダプタ上)	10 Mb 伝送時は緑色のライト、100 Mb 伝送時は橙色のライト、1000 Mb(1 Gb)伝送時は黄色のライト
動作ライト(内蔵ネットワークアダプタ上)	黄色の点滅ライト
診断ライト	背面パネル上の 4 つのライト(「 <a href="#">診断ライト</a> 」参照)
スタンバイ電源ライト	システム基板の AUX_PWR

電源	
DC 電源装置:	
ワット数	230 W
熱消費	785 BTU/時  *メモ: 熱消費は電源ユニットのワット数定格に基づいて計算されません。
電圧	手動設定電源装置 — 50/60 Hz で 90~135 V、50/60 Hz で 180~265 V
バックアップバッテリー	3 V CR2032 コイン型リチウムバッテリー

サイズと重量	
縦幅	41.4 cm
横幅	18.5 cm
長さ	43.9 cm
重量	12.34 kg

環境	
温度:	
動作時	10~35 °C
保管時	-40~65 °C
相対湿度	20~80 % (結露しないこと)
最大耐久震度:	
動作時	0.25 G(3~200 Hz、0.5 オクターブ / 分)
保管時	0.5 G(3~200 Hz、1 オクターブ / 分)
最大耐久衝撃:	
動作時	50.8 cm / 秒の速度変化でボトムハーフサインパルス
保管時	508cm / 秒の速度変化で 27 G フェアードスクエアウェーブ
高度:	
動作時	-15.2~3,048 m
保管時	-15.2~10,668 m

[目次に戻る](#)

[目次に戻る](#)

## ドライバとオペレーティングシステムの再インストール

Dell™ OptiPlex™ GX520 ユーザーズガイド

- [ドライバ](#)
- [Microsoft® Windows® XP システムの復元の使い方](#)
- [Microsoft Windows XP の再インストール](#)

 **警告:** 本項の手順を開始する前に、『製品情報ガイド』の安全手順に従ってください。

 **注意:** Microsoft Windows XP オペレーティングシステムを再インストールする際は、Microsoft® Windows® XP Service Pack 1 以降を使用する必要があります。

 **メモ:** お使いのコンピュータに固有のイメージをインストールしてある場合、またはオペレーティングシステムを再インストールする必要がある場合、DSS ユーティリティを実行します。DSS はオプションの『Drivers and Utilities CD』および [support.jp.dell.com](http://support.jp.dell.com) から入手できます。

## ドライバ

### ドライバとは?

ドライバは、プリンタ、マウス、キーボードなどのデバイスを制御するプログラムです。すべてのデバイスにドライバプログラムが必要です。

ドライバは、デバイスとそのデバイスを使用するプログラム間の通訳のような役目をします。各デバイスは、そのデバイスのドライバだけが認識する専用のコマンドセットを持っています。

お使いの Dell コンピュータには、必要なドライバおよびユーティリティが出荷時にすでにインストールされていますので、新たにインストールしたり設定したりする必要はありません。

 **注意:** オプションの『Drivers and Utilities CD』には、お使いのコンピュータに搭載されていないオペレーティングシステムのドライバも収録されています。インストールするソフトウェアがオペレーティングシステムに対応していることを確認してください。

キーボードドライバなど、ドライバの多くは Microsoft Windows オペレーティングシステムに付属しています。以下の場合には、ドライバをインストールする必要があります。

- 1 オペレーティングシステムのアップグレード。
- 1 オペレーティングシステムの再インストール。
- 1 新しいデバイスの接続または取り付け。

### ドライバの識別

デバイスに問題が発生した場合、問題の原因がドライバかどうかを判断し、必要に応じてドライバをアップデートしてください。

1. **スタート** ボタンをクリックし、**コントロールパネル** をクリックします。
2. **作業する分野を選びます** にある、**パフォーマンスとメンテナンス** をクリックします。
3. **システム** をクリックします。
4. **システムのプロパティ** ウィンドウの **ハードウェア** タブをクリックします。
5. **デバイスマネージャ** をクリックします。
6. 一覧を下にスクロールして、デバイスアイコンに感嘆符 (!) の付いた黄色い丸が付いているものがないか確認します。  
デバイス名の横に感嘆符がある場合、[ドライバの再インストール](#)または新しいドライバのインストールが必要な場合があります。

### ドライバおよびユーティリティの再インストール

 **注意:** デルサポートウェブサイト [support.jp.dell.com](http://support.jp.dell.com) および『Drivers and Utilities CD』では、Dell™ コンピュータ用に承認されているドライバを提供しています。その他の媒体からのドライバをインストールすると、お使いのコンピュータが適切に動作しない恐れがあります。

 **メモ:** 『Drivers and Utilities CD』(Resource CD)はオプションなので、コンピュータに付属していない場合があります。

### Windows XP デバイスドライバのロールバックの使い方

新たにドライバをインストールまたはアップデートした後に、コンピュータに問題が発生した場合、Windows XP のデバイスドライバのロールバックを使用して、以前にインストールしたバージョンのドライバに置き換えることができます。

1. **スタート** ボタンをクリックし、**コントロールパネル** をクリックします。
2. **作業する分野を選びます** にある、**パフォーマンスとメンテナンス** をクリックします。
3. **システム** をクリックします。
4. **システムのプロパティ** ウィンドウの **ハードウェア** タブをクリックします。
5. **デバイスマネージャ** をクリックします。
6. 新しいドライバがインストールされたデバイスを右クリックして、**プロパティ** をクリックします。
7. **ドライバ** タブをクリックします。
8. **ドライバのロールバック** をクリックします。

デバイスドライバのロールバックで問題が解決しない場合、システムの復元(「[システムの復元の有効化](#)」を参照)を使用して、新しいドライバがインストールされる前の動作状態にオペレーティングシステムを戻してみます。

## オプションの『Drivers and Utilities CD』の使い方

デバイスドライバのロールバックまたは[システムの復元](#)を使っても問題が解決されない場合、『Drivers and Utilities CD』(ResourceCD)を使ってドライバを再インストールします。

 **メモ:** 『Drivers and Utilities CD』(Resource CD)はオプションなので、出荷時にすべてのコンピュータに付属しているわけではありません。

 **メモ:** デバイスドライバとユーザーマニュアルにアクセスするには、Windows を実行中に『Drivers and Utilities CD』を使用する必要があります。

1. 『Drivers and Utilities CD』を挿入します。

初めて『Drivers and Utilities CD』を使うときには、**インストール** ウィンドウが開き、CD からインストールが開始されることが通知されます。**OK** をクリックしてインストールプログラムのプロンプトに応答し、インストールを完了します。

2. **Dell システムをお買い上げくださりありがとうございます** 画面で **次へ** をクリックします。
3. **システムモデル、オペレーティングシステム、デバイスの種類**、および **トピック** について適切なオプションを選択します。
4. **トピック** ドロップダウンメニューの **マイドライバ** を選択します。

『Drivers and Utilities CD』は、コンピュータのハードウェアとオペレーティングシステムをスキャンして、システム設定用のデバイスドライバの一覧を表示します。

5. 該当するドライバを選択し、手順に従ってお使いのコンピュータ用のドライバをダウンロードします。

お使いのコンピュータに利用できるすべてのドライバの一覧を表示するには、**トピック** ドロップダウンメニューの **ドライバ** をクリックします。

『Drivers and Utilities CD』でヘルプファイルにアクセスするには、画面の上部にある疑問符(?)ボタンまたは **ヘルプ** のリンクをクリックします。

---

## Microsoft® Windows® XP システムの復元の使い方

ハードウェア、ソフトウェア、またはその他のシステム設定を変更したためにコンピュータが正常に動作しなくなった場合、Microsoft Windows XP オペレーティングシステムのシステムの復元を使用して、コンピュータを以前の動作状態に復元することができます(データファイルへの影響はありません)。システムの復元の使い方については、Windows ヘルプとサポートセンターを参照してください。

 **注意:** データファイルの定期的なバックアップを行ってください。システムの復元は、データファイルを監視したり、データファイルを復元したりしません。

### 復元ポイントの作成

1. **スタート** ボタンをクリックし、**ヘルプとサポート** をクリックします。
2. **システムの復元** をクリックします。
3. 画面の指示に従います。

### コンピュータの以前の動作状態への復元

- **注意:** お使いのコンピュータを以前の動作状態に復元する前に、開いているファイルをすべて保存してから閉じ、実行中のプログラムをすべて終了します。システムの復元が完了するまでは、いかなるファイルまたはプログラムも変更したり、開いたり、削除しないでください。

1. **スタート** ボタンをクリックし、**すべてのプログラム**→**アクセサリ**→**システムツール** とポイントしてから **システムの復元** をクリックします。
2. **コンピュータを以前の状態に復元する** が選択されていることを確認して、**次へ** をクリックします。
3. コンピュータを復元したいカレンダーの日付をクリックします。

**復元ポイントの選択** 画面に、復元ポイントを確認して選択できるカレンダーが表示されます。復元ポイントが利用できる日付は太字で表示されます。

4. 復元ポイントを選択して、**次へ** をクリックします。  
日付の中に復元ポイントが 1 つしかない場合、その復元ポイントが自動的に選択されます。2 つ以上の復元ポイントが利用可能な場合、希望の復元ポイントをクリックします。
5. **次へ** をクリックします。  
システムの復元がデータの収集を完了したら、**復元は完了しました** 画面が表示され、コンピュータが自動的に再起動します。
6. コンピュータが再起動したら、**OK** をクリックします。

復元ポイントを変更するには、別の復元ポイントを使って手順を繰り返すか、または復元を取り消すことができます。

## 最後のシステムの復元の取り消し

- **注意:** 最後のシステムの復元を取り消す前に、開いているファイルをすべて保存してから閉じ、実行中のプログラムをすべて終了します。システムの復元が完了するまでは、いかなるファイルまたはプログラムも変更したり、開いたり、削除しないでください。

1. **スタート** ボタンをクリックし、**すべてのプログラム**→**アクセサリ**→**システムツール** とポイントしてから **システムの復元** をクリックします。
2. **以前の復元を取り消す** を選択して、**次へ** をクリックします。
3. **次へ** をクリックします。  
**システムの復元** 画面が表示され、コンピュータが再起動します。

4. コンピュータが再起動したら、**OK** をクリックします。

## システムの復元の有効化

200 MB より空容量が少ないハードディスクに Windows XP を再インストールした場合、システムの復元は自動的に無効に設定されます。システムの復元が有効になっているか確認するには、次の手順を実行します。

1. **スタート** ボタンをクリックして、**コントロールパネル** をクリックします。
2. **パフォーマンスとメンテナンス** をクリックします。
3. **システム** をクリックします。
4. **システムの復元** タブをクリックします。
5. **システムの復元を無効にする** にチェックマークが付いていないことを確認します。

---

## Microsoft Windows XP の再インストール

- **注意:** オペレーティングシステムを再インストールする際は、Microsoft Windows XP Service Pack 1 以降を使用する必要があります。

## 作業を開始する前に

新しくインストールしたドライバの問題を解消するために Windows XP オペレーティングシステムを再インストールすることを検討する前に、Windows XP の **デバイスドライバのロールバック**を試してみます。デバイスドライバのロールバックを実行しても問題が解決されない場合、**システムの復元**を使って新しいデバイスドライバがインストールされる前の動作状態にオペレーティングシステムを戻します。

- 🔔 **注意:** この手順を実行する前に、お使いのプライマリハードドライブのすべてのデータファイルをバックアップします。標準的なハードドライブ構成において、プライマリハードドライブはコンピュータによって 1 番目のドライブとして認識されます。

Windows XP を再インストールするには、以下のアイテムが必要です。

- 1 Dell™『オペレーティングシステム CD』
- 1 Dell『Drivers and Utilities CD』

- 📄 **メモ:**『Drivers and Utilities CD』には、コンピュータの製造工程でプリインストールされたドライバが収録されています。『Drivers and Utilities CD』を使って、必要なドライバをすべてロードします。

## Windows XP の再インストール

Windows XP を再インストールするには、次項で記載されている手順を順番通りに実行します。

再インストール処理を完了するには、1~2 時間かかることがあります。オペレーティングシステムを再インストールした後、デバイスドライバ、アンチウイルスプログラム、およびその他のソフトウェアを再インストールする必要があります。

- 🔔 **注意:**『オペレーティングシステム CD』は、Windows XP の再インストール用のオプションを提供しています。オプションはファイルを上書きして、ハードドライブにインストールされているプログラムに影響を与える可能性があります。このような理由から、デルのテクニカルサポート担当者の指示がない限り、Windows XP を再インストールしないでください。
- 🔔 **注意:** Windows XP とのコンフリクトを防ぐため、コンピュータにインストールされているアンチウイルスソフトウェアを無効にしてから Windows XP を再インストールしてください。手順については、ソフトウェアに付属しているマニュアルを参照してください。

## オペレーティングシステム CD からの起動

1. 開いているファイルをすべて保存してから閉じ、実行中のプログラムをすべて終了します。
2. 『オペレーティングシステム CD』を挿入します。Install Windows XP というメッセージが表示された場合、**終了** をクリックします。
3. コンピュータを再起動します。
4. DELL™ ロゴが表示されたら、すぐに <F12> を押します。  
オペレーティングシステムのロゴが表示された場合、Windows のデスクトップが表示されるのを待ちます。次に、コンピュータをシャットダウンして、再度試みます。
5. 矢印キーを使って CD-ROM を選択し、<Enter> を押します。
6. 画面に、Press any key to boot from CD というメッセージが表示されたら、任意のキーを押します。

## Windows XP のセットアップ

1. **セットアップの開始** 画面が表示されたら、<Enter> を押して続行します。
2. Microsoft Windows **ライセンス契約** 画面の内容を読み、<F8> を押して、使用許諾契約書に同意します。
3. お使いのコンピュータに Windows XP がインストールされていて、現在の Windows XP データを復元したい場合は、**r** と入力して修復オプションを選び、CD を取り出します。
4. 新たに Windows XP をインストールする場合、<Esc> を押してオプションを選択します。
5. <Enter> を押してハイライト表示されたパーティションを選び（推奨）、画面の指示に従います。  
Windows XP **セットアップ** 画面が表示され、Windows XP は、ファイルのコピーおよびデバイスのインストールを開始します。コンピュータは自動的に数回再起動します。

- 🔔 **注意:** 次のメッセージが表示された場合、どのキーも押さないでください。Press any key to boot from the CD.

- 📄 **メモ:** ハードドライブの容量やコンピュータの速度によって、セットアップに要する時間は変わります。

6. **地域と言語のオプション** 画面が表示されたら、地域の設定を必要に応じてカスタマイズし、**次へ** をクリックします。
7. **ソフトウェアの個人用設定** 画面で、お名前と会社名（オプション）を入力して、**次へ** をクリックします。
8. **コンピュータ名と Administrator** ウィンドウでお使いのコンピュータ名（または記載の名前を承認）とパスワードを入力して、**次へ** をクリックします。
9. **モデムのダイヤル情報** 画面が表示されたら、必要な情報を入力し、**次へ** を押します。

10. **日付と時間の設定** ウィンドウに、日付、時間、タイムゾーンを入力して、**次へ** をクリックします。
11. **ネットワークの設定** 画面が表示されたら、**標準設定** をクリックして、**次へ** をクリックします。
12. Windows XP Professional の再インストール中に、ネットワーク設定についてより詳しい情報を求められたら、該当する項目を入力します。設定がわからない場合、デフォルトの選択肢を選びます。

Windows XP は、オペレーティングシステムのコンポーネントをインストールして、コンピュータを設定します。コンピュータが自動的に再起動します。

 **注意:** 次のメッセージが表示された場合、どのキーも押さないでください。Press any key to boot from the CD.

13. **Microsoft Windows へようこそ** 画面が表示されたら、**次へ** をクリックします。
14. **インターネットに接続する方法を指定してください** というメッセージが表示されたら、**省略** をクリックします。
15. **Microsoft にユーザー登録する準備はできましたか?** 画面が表示されたら、**いいえ、今回はユーザー登録しません** を選択し、**次へ** をクリックします。
16. **このコンピュータを使うユーザーを指定してください** 画面が表示されたら、最大 5 人のユーザーを入力できます。
17. **次へ** をクリックします。
18. **完了** をクリックしてセットアップを完了して、CD を取り出します。
19. 『Drivers and Utilities CD』を使って、適切な**ドライバを再インストール**します。
20. アンチウイルスソフトウェアを再インストールします。
21. プログラムを再インストールします。

 **メモ:** Microsoft Office または Microsoft Works Suite プログラムを再インストールして有効にするには、Microsoft Office または Microsoft Works Suite の CD ケースの裏面にある Product Key (プロダクトキー) ナンバーが必要です。

---

[目次に戻る](#)



[目次に戻る](#)

## システム基板の取り付け

### Dell™ OptiPlex™ GX520 ユーザーズガイド

#### システム基板の取り外し

1. スタートメニューからコンピュータをシャットダウンします。
2. コンピュータと接続されているデバイスの電源が切れているか確認します。コンピュータをシャットダウンしたときに、コンピュータおよび接続デバイスの電源が自動的に切れなかった場合は、ここで電源を切ります。

**注意:** ネットワークケーブルを外すには、まずコンピュータからケーブルを抜き、次に壁のネットワークジャックからケーブルを抜きます。

3. 電話回線や通信回線のケーブルをコンピュータから外します。
4. コンピュータおよび接続されているすべてのデバイスを電源コンセントから取り外し、次に電源ボタンを押してシステム基板の静電気を除去します。

**警告:** 感電防止のため、カバーを取り外す前にコンピュータの電源プラグを必ずコンセントから抜いてください。

5. コンピュータカバーを取り外します。
  1. [モニターのコンピュータカバー](#)の取り外し。
  1. [デスクトップのコンピュータカバー](#)の取り外し。
  1. [スモールフォームファクターのコンピュータカバー](#)の取り外し。

**注意:** コンピュータ内部に触れる前に、コンピュータ背面の金属部など塗装されていない金属面に触れて、身体の静電気を除去してください。作業中も、定期的に塗装されていない金属面に触れて、内蔵コンポーネントを損傷する恐れのある静電気を除去してください。

6. システム基板へのアクセスを制限するコンポーネント(CD/DVD ドライブ、フロッピードライブ、ハードドライブ、I/O パネル)をすべて取り外します(スモールフォームファクターコンピュータを除く)。
7. プロセッサおよびヒートシンクアセンブリを取り外します。
  1. [モニターのプロセッサおよびヒートシンクアセンブリ](#)の取り外し。
  1. [デスクトップのプロセッサおよびヒートシンクアセンブリ](#)の取り外し。
  1. [スモールフォームファクターのプロセッサおよびヒートシンクアセンブリ](#)の取り外し。
8. システム基板から全てのケーブルを外します。
9. システム基板からネジを外します。ネジの位置については以下の図を参照してください。
  1. ネジの位置の図は、「[モニターのシステム基板のネジ](#)」を参照してください。
  1. ネジの位置の図は、「[デスクトップのシステム基板のネジ](#)」を参照してください。
  1. ネジの位置の図は、「[スモールフォームファクターのシステム基板のネジ](#)」を参照してください。
10. システム基板アセンブリをコンピュータ前方に引き出し、基板を持ち上げて取り外します。

#### モニターのシステム基板のネジ

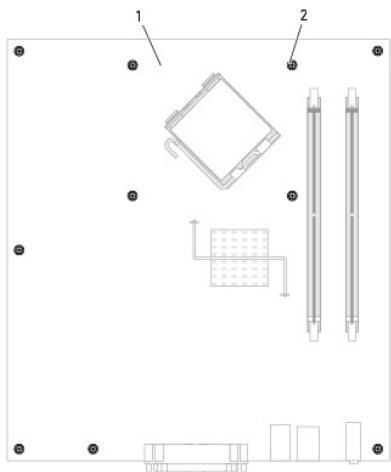

1	ミニタワーのシステム基板
2	ネジ(10)

### デスクトップのシステム基板のネジ

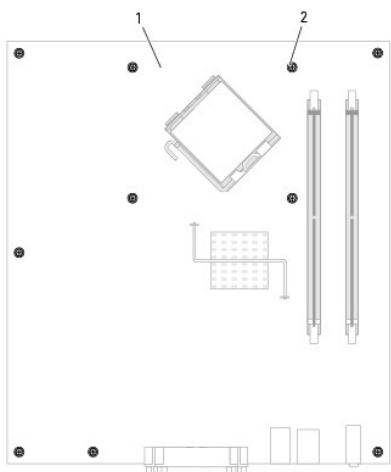

1	デスクトップのシステム基板
2	ネジ(10)

### スモールフォームファクターのシステム基板のネジ

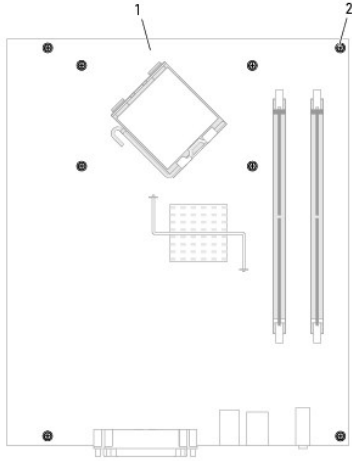

1	スモールフォームファクターのシステム基板
2	ネジ(8)

取り外したシステム基板アセンブリを交換用のシステム基板のそばに置き、同等であることを確認します。

## システム基板の取り付け

1. 基板を注意深くシャーシの位置に合わせ、コンピュータ後方へスライドさせます。
2. システム基板にネジを取り付けます。
3. システム基板から取り外したすべてのコンポーネントおよびケーブルを取り付けます。
4. コンピュータの背面にあるコネクタにすべてのケーブルを接続します。
5. [コンピュータカバーを取り付けます。](#)

---

[目次に戻る](#)

[目次に戻る](#)

## デスクトップコンピュータ

Dell™ OptiPlex™ GX520 ユーザーズガイド

- [お使いのデスクトップコンピュータについて](#)
- [コンピュータの内部](#)

### お使いのデスクトップコンピュータについて

#### 正面図

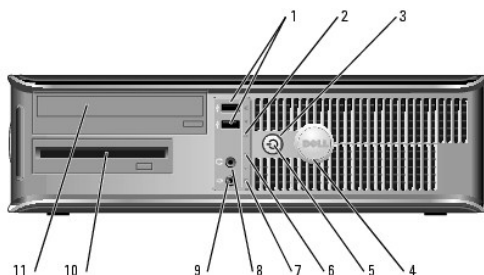

1	USB 2.0 コネクタ(2)	ジョイスティックやカメラ、または起動可能な USB デバイスなど、時々接続するデバイスには、コンピュータの前面にある USB コネクタを使用します (USB デバイスからの起動については、「 <a href="#">セットアップユーティリティ</a> 」を参照してください)。  プリンタやキーボードなど通常接続したままのデバイスには、背面パネルにある USB コネクタを使用することをお勧めします。
2	LAN インジケータライト	LAN (ネットワーク) 接続が確立されていることを示します。
3	電源ボタン	このボタンを押して、コンピュータに電源を入れます。  ⓘ <b>注意:</b> データの損失を防ぐため、6 秒以上電源ボタンを押してコンピュータの電源を切らないでください。電源ボタンを押す代わりに、オペレーティングシステムのシャットダウンを実行してください。  ⓘ <b>注意:</b> お使いのオペレーティングシステムの ACPI が有効な場合、コンピュータの電源ボタンを押すと、オペレーティングシステムのシャットダウンが実行されます。
4	デルバッジ	このバッジを回転させて、コンピュータの方向に合わせるできます。バッジを回転させるには、バッジの外側に指を置き、しっかり押してバッジを回します。バッジの下側近くにあるスロットを使って回転させることもできます。
5	電源ライト	電源ライトは、点滅したり点灯することで以下のさまざまな動作状態を示します。  1 消灯 — コンピュータの電源は切れています。 1 緑色の点灯 — コンピュータは通常の動作状態です。 1 緑色の点滅 — コンピュータは、省電力モードです。 1 橙色の点滅または点灯 — 「 <a href="#">電源の問題</a> 」を参照してください。  省電力モードから復帰するには、電源ボタンを押すか、Windows デバイスマネージャで復帰デバイスが設定されている場合、キーボードかマウスを使います。スリープモードおよび省電力モードからの復帰の詳細については、「 <a href="#">電力の管理</a> 」を参照してください。  お使いのコンピュータのトラブルシューティングに役立つライトコードの説明は、「 <a href="#">システムライト</a> 」を参照してください。
6	診断ライト	診断ライトは、診断コードに基づくコンピュータの問題のトラブルシューティングに役立ちます。詳細に関しては、「 <a href="#">診断ライト</a> 」を参照してください。
7	ハードドライブ動作ライト	ハードドライブがアクセスされているときに、このライトが点滅します。
8	ヘッドフォンコネクタ	ヘッドフォンコネクタを使用して、ヘッドフォンおよびほとんどの種類のスピーカーを取り付けることができます。
9	マイク用コネクタ	マイクのコネクタを使ってマイクを取り付けます。
10	フロッピードライブ	フロッピーディスクをドライブに入れます。
11	CD/DVD ドライブ	(取り付けられている場合は) CD または DVD をドライブに入れます。

#### 背面図

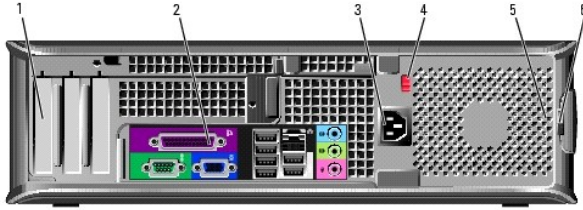

1	カードスロット	取り付けられたすべての PC カード用のアクセスコネクタです。
2	背面パネルコネクタ	シリアル、USB、およびその他のデバイスのプラグに対応するコネクタに差し込みます。
3	電源コネクタ	電源ケーブルをこのコネクタに差し込みます。
4	電圧切り替えスイッチ	お使いのコンピュータにマニュアル電圧切り替えスイッチが付いています。  手動電圧切り替えスイッチが付いているコンピュータへの損傷を防ぐため、スイッチはお使いになる地域の AC 電源に最も合った電圧に設定してください。  ● <b>注意</b> ：日本で使用できる AC 電源は 100 V ですが、電圧切り替えスイッチを 115 V に設定してください。  また、モニターやコンピュータに接続している周辺機器もお使いになる地域の AC 電源で動作するように設定してください。
5	ハードロックリング	ハードロックを挿入して、コンピュータカバーをロックします。
6	カバーリリースラッチ	このラッチを使ってコンピュータカバーを開きます。

## 背面パネルコネクタ

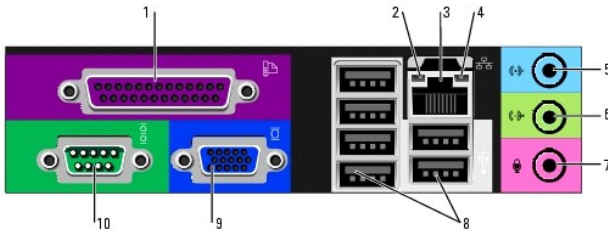

1	パラレルコネクタ	プリンタなどのパラレルデバイスをパラレルコネクタに接続します。USB プリンタをお使いの場合、USB コネクタに差し込みます。  <b>メモ</b> ：同じアドレスに設定されたパラレルコネクタを持つカードをコンピュータが検出した場合、内蔵パラレルコネクタは自動的に無効になります。詳細については、「 <a href="#">セットアップオプション</a> 」を参照してください。
2	リンク保全ライト	<ul style="list-style-type: none"> <li>1 緑色 — 10 Mbps ネットワークとコンピュータ間の接続が良好です。</li> <li>1 橙色 — 100 Mbps ネットワークとコンピュータ間の接続が良好です。</li> <li>1 黄色 — 1 Gbps (または 1000 Mbps) ネットワークとコンピュータ間の接続が良好です。</li> <li>1 オフ — コンピュータは物理的なネットワーク接続を検出していません。</li> </ul>
3	ネットワークアダプタコネクタ	コンピュータをネットワークやブロードバンドデバイスに取り付けるには、ネットワークケーブルの片方の端をネットワークジャックやネットワーク / ブロードバンドデバイスに接続します。ネットワークケーブルのもう一方の端を、コンピュータ背面にあるネットワークアダプタコネクタに接続します。カチッと収まったらネットワークケーブルはしっかりと接続されています。  <b>メモ</b> ：モデムケーブルをネットワークコネクタに接続しないでください。  ネットワークコネクタカードが搭載されたコンピュータの場合、カードのコネクタを使用します。  カテゴリ 5 のケーブルを使用して、ネットワークを接続することをお勧めします。カテゴリ 3 のケーブルを使用する必要がある場合、ネットワーク速度を 10 Mbps にして動作の信頼性を確保します。
4	ネットワーク動作ライト	このライトは、コンピュータがネットワークデータを送信、または受信している時に黄色に点滅します。ネットワークトラフィックが多い場合、このライトが「点灯」の状態に見えることがあります。
5	ライン入力コネクタ	青色のライン入力コネクタにカセットプレーヤー、CDプレーヤー、または VCR (ビデオカセットレコーダー) などの録音 / 再生デバイスを接続します。  サウンドカードが搭載されたコンピュータの場合、カードのコネクタを使用します。
6	ライン出力	緑色のライン出力コネクタを使って、ヘッドフォンおよび内蔵アンプの付いたほとんどのスピーカーを

	カコネクタ	接続します。 サウンドカードが搭載されたコンピュータの場合、カードのコネクタを使用します。
7	マイク用コネクタ	ピンク色のマイクコネクタにパーソナルコンピュータ用マイクを接続し、音声や音楽をサウンドまたはテレフォニープログラムに入力します。 サウンドカードが搭載されたコンピュータの場合、マイクコネクタはカードにあります。
8	USB 2.0 コネクタ (6)	プリンタやキーボードなど通常接続したままのデバイスには、背面パネルにある USB コネクタを使用することをお勧めします。
9	ビデオコネクタ	VGA 互換モニターからのケーブルを青色のコネクタに差し込みます。  <b>メモ:</b> オプションのグラフィックスカードをご購入の場合、このコネクタにはキャップが付いています。お使いのモニターをグラフィックスカードのコネクタに接続します。キャップは取り外さないでください。  <b>メモ:</b> デュアルモニターをサポートしているグラフィックスカードをご使用の場合、コンピュータに付属の y ケーブルを使用してください。
10	シリアルコネクタ	ハンドヘルドデバイスなどのシリアルデバイスをシリアルポートに接続します。デフォルトの指定先は、シリアルコネクタ 1 が COM1 で、シリアルコネクタ 2 が COM2 です。 詳細については、「 <a href="#">セットアップオプション</a> 」を参照してください。

## コンピュータの内部

**警告:** 本項の手順を開始する前に、『製品情報ガイド』の安全手順に従ってください。

**警告:** 感電防止のため、コンピュータカバーを取り外す前にコンピュータの電源プラグを必ずコンセントから抜いてください。

**注意:** コンピュータカバーを開く際は、間違えてシステム基板からケーブルを外さないように注意してください。

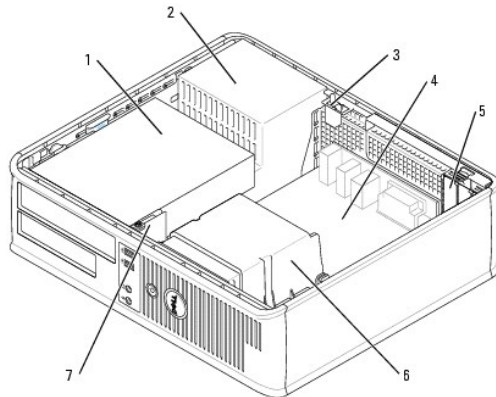

1	ドライブベイ(CD/DVD、フロッピー、およびハードドライブ)	5	2 つのロープロファイル PCI カードスロット  オプションで、1 つのロープロファイル PCI スロットを 2 つのフルハイトスロットに変換する PCI ライザーカードをインストールできます。3 つのカードスロット (1 つのロープロファイルと 2 つのフルハイトカードスロット) が使用可能です。
2	電源装置	6	ヒートシンクアセンブリ
3	シャーシントルージョンスイッチ	7	前面 I/O パネル
4	システム基板		

## システム基板のコンポーネント

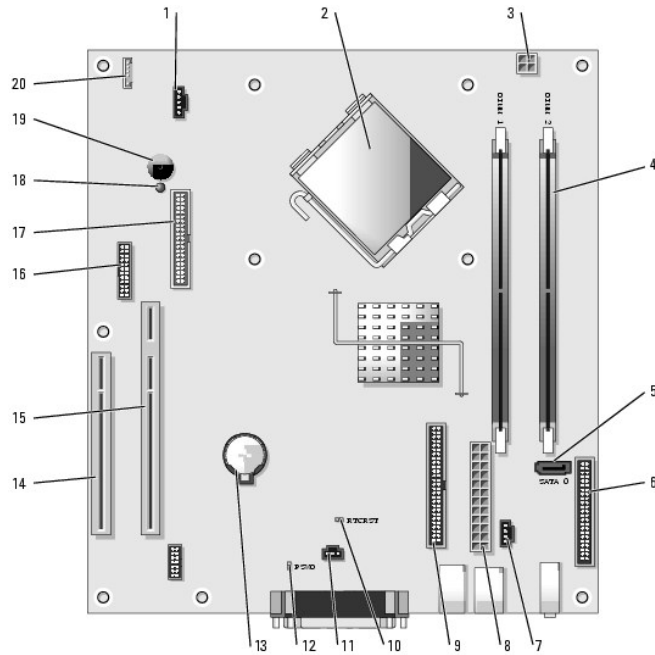

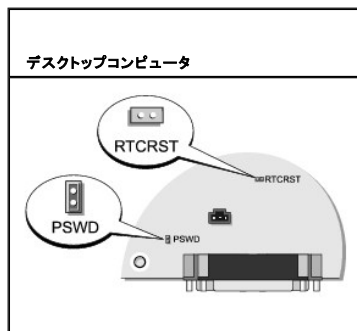

1	ファンコネクタ (FAN)	11	シャーシイントルージョンスイッチコネクタ (INTRUDER)
2	プロセッサコネクタ (CPU)	12	パスワードジャンパ (PSWD)
3	電源コネクタ (12VPOWER)	13	バッテリーソケット (BATT)
4	メモリモジュールコネクタ (DIMM_1、DIMM_2)	14	PCI コネクタ (SLOT3)
5	シリアル ATA ドライブコネクタ (SATA0)	15	PCI ライザーコネクタ (SLOT2)
6	前面パネルコネクタ (FNT_PANEL)	16	シリアルコネクタ (SER2)
7	オプションのアナログオーディオケーブル用の CD ドライブアナログオーディオケーブルコネクタ (CD_IN)	17	フロッピードライブコネクタ (DSKT)
8	電源コネクタ (POWER)	18	スタンバイ電源インジケータ (AUX_PWR)
9	CD/DVD ドライブコネクタ (IDE)	19	システム基板のスピーカー (BEEP)
10	RTC リセットジャンパ (RTCST)	20	内蔵スピーカー (INT_SPKR)

## ジャンパ設定



ジャンパ	設定	説明
PSWD		パスワード機能が有効になっています (デフォルト)。
		パスワード機能が無効になっています。
RTCST		リアルタイムクロックはリセットされていません。

	リアルタイムクロックはリセットされています(一時的にジャンパありの状態)。
 ジャンパあり	 ジャンパなし

[目次に戻る](#)



[目次に戻る](#)

## Dell™ OptiPlex™ GX520 ユーザーズガイド

- [PCI カード、PCI Express カード、およびシリアルポートアダプタ](#)

### PCI カード、PCI Express カード、およびシリアルポートアダプタ

**警告:** 本項の手順を開始する前に、『製品情報ガイド』の安全手順に従ってください。

**注意:** コンピュータの内蔵コンポーネントの静電気による損傷を防ぐため、コンピュータの電子部品に触れる前に、身体から静電気を除去してください。コンピュータシャーシの塗装されていない金属面に触れることにより、静電気を除去することができます。

お使いの Dell™ コンピュータはシリアルポートアダプタをサポートしており、PCI カード用に 2 つのロープロファイル PCI カードスロットを備えています。

**メモ:** お使いの Dell コンピュータは PCI スロットのみを使用します。ISA カードはサポートされていません。

### PCI カード

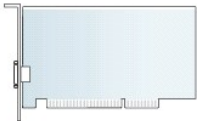

### PCI カードの取り付け

1. 「[作業を開始する前に](#)」の手順を実行します。
2. カード保持ラッチのリリースタブを軽く押します。
3. 新しいカードを取り付ける場合、フィルターブラケットを取り外してカードスロットを空にします。次に手順 5 に進みます。
4. 既にコンピュータに取り付けられているカードを交換する場合、カードを取り外します。必要に応じて、カードに接続されたケーブルを外します。
5. カードを取り付ける準備をします。

**メモ:** お使いのコンピュータに合わせたカードの設定、内部の接続、またはカードのカスタマイズの情報については、カードに付属しているマニュアルを参照してください。

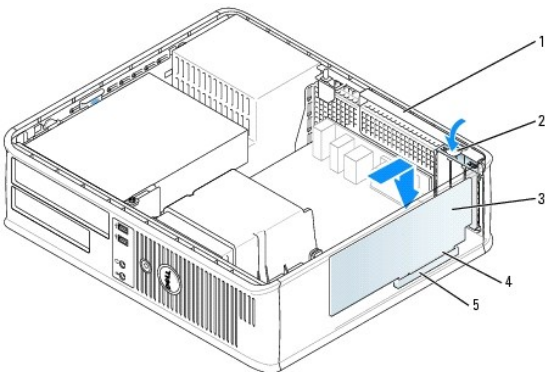

1	カード保持ラッチ
2	リリースタブ
3	カード
4	カードエッジコネクタ
5	カードコネクタ

**⚠ 警告:** ネットワークアダプタの中には、ネットワークに接続すると自動的にコンピュータを起動するものがあります。感電防止のため、カードを取り付ける前に、コンピュータの電源プラグをコンセントから抜いてください。

6. カードをコネクタに置き、しっかりと下に押し込みます。カードがスロットにしっかりと装着されているか確認します。

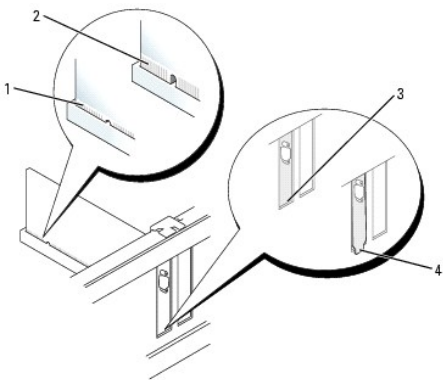

1	完全に装着されたカード
2	完全に装着されていないカード
3	スロット内のブラケット
4	スロットの外側にはみ出したブラケット

7. カード保持レバーを軽く下に押し、カードを固定します。

**⚠ 注意:** カードケーブルは、カードの上や後ろを通して配線しないでください。ケーブルをカードの上を通して配線すると、コンピュータカバーが正しく閉まらなくなったり、装置に損傷を与える恐れがあります。

8. 必要なケーブルをカードに接続します。

**⚠ 注意:** ネットワークケーブルを接続するには、まずケーブルのプラグを壁のネットワークジャックに差し込み、次にコンピュータに差し込みます。

9. サウンドカードを取り付けた場合。

- [セットアップユーティリティを起動し](#)、Audio Controller を選んでから、設定を Off に変更します。
- 外付けオーディオデバイスをサウンドカードのコネクタに接続します。外付けオーディオデバイスを、背面パネルまたは前面パネルのマイクコネクタ、スピーカー / ヘッドフォンコネクタ、またはライン入力コネクタに接続しないでください。

10. ネットワークアダプタカードを取り付けており、内蔵ネットワークアダプタを無効にする場合は、次の手順を実行します。

- [セットアップユーティリティを起動し](#)、Network Controller を選んでから、設定を Off に変更します。
- ネットワークケーブルをネットワークアダプタカードのコネクタに接続します。ネットワークケーブルを背面パネルの内蔵ネットワークコネクタに接続しないでください。

11. カードのマニュアルの説明に従って、カードに必要なすべてのドライバをインストールします。

## PCI カードの取り外し

- 「[作業を開始する前に](#)」の手順を実行します。
- カード保持ラッチのリリースタブを軽く押して、外側に回転させます。
- 必要に応じて、カードに接続されたケーブルを外します。
- カードの上端を持って、コネクタから取り外します。

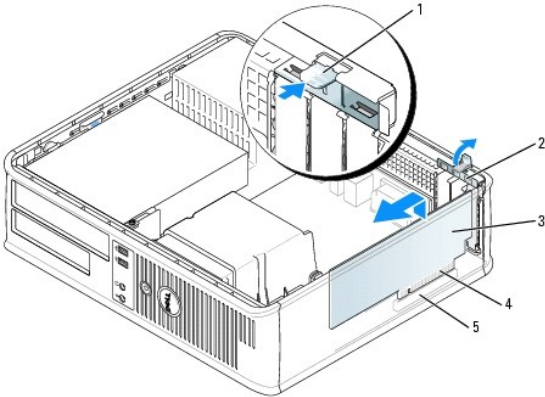

1	リリースタブ	4	カードエッジコネクタ
2	カード保持ラッチ	5	カードコネクタ
3	カード		

5. カードを取り外したままにする場合、空のカードスロット開口部にフィラーブラケットを取り付けます。

フィラーブラケットが必要な場合、[デルにお問い合わせください](#)。

**メモ:** コンピュータの FCC 認証を満たすため、フィラーブラケットを空のカードスロット開口部に取り付けする必要があります。また、フィラーブラケットを装着すると、コンピュータをほこりやゴミから保護できます。

6. カード保持ラッチを所定の位置にはめ込みます。

**注意:** ネットワークケーブルを接続するには、まずケーブルのプラグを壁のネットワークジャックに差し込み、次にコンピュータに差し込みます。

7. [コンピュータカバーを取り付けます](#)。

8. カードのドライバをアンインストールします。手順については、カードに付属しているマニュアルを参照してください。

9. サウンドカードを取り外した場合。

- [セットアップユーティリティを起動し](#)、Audio Controller を選んでから、設定を On に変更します。
- 外付けオーディオデバイスを、コンピュータの背面パネルのオーディオコネクタに接続します。

10. ネットワークアダプタカードを取り外した場合、次の手順を実行します。

- [セットアップユーティリティを起動し](#)、Network Controller を選んでから、設定を On に変更します。
- ネットワークケーブルをコンピュータの背面パネルの内蔵ネットワークコネクタに接続します。

## PCI カードのライザーカードケースへの取り付け

1. 「[作業を開始する前に](#)」の手順を実行します。

2. システム基板上の PCI3 コネクタにカードが取り付けられている場合は、これを取り外します。

3. ライザーカードケースを取り外すには、次の手順を実行します。

- 背面パネルの開口部を通してカードに接続されているすべてのケーブルをチェックします。コンピュータから取り外すと、短くてライザーカードケースに届かなくなるケーブルをすべて外します。
- ハンドルを注意深く引き、ライザーカードケースを持ち上げてコンピュータから取り外します。

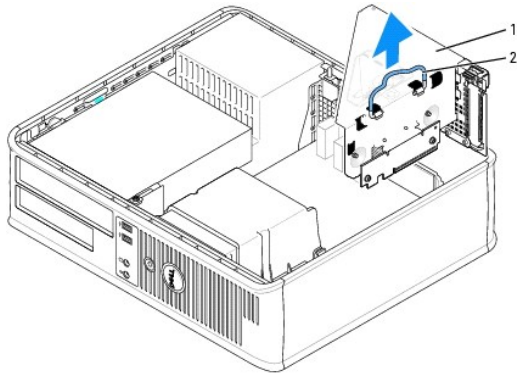

1	ライザーカードケージ
2	ハンドル

4. 新しいカードを取り付ける場合、空のカードスロット開口部用のフィルターブラケットを取り外します。

既にコンピュータに取り付けられているカードを交換する場合、カードを取り外します。必要に応じて、カードに接続されたケーブルを外します。カードの角を持って、コネクタから取り外します。

**メモ:** お使いのコンピュータに合わせたカードの設定、内部の接続、またはカードのカスタマイズの情報は、カードに付属しているマニュアルを参照してください。

5. 新しいカードを取り付ける準備をします。

**警告:** ネットワークアダプタの中には、ネットワークに接続すると自動的にコンピュータを起動するものがあります。感電防止のため、カードを取り付ける前に、コンピュータの電源プラグをコンセントから抜いてください。

6. リリースタブを押して、カード保持ラッチを上げます。

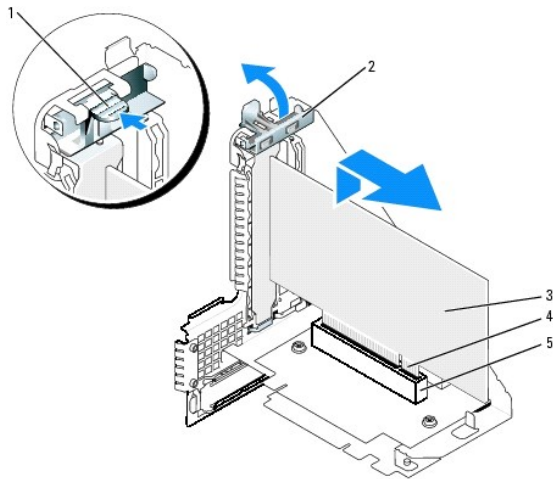

1	リリースタブ	4	カードエッジコネクタ
2	カード保持ラッチ	5	カードコネクタ
3	カード		

7. カードをライザーカードケージのカードコネクタにしっかりと挿入します。

8. カード保持ラッチを下ろして所定の位置に押し込み、カードをコンピュータに固定します。

9. ライザーカードケージを取り付けるには、次の手順を実行します。

- ライザーカードケージ側面のタブをコンピュータ側面のスロットに合わせ、ライザーカードケージを所定の位置へ押し下げます。
- ライザーボードがシステム基板のコネクタにしっかりと装着されているか確認します。

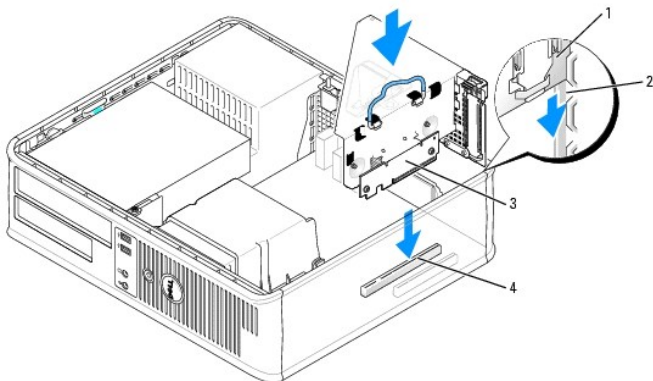

1	ライザーカードケージ	3	ライザーボード
2	スロット	4	システム基板コネクタ

10. [手順 3](#) で取り外したすべてのケーブルを再接続します。

11. 必要なケーブルをカードに接続します。

**注意：** カードケーブルは、カードの上や後ろを通して配線しないでください。ケーブルをカードの上を通して配線すると、コンピュータカバーが正しく閉まらなくなったり、装置に損傷を与える恐れがあります。

12. [コンピュータカバーを取り付けます。](#)

13. サウンドカードを取り付ける場合、次の手順を実行します。

- a. [セットアップユーティリティを起動し](#)、Audio Controller を選んでから、設定を Off に変更します。
- b. 外付けオーディオデバイスをサウンドカードのコネクタに接続します。外付けオーディオデバイスを、背面パネルのマイクコネクタ、スピーカー / ヘッドフォンコネクタ、またはライン入力コネクタに接続しないでください。

14. ネットワークアダプタカードを取り付けており、内蔵ネットワークアダプタを無効にする場合は、次の手順を実行します。

- a. [セットアップユーティリティを起動し](#)、Network Controller を選んでから、設定を Off に変更します。
- b. ネットワークケーブルをネットワークアダプタカードのコネクタに接続します。ネットワークケーブルをコンピュータの背面パネルの内蔵ネットワークコネクタに接続しないでください。

15. カードのマニュアルの説明に従って、カードに必要なすべてのドライバをインストールします。

## PCI カードのライザーカードケージからの取り外し

1. [「作業を開始する前に」](#)の手順を実行します。

2. ライザーカードケージを取り外すには、次の手順を実行します。

- a. 背面パネルの開口部を通してカードに接続されているすべてのケーブルをチェックします。コンピュータから取り外すと、短くてライザーカードケージに届かなくなるケーブルをすべて外します。
- b. ハンドルを慎重に引き、ライザーカードケージを持ち上げてコンピュータから取り外します。

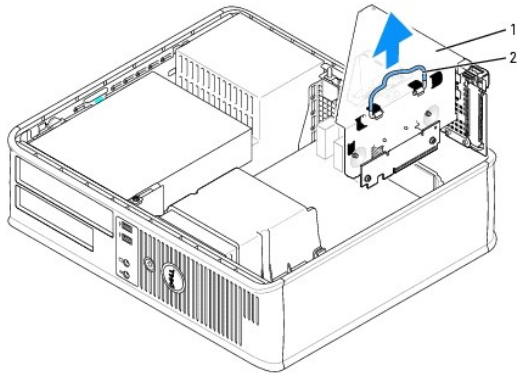

1	ライザーカードケージ
2	ハンドル

3. タブを押して、カード保持ラッチを持ち上げます。
4. 必要に応じて、カードに接続されたケーブルを外します。
5. カードの上端を持って、コネクタから取り外します。
6. カードを取り外したままにする場合、空のカードスロット開口部にフィラーブラケットを取り付けます。

フィラーブラケットが必要な場合、[デルにお問い合わせください](#)。

**メモ:** コンピュータの FCC 認証を満たすため、フィラーブラケットを空のカードスロット開口部に取り付ける必要があります。また、フィラーブラケットを装着すると、コンピュータをほこりやゴミから保護できます。

7. カード保持ラッチを下ろして所定の位置に押し込みます。
8. ライザーカードケージを取り付けるには、次の手順を実行します。
  - a. ライザーカードケージ側面のタブをコンピュータ側面のスロットに合わせ、ライザーカードケージを所定の位置へ押し下げます。
  - b. ライザーボードがシステム基板のコネクタにしっかりと装着されているか確認します。

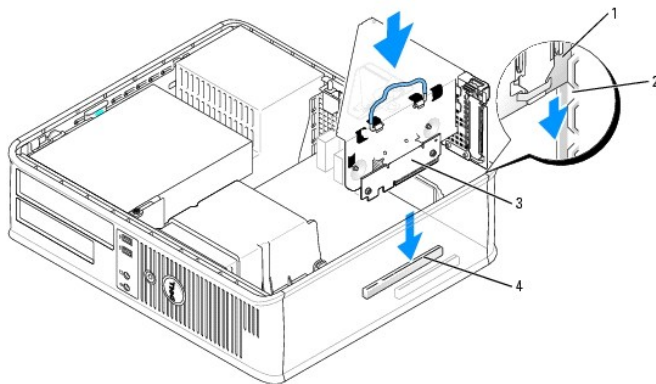

1	ライザーカードケージ	3	ライザーボード
2	スロット	4	システム基板コネクタ

9. [コンピュータカバーを取り付けます](#)。
10. カードのドライバをアンインストールします。手順については、カードに付属しているマニュアルを参照してください。
11. サウンドカードを取り外した場合。
  - a. [セットアップユーティリティを起動し](#)、Audio Controller を選んでから、設定を On に変更します。
  - b. 外付けオーディオデバイスを、コンピュータの背面パネルのオーディオコネクタに接続します。

12. ネットワークアダプタカードを取り外した場合、次の手順を実行します。
  - a. [セットアップユーティリティを起動し](#)、Network Controller を選んでから、設定を On に変更します。
  - b. ネットワークケーブルをコンピュータの背面パネルの内蔵ネットワークコネクタに接続します。

## シリアルポートアダプタ

**警告:** 本項の手順を開始する前に、『製品情報ガイド』の安全手順に従ってください。

**注意:** コンピュータの内蔵コンポーネントの静電気による損傷を防ぐため、コンピュータの電子部品に触れる前に、身体から静電気を除去してください。コンピュータシャーシの塗装されていない金属面に触れることにより、静電気を除去することができます。

**メモ:** お使いのコンピュータのシリアルポートアダプタには、2 つの PS/2 コネクタも組み込まれています。

### シリアルポートアダプタの取り付け

1. 「[作業を開始する前に](#)」の手順を実行します。
2. アダプタ保持ラッチのリリースタブを軽く押します。
3. フィラーブラケットを取り外します(取り付けられている場合)。

**メモ:** コンピュータに合わせたアダプタの設定、内部の接続、またはカスタマイズの情報については、アダプタに付属のマニュアルを参照してください。

4. シリアルポートアダプタブラケットをコネクタにはめて、しっかりと下に押します。アダプタがスロットにしっかりと装着されているか確認します。
5. アダプタ保持ラッチを軽く押して、アダプタブラケットを固定します。

**注意:** カードケーブルは、カードの上や後ろを通して配線しないでください。ケーブルをカードの上を通して配線すると、コンピュータカバーが正しく閉まらなくなったり、装置に損傷を与える恐れがあります。

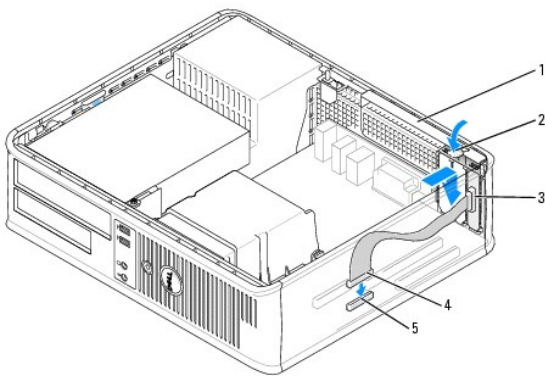

1	アダプタ保持ラッチ
2	リリースタブ
3	シリアルポートアダプタブラケット
4	シリアルポートアダプタコネクタ
5	シリアルポートアダプタシステム基板コネクタ(SER2)

6. アダプタケーブルを[システム基板](#)のシリアルポートアダプタコネクタ(SER2)に接続します。
7. 必要なすべてのケーブルをシリアルポートアダプタに接続します。

**メモ:** ケーブル接続については、シリアルポートアダプタに付属のマニュアルを参照してください。

8. [コンピュータカバーを取り付けます](#)。

## シリアルポートアダプタの取り外し

1. 「[作業を開始する前に](#)」の手順を実行します。
2. アダプタ保持ラッチのリリースタブを軽く押します。
3. アダプタをシステム基板に接続しているケーブルを外します。
4. シリアルポートアダプタブラケットの上端の角をつかみ、コネクタから取り外します。
5. [コンピュータカバーを取り付けます](#)。

## シリアルポートアダプタのライザーカードケースへの取り付け

1. 「[作業を開始する前に](#)」の手順を実行します。
2. ライザーカードケースを取り外すには、次の手順を実行します。
  - a. 背面パネルの開口部を通してカードに接続されているすべてのケーブルをチェックします。コンピュータから取り外すと、短くてライザーカードケースに届かなくなるケーブルをすべて外します。
  - b. ハンドルを注意深く引き、ライザーカードケースを持ち上げてコンピュータから取り外します。

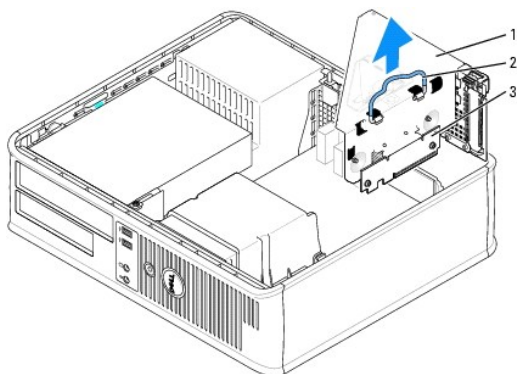

1	ライザーカードケース
2	ハンドル
3	ライザーボード

3. 新しいシリアルポートアダプタを取り付ける場合、フィラーブラケットを取り外してカードスロット開口部を空にします。コンピュータに取り付けられているアダプタを交換する場合は、アダプタを取り外します。アダプタに接続されているケーブルがあれば外します。シリアルポートアダプタの上端の角をつかみ、コネクタから取り外します。
4. シリアルポートアダプタを取り付ける準備をします。

**⚠ 警告：感電を防ぐため、カードまたはアダプタを装着する前にコンピュータの電源プラグをコンセントから必ず抜いてください。**

5. アダプタ保持ラッチのリリースタブを軽く押します。
6. シリアルポートアダプタブラケットをコネクタにはめて、しっかりと下に押します。アダプタがコネクタにしっかりと装着されているか確認します。
7. アダプタ保持ラッチを軽く下へ押し、アダプタを固定します。

**🔄 注意：**カードケーブルは、カードの上や後ろを通して配線しないでください。ケーブルをカードの上を通して配線すると、コンピュータカバーが正しく閉まらなくなったり、装置に損傷を与える恐れがあります。

8. アダプタケーブルをシステム基板のシリアルポートアダプタコネクタ(SER2)に接続します。
9. ライザーカードケースを取り付けるには、次の手順を実行します。
  - a. ライザーカードケース側面のタブをコンピュータ側面のスロットに合わせ、ライザーカードケースを所定の位置へ押し下げます。
  - b. ライザーボードがシステム基板のコネクタにしっかりと装着されているか確認します。



10. 取り外したケーブルをすべて接続します。
11. [コンピュータカバーを取り付けます。](#)
12. シリアルポートアダプタに必要なドライバをインストールします。

## シリアルポートアダプタのライザーカードケージからの取り外し

1. 「[作業を開始する前に](#)」の手順を実行します。
2. ライザーカードケージを取り外すには、次の手順を実行します。
  - a. 背面パネルの開口部を通してカードに接続されているすべてのケーブルをチェックします。コンピュータから取り外すと、短くてライザーカードケージに届かなくなるケーブルをすべて外します。
  - b. ハンドルを注意深く引き、ライザーカードケージを持ち上げてコンピュータから取り外します。

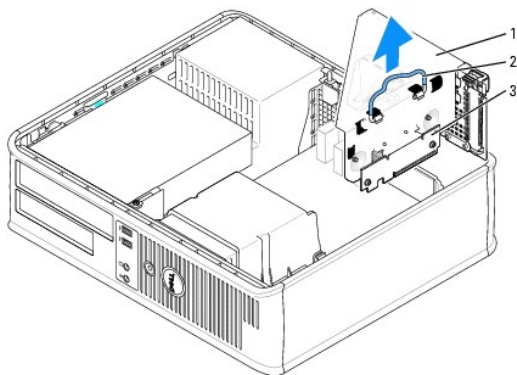

1	ライザーカードケージ
2	ハンドル
3	ライザーボード

3. タブを押して、ライザーカード保持ラッチを上げます。
4. アダプタをシステム基板コネクタ(SER2)に接続しているケーブルを取り外します。
5. シリアルポートアダプタの角をつかみ、スロットから取り外します。
6. アダプタを取り外したままにする場合、空のカードスロット開口部にフィラーブラケットを取り付けます。

**メモ:** コンピュータの FCC 認証を満たすため、フィラーブラケットを空のカードスロット開口部に取り付ける必要があります。また、フィラーブラケットを装着すると、コンピュータをほこりやゴミから保護できます。

7. ライザーカード保持ラッチを下ろして所定の位置に押し込みます。
8. ライザーカードケージを取り付けるには、次の手順を実行します。
  - a. ライザーカードケージ側面のタブをコンピュータ側面のスロットに合わせ、ライザーカードケージを所定の位置へ押し下げます。
  - b. ライザーボードがシステム基板のコネクタにしっかりと装着されているか確認します。
9. [コンピュータカバーを取り付けます。](#)
10. アダプタのドライバをアンインストールします。手順については、アダプタ付属のマニュアルを参照してください。

[目次に戻る](#)

## Dell™ OptiPlex™ GX520 ユーザーズガイド

### ● [コンピュータカバーの取り外し](#)

## コンピュータカバーの取り外し

**⚠ 警告:** 本項の手順を開始する前に、『製品情報ガイド』の安全手順に従ってください。

**⚠ 警告:** 感電防止のため、コンピュータカバーを取り外す前にコンピュータの電源プラグを必ずコンセントから抜いてください。

1. 「[作業を開始する前に](#)」の手順を実行します。
2. 背面パネルのバドロックリングにバドロックを取り付けている場合、バドロックを取り外します。
3. カバーを持ち上げながらリリースラッチを後方にスライドさせます。
4. ヒンジタブをこの支点としてカバーを上にかかします。
5. カバーをヒンジタブから取り外し、柔らかく傷が付きにくい場所に置いておきます。

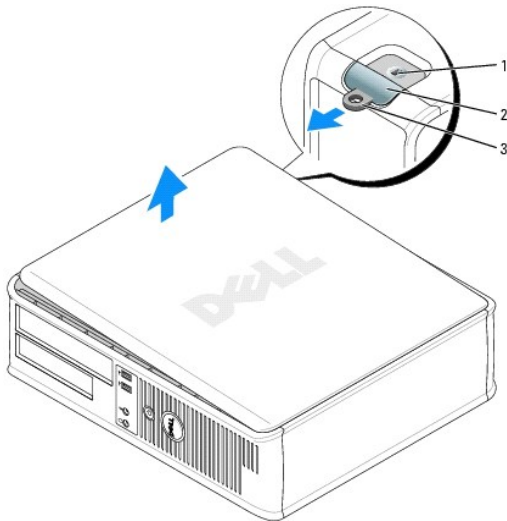

1	セキュリティケーブルスロット
2	カバーリリースラッチ
3	バドロックリング

[目次に戻る](#)

[目次に戻る](#)

## Dell™ OptiPlex™ GX520 ユーザーズガイド

### ● [ドライブ](#)

## ドライブ

お使いのコンピュータは、次のドライブをサポートします。

- 1 シリアル ATA ハードドライブを 1 台
- 1 オプションのシリアル ATA ハードドライブを 1 台
- 1 オプションのフロッピードライブを 1 台
- 1 オプションの CD ドライブまたは DVD ドライブを 1 台

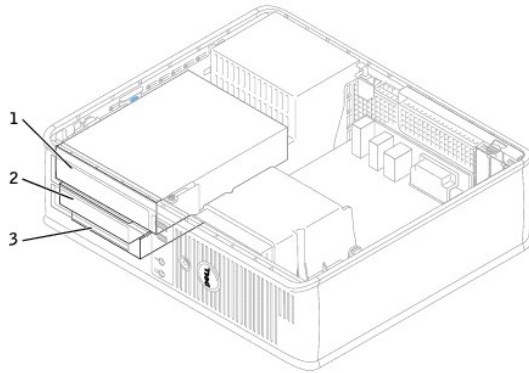

1	CD/DVD ドライブ
2	フロッピードライブ
3	ハードドライブ

## 一般的な取り付けガイドライン

CD/DVD ドライブをシステム基板の「IDE」とラベルの付いたコネクタに接続します。シリアル ATA ハードドライブは、[システム基板](#)の「SATA0」または「SATA2」とラベルの付いたコネクタに接続する必要があります。

## ドライブケーブルの接続

ドライブを取り付ける場合、2 本のケーブル (DC 電源ケーブルとデータケーブル) をドライブの背面およびシステム基板に接続します。

## ドライブインタフェースコネクタ

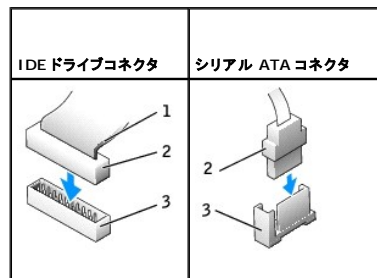

1	IDE ケーブルの色帯
2	インタフェースケーブルコネクタ
3	インタフェースコネクタ

大半のインタフェースコネクタは、正しく接続されるように設計されています。つまり、片方のコネクタの切り込みやピンの欠けが、もう一方のコネクタのタブや差し込み穴と一致します。これらのコネクタによって、ケーブルの 1 番ピンワイヤ (IDE ケーブルの片側に色帯が付いています - シリアル ATA ケーブルには色帯は付いていません) が、コネクタの 1 番ピンの端に正しく接続されます。基板またはカード上にあるコネクタの 1 番ピンの端を示すために、通常、基板やカード上に直接「1」とシルクスクリーン印刷されています。

**注意:** IDE インタフェースケーブルを接続する際は、色帯をコネクタの 1 番ピンから離れた位置に置かないでください。インタフェースケーブルを裏返しにすると、ドライブが動作しなかったり、コントローラやドライブ、またはその両方を損傷する恐れがあります。

## 電源ケーブルコネクタ

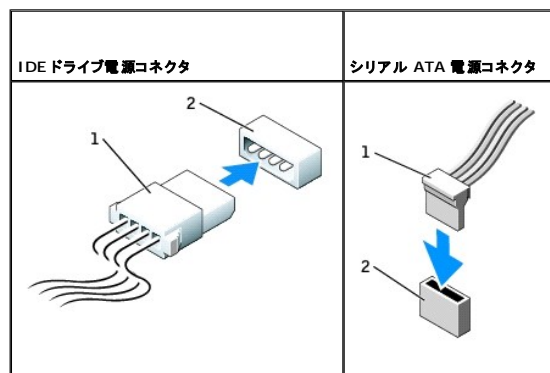

1	電源ケーブル
2	電源入力コネクタ

## ドライブケーブルの接続と取り外し

IDE ドライブデータケーブルを外す場合、色付きのプルタブをつかんで、コネクタが外れるまで引っ張ります。

シリアル ATA データケーブルを接続または外す場合、それぞれの端にある黒色のコネクタを持ち、ケーブルを外します。

IDE コネクタと同じように、シリアル ATA インタフェースは、正しく接続できるように設計されています。つまり、片方のコネクタの切り込みやピンの欠けが、もう一方のコネクタのタブや差し込み穴と一致します。

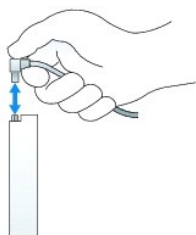

## CD/DVD ドライブ

**警告:** 本項の手順を開始する前に、『製品情報ガイド』の安全手順に従ってください。

**警告:** 感電防止のため、コンピュータカバーを取り外す前にコンピュータの電源プラグを必ずコンセントから抜いてください。

## CD/DVD ドライブの取り外し

1. 「[作業を開始する前に](#)」の手順を実行します。

**注意:** ドライブをコンピュータから取り出すときに、ドライブケーブルを引っ張らないでください。ケーブルを引っ張ると、ケーブルやケーブルコネクタに損傷を与える場合があります。

2. ドライブリリースラッチを引き上げ、ドライブをコンピュータの背面方向にスライドさせます。次に、ドライブをコンピュータから持ち上げて取り外します。

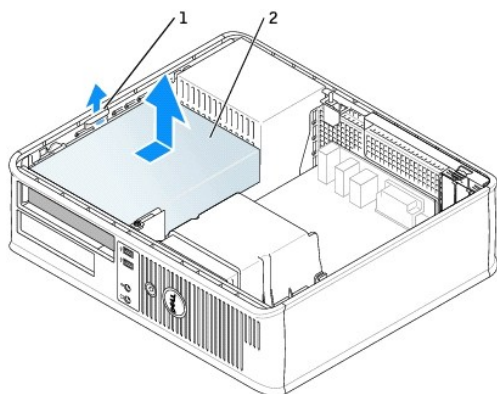

1	ドライブリリーススラッチ
2	CD/DVD ドライブ

- 電源ケーブルと CD/DVD ドライブケーブルをドライブの背面から外します。

### CD/DVD ドライブの取り付け

- ドライブを箱から出して、取り付けの準備をします。

ドライブに付属のマニュアルを参照して、ドライブの設定がお使いのコンピュータに合っているか確認します。IDE ドライブを取り付ける場合、ドライブを cable select に設定にします。

- 新しいドライブを取り付ける場合は、次の手順を実行します。

- ドライブベイクバーの上部にある 2 つの留め金を押し、ベイクバーをコンピュータの前面方向に動かします。
- ドライブベイクバーから 3 本の肩付きネジを外します。

- 既存のドライブを交換する場合は、以下の作業を行います。

- ドライブベイクバーの上部にある 2 つの留め金を押し、ベイクバーをコンピュータの前面方向に動かします。
- 既存のドライブから 3 本の肩付きネジを外します。
- 3 本の肩付きネジを新しいフロッピードライブの側面に挿入して締めます。

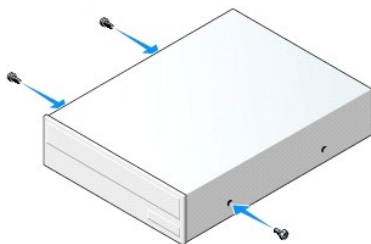

- 電源ケーブル、と CD/DVD ドライブケーブルをドライブに接続します。
- 肩付きネジをネジガイドに合わせ、カチッと所定の位置に収まるまでドライブをベイにスライドさせます。

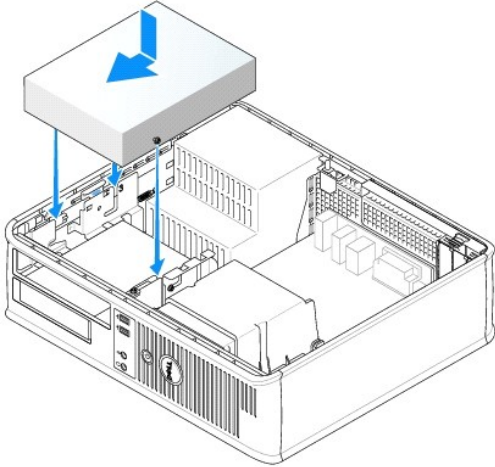

6. すべてのケーブル接続を確認します。ファンや冷却孔など空気の循環の妨げにならないようにケーブルをまとめておきます。
7. [コンピュータカバー](#)を取り付けます。
8. Drives の該当する Drive オプション(0 または 1)を設定して、設定情報を更新します。詳細に関しては、「[セットアップユーティリティ](#)」を参照してください。
9. [Dell Diagnostics\(診断\)プログラム](#)を実行して、コンピュータが正しく動作するか確認します。

## フロッピードライブ

**警告:** 本項の手順を開始する前に、『製品情報ガイド』の安全手順に従ってください。

**警告:** 感電防止のため、コンピュータカバーを取り外す前にコンピュータの電源プラグを必ずコンセントから抜いてください。

### フロッピードライブの取り外し

1. 「[作業を開始する前に](#)」の手順を実行します。

**メモ:** 以下の手順では、CD/DVD ドライブを完全に取り外す必要はないので、CD/DVD ドライブを接続しているケーブルを外す必要はありません。

2. [CD/DVD ドライブを取り外し](#)、注意して脇に置いておきます。

**注意:** ドライブをコンピュータから取り出すときに、ドライブケーブルを引っ張らないでください。ケーブルを引っ張ると、ケーブルやケーブルコネクタに損傷を与える場合があります。

3. ドライブリリースラッチを引き上げ、フロッピードライブをコンピュータの背面方向にスライドさせます。次に、ドライブをコンピュータから持ち上げて取り外します。

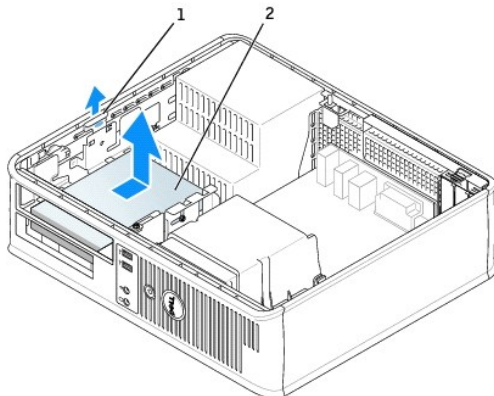

1	ドライブリリーススラッチ
2	フロッピードライブ

- 電源ケーブルとフロッピードライブケーブルをフロッピードライブの背面から外します。

## フロッピードライブの取り付け

- 新しいドライブを取り付ける場合は、次の手順を実行します。
  - ドライブベイクーパーの背面で、細めのマイナスドライバを使って、慎重にベイクーパーを外します。
  - ドライブベイクーパーから 4 本の肩付きネジを外します。
- 既存のドライブを交換する場合は、以下の作業を行います。  
既存のドライブから 4 本の肩付きネジを外します。
- 4 本の肩付きネジを新しいフロッピードライブの側面に挿入して締めます。

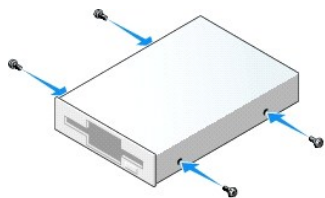

- 電源ケーブルとフロッピードライブケーブルをフロッピードライブに取り付けます。
- 肩付きネジをネジガイドに合わせ、カチッと所定の位置に収まるまでドライブをベイにスライドさせます。

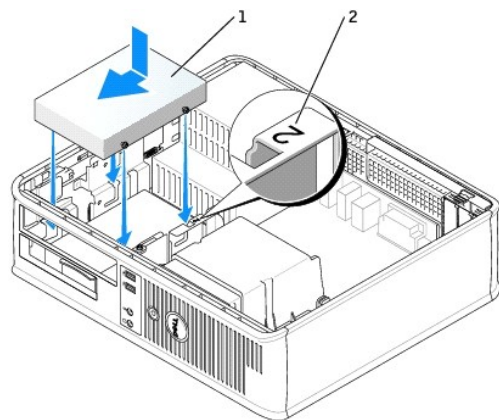

1	電源ケーブル
2	スロット検証番号

- [CD/DVDドライブを取り付けます。](#)
- すべてのケーブル接続を確認します。ファンや冷却孔など空気の循環の妨げにならないようにケーブルをまとめておきます。
- [コンピュータカバーを取り付けます。](#)
- [セットアップユーティリティを起動し](#)、Diskette Drive オプションで、新しいフロッピードライブを有効に設定します。
- [Dell Diagnostics\(診断\)プログラム](#)を実行して、コンピュータが正しく動作するか確認します。

## ハードドライブ

**警告:** 本項の手順を開始する前に、『製品情報ガイド』の安全手順に従ってください。

**警告:** 感電防止のため、コンピュータカバーを取り外す前にコンピュータの電源プラグを必ずコンセントから抜いてください。

**注意:** ドライブへの損傷を防ぐため、ドライブを硬い所に置かないでください。ドライブは、発泡樹脂製のパッドなど十分なクッション性のあるものの上に置いてください。

1. 残しておきたいデータを保存しているハードドライブを交換する場合、ファイルのバックアップを取ってから、次の手順を開始します。
2. ドライブのマニュアルを参照して、ドライブがお使いのコンピュータに合わせて設定されているか確認します。

## ハードドライブの取り外し

1. 「[作業を開始する前に](#)」の手順を実行します。

**メモ:** 以下の手順では、CD/DVDドライブおよびフロッピードライブを完全に取り外す必要はないので、これらの2つのドライブを接続しているケーブルを外す必要はありません。

2. [CD/DVDドライブ](#)をベイから取り外し、注意して脇に置いておきます。
3. [フロッピードライブ](#)をベイから取り外し、注意して脇に置いておきます。
4. ドライブ両端の2つのプラスチックの固定クリップを押し込み、ドライブをコンピュータの背面方向にスライドさせます。

**注意:** ドライブをコンピュータから取り出すときに、ドライブケーブルを引っ張らないでください。ケーブルを引っ張ると、ケーブルやケーブルコネクタに損傷を与える場合があります。

5. ドライブを持ち上げてコンピュータから出し、電源ケーブルおよびハードドライブケーブルをドライブから外します。

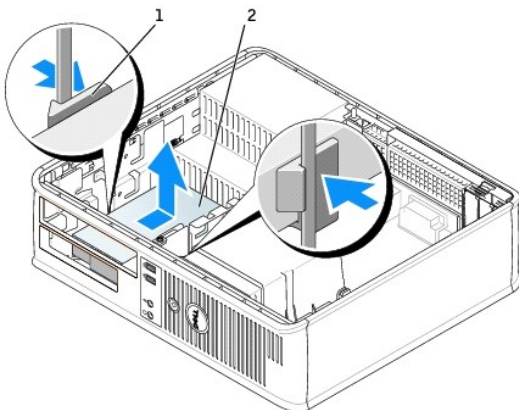

1	固定クリップ(2)
2	ハードドライブ

## ハードドライブの取り付け

1. ドライブのマニュアルを参照して、ドライブがお使いのコンピュータに合わせて設定されているか確認します。

**注意:** ドライブへの損傷を防ぐため、ドライブを硬い所に置かないでください。ドライブは、発泡樹脂製のパッドなど十分なクッション性のあるものの上に置いてください。

2. 交換用のハードドライブを梱包から取り出して、取り付けの準備をします。
3. 交換用のハードドライブにプラスチック製のハードドライブブラケットがない場合は、既存のドライブからブラケットをカチッと取り外します。



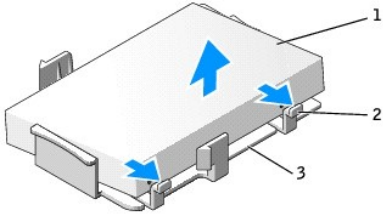

1	ハードドライブ
2	リリースタブ(2)
3	プラスチック製のハードドライブブラケット

4. ブラケットを新しいドライブにはめ込んで取り付けます。

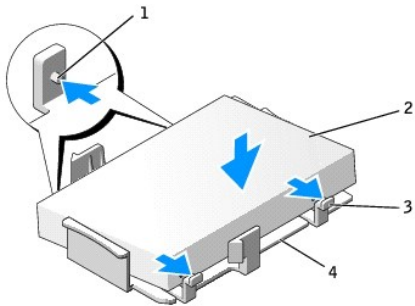

1	固定タブ(2)	3	リリースタブ(2)
2	ドライブ	4	プラスチック製のハードドライブブラケット

5. 電源ケーブルとハードドライブケーブルをドライブに接続します。

6. ドライブの正しいスロットの位置を確認し、カチッと所定の位置に収まるまでドライブをベイにスライドさせます。

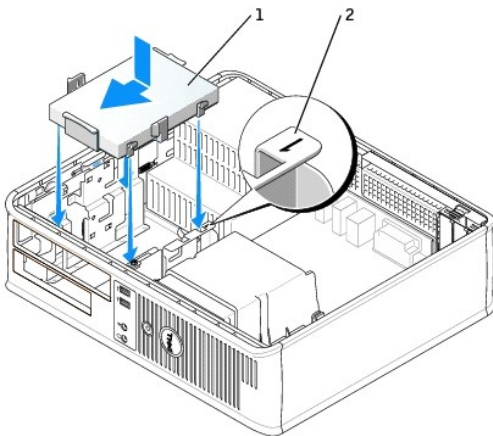

1	ハードドライブ
2	スロット検証番号

7. フロッピードライブおよび CD/DVD ドライブを取り付けます。

8. すべてのコネクタが正しく接続され、固定されているか確認します。

9. [コンピュータカバーを取り付けます。](#)

10. プライマリドライブを取り付けた場合、起動可能なメディアをお使いの起動ドライブに挿入します。

11. コンピュータの電源を入れます。
  12. [セットアップユーティリティを起動して](#)、適切な Primary Drive オプション(0 または 2)をアップデートします。
  13. セットアップユーティリティを終了し、コンピュータを再起動します。
  14. 次の手順に進む前に、ご使用のドライブにパーティションを作成し、論理フォーマットを実行します。  
手順については、オペレーティングシステムに付属のマニュアルを参照してください。
  15. [Dell Diagnostics\(診断\)プログラム](#)を実行して、ハードドライブをテストします。
  16. ハードドライブにオペレーティングシステムをインストールします。  
手順については、オペレーティングシステムに付属のマニュアルを参照してください。
- 

[目次に戻る](#)

## I/O パネル

### I/O パネルの取り外し

**警告:** 本項の手順を開始する前に、『製品情報ガイド』の安全手順に従ってください。

**警告:** 感電防止のため、カバーを取り外す前にコンピュータの電源プラグを必ずコンセントから抜いてください。

**メモ:** ケーブルを外す前に、新しい I/O パネルを取り付けるときに正しく配線できるように、ケーブルのすべての配線経路をメモしておいてください。

1. 「[作業を開始する前に](#)」の手順を実行します。
2. ケーブルのブルループを引っ張って、I/O パネルからケーブルを外します。
3. I/O パネルをデスクトップコンピュータに固定しているネジを外します。

**注意:** I/O パネルをコンピュータから引き出すときには、特に注意を払ってください。注意を怠ると、ケーブルコネクタおよびケーブル配線クリップに損傷を与える場合があります。

4. I/O パネルを慎重に動かして、コンピュータから引き出します。

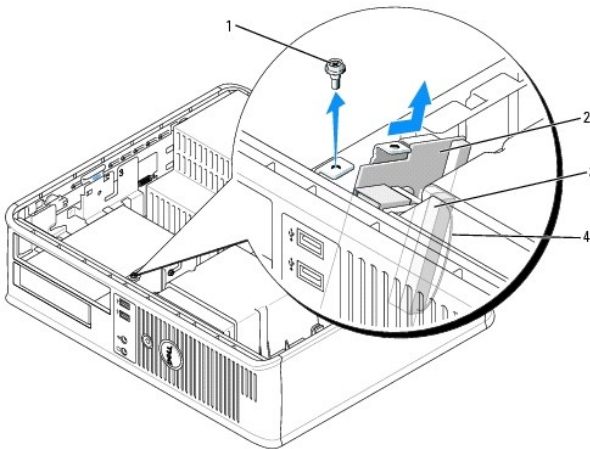

1	固定ネジ
2	I/O パネル
3	I/O ケーブルコネクタ
4	I/O コネクタブループ

### I/O パネルの取り付け

1. I/O パネルを取り付けるには、取り外し手順を逆の順序で実行します。

**メモ:** I/O パネルブラケットにあるガイドを使って I/O カードを正しい位置に合わせ、I/O パネルブラケットにある切り込みを使ってカードを固定してください。



[目次に戻る](#)

## Dell™ OptiPlex™ GX520 ユーザーズガイド

### ● プロセッサ

## プロセッサ

**⚠ 警告:** 本項の手順を開始する前に、『製品情報ガイド』の安全手順に従ってください。

**🔄 注意:** コンピュータの内蔵コンポーネントの静電気による損傷を防ぐため、コンピュータの電子部品に触れる前に、身体から静電気を除去してください。コンピュータシャーシの塗装されていない金属面に触れることにより、静電気を除去することができます。

## プロセッサの取り外し

1. 「[作業を開始する前に](#)」の手順を実行します。
2. ヒートシンクアセンブリの両端にある拘束ネジを緩めます。

**⚠ 警告:** プラスティック製のシールドがあっても、ヒートシンクアセンブリは正常な動作中に過熱する場合があります。十分な時間を置いて温度が下がったのを確認してから、ヒートシンクアセンブリに触るようにします。

3. ヒートシンクアセンブリを上向きに回転させ、コンピュータから取り外します。

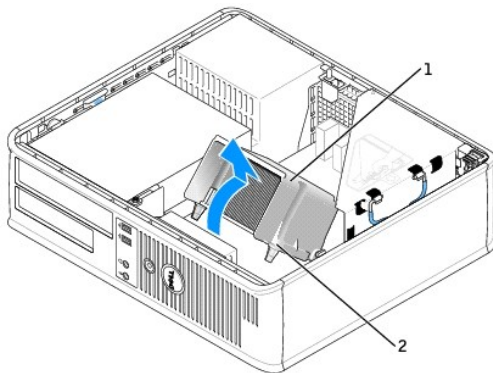

1	ヒートシンクアセンブリ
2	拘束ネジハウジング(2)

**🔄 注意:** デルのプロセッサアップグレードキットを取り付ける場合、元のヒートシンクは廃棄してください。デル以外から購入したプロセッサアップグレードキットを取り付ける場合、新しいプロセッサを取り付ける際は、元のヒートシンクを再利用してください。

4. ソケット上にあるセンターカバーラッチの下からリリースレバーをスライドさせて、プロセッサカバーを開きます。次にレバーを後方に引いて、プロセッサを取り出します。

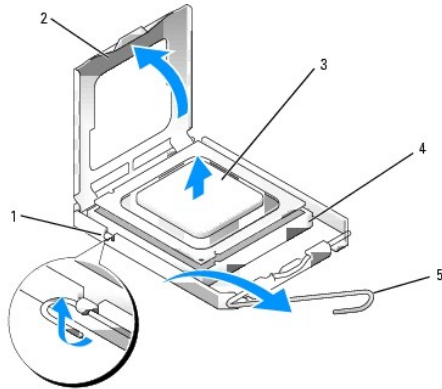

1	センターカバーラッチ
2	プロセッサカバー
3	プロセッサ
4	ソケット
5	リリースレバー

➡ **注意:** プロセッサを交換する際は、ソケット内側のピンに触れたり、ピンの上に物を落とさないようにしてください。

5. 注意深くプロセッサをソケットから取り外します。

新しいプロセッサをソケットにすぐに取り付けられるように、リリースレバーはリリース位置に広げたままにしておきます。

## プロセッサの取り付け

➡ **注意:** コンピュータ背面の塗装されていない金属面に触れて、身体から静電気を除去してください。

➡ **注意:** プロセッサを交換する際は、ソケット内側のピンに触れたり、ピンの上に物を落とさないようにしてください。

1. 「[作業を開始する前に](#)」の手順を実行します。

2. プロセッサの底部に触らないように気をつけながら、新しいプロセッサを梱包から取り出します。

➡ **注意:** コンピュータの電源を入れるときにプロセッサとコンピュータに修復できない損傷を与えないため、プロセッサをソケットに正しく装着してください。

3. ソケット上のリリースレバーが完全に開いていない場合、その位置まで動かします。

4. プロセッサの前面と背面の位置合わせ用の切り込みを、ソケットの前面と背面の位置合わせ用の切り込みに合わせます。

5. プロセッサとソケットの 1 番ピンの角を合わせます。

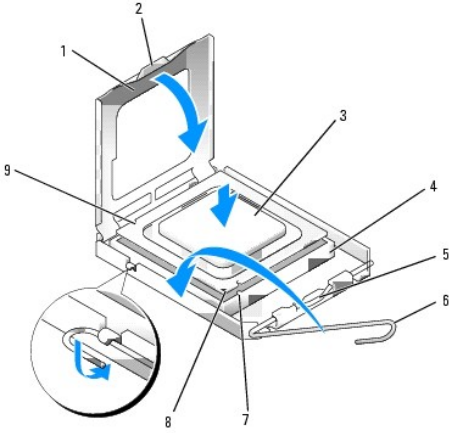

1	プロセッサカバー	6	リリースレバー
2	タブ	7	前面位置合わせ切り込み
3	プロセッサ	8	ソケットおよびプロセッサピン 1 番ピンの印
4	プロセッサソケット	9	背面位置合わせ切り込み
5	センターカバーラッチ		

➡ **注意:** 損傷を防ぐため、プロセッサとソケットが正しく揃っているか確認してください。プロセッサを取り付ける際に無理に力を加えないでください。

6. プロセッサをソケットに軽く置いて、プロセッサが正しい位置にあるか確認します。

7. プロセッサがソケットに完全に装着されたら、プロセッサカバーを閉じます。

プロセッサカバーのタブがソケットのセンターカバーラッチの下にあるか確認します。

8. カチッと所定の位置に収まるまで、ソケットリリースレバーをソケットの方に戻して、プロセッサを固定します。

➡ **注意:** デル以外から購入したプロセッサアップグレードキットを取り付ける場合、プロセッサを交換する際は、元のヒートシンクアセンブリを再利用してください。

デルのプロセッサ交換キットを取り付けた場合、元のヒートシンクアセンブリとプロセッサを、交換キットが送られてきた同じパッケージを使用してデルに返却してください。

9. ヒートシンクアセンブリを取り付けるには、次の手順を実行します。

a. ヒートシンクアセンブリをヒートシンクアセンブリブラケットに元のように配置します。

b. ヒートシンクアセンブリをコンピュータの底面方向に動かし、2本の拘束ネジを締めます。

➡ **注意:** ヒートシンクアセンブリが正しく装着され、しっかり固定されているか確認します。

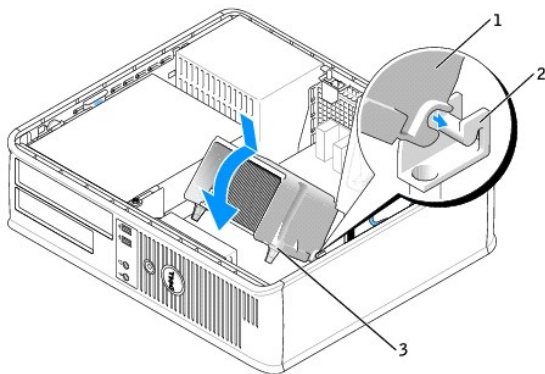

1	ヒートシンクアセンブリ
2	ヒートシンクアセンブリブラケット
3	拘束ネジハウジング(2)

---

10. [コンピュータカバーを取り付けます。](#)

---

[目次に戻る](#)



[目次に戻る](#)

## Dell™ OptiPlex™ GX520 ユーザーズガイド

### ● 電源装置

## 電源装置

### 電源装置の取り付け

**警告：** 本項の手順を開始する前に、『製品情報ガイド』にある安全手順に従ってください。

**注意：** コンピュータの内蔵コンポーネントの静電気による損傷を防ぐため、コンピュータの電子部品に触れる前に、身体から静電気を除去してください。コンピュータシャーシの塗装されていない金属面に触れることにより、静電気を除去することができます。

1. 「[作業を開始する前に](#)」の手順を実行します。
2. DC 電源ケーブルをシステム基板およびドライブから取り外します。

DC 電源ケーブルをシステム基板およびドライブから取り外す際は、コンピュータシャーシ内のタブの下の配線経路をメモしておいてください。これらのケーブルを再び取り付ける際は、挟まれたり折れ曲がったりしないように、適切に配線してください。

3. コンピュータシャーシの背面に電源装置を取り付けている 2 本のネジを外します。
4. CD/DVD ドライブを取り外し、注意して脇に置いておきます。
5. コンピュータシャーシの底面にあるリリースボタンを押します。

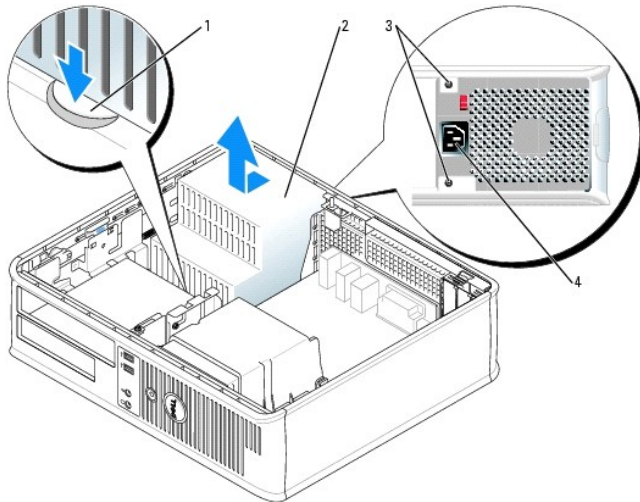

1	リリースボタン
2	電源装置
3	ネジ(2)
4	AC 電源コネクタ

6. 電源装置をコンピュータの前面の方へ約 2.5 cm スライドさせます。
7. 電源装置を持ち上げコンピュータから取り出します。
8. 交換用の電源装置をスライドさせて所定の位置に入れます。
9. 電源装置をコンピュータシャーシの背面に固定するネジを取り付けます。
10. DC 電源ケーブルを接続します。

11. CD/DVDドライブを取り付けます。
12. AC電源ケーブルをコネクタに接続します。
13. [コンピュータカバー](#)を取り付けます。

## DC電源コネクタ

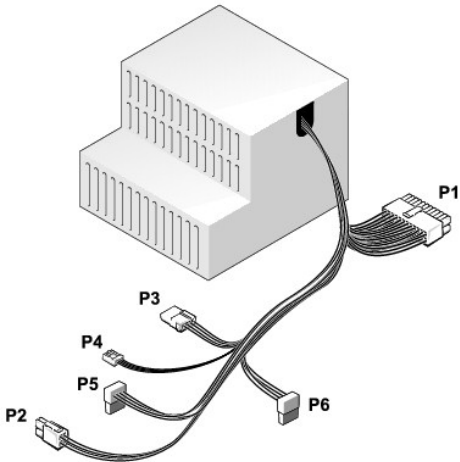

### DC電源コネクタ P1

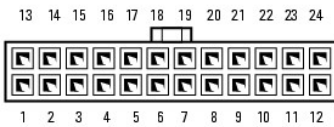

ピン番号	信号名	18 AWG ワイヤ
1	+3.3 VDC	橙色
2	+3.3 VDC	橙色
3	GND	黒色
4	VCC (+5 V)	赤色
5	GND	黒色
6	VCC (+5 V)	赤色
7	GND	黒色
8	PS_PWRGOOD	灰色
9	P5AUX	紫色
10	V_12P0_DIG	黄色
11	V_12P0_DIG	黄色
12	+3.3 V	橙色
13	+3.3 V	橙色
14	-12 V*	青色
15	GND	黒色
16	PWR_PS_ON	緑色
17	GND	黒色
18	GND	黒色
19	GND	黒色
20	NC	N/C
21	VCC (+5V)	赤色

22	VCC (+5V)	赤色
23	VCC (+5V)	赤色
24	GND	黒色

\* 18 AWG ワイヤの代わりに 22 AWG ワイヤを使用

DC 電源コネクタ P2



ピン番号	信号名	18 AWG ワイヤ
1	COM	黒色
2	COM	黒色
3	+12 VDC	黄色
4	+12 VDC	黄色

DC 電源コネクタ P3

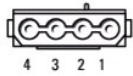

ピン番号	信号名	18 AWG ワイヤ
1	+12 VDC	黄色
2	COM	黒色
3	COM	黒色
4	+5 VDC	赤色

DC 電源コネクタ P4

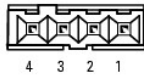

ピン番号	信号名	22 AWG ワイヤ
1	+5 VDC	赤色
2	COM	黒色
3	COM	黒色
4	+12 VDC	黄色

DC 電源コネクタ P5 および P6



--	--	--

ピン番号	信号名	18 AWG ワイヤ
1	+3.3 VDC	橙色
2	COM	黒色
3	+5 VDC	赤色
4	COM	黒色
5	+12 VDC	黄色

---

[目次に戻る](#)

[目次に戻る](#)

## Dell™ OptiPlex™ GX520 ユーザーズガイド

- [デスクトップコンピュータの仕様](#)

### デスクトップコンピュータの仕様

マイクロプロセッサ	
マイクロプロセッサの種類	Intel® Pentium® または Celeron® プロセッサ
L1(レベル 1) キャッシュ	32 KB
L2(レベル 2) キャッシュ	512 KB、1 MB、または 2 MB バイブラインバースト、8 ウェイセット トアソシエイティブ、ライトバック SRAM

メモリ	
タイプ	400 MHz および 533 MHz DDR2 SDRAM
メモリのコネクタ	2
対応するメモリモジュール	256 MB、512 MB、1 GB、または 2 GB 非 ECC
最小メモリ	デュアルチャネル: 512 MB; シングルチャネル: 256 MB
最大搭載メモリ	4 GB
BIOS アドレス	F0000h

コンピュータ情報	
チップセット	Intel® 945 Express
データバス幅	64 ビット
アドレスバス幅	32 ビット
DMA チャネル	8
割り込みレベル	24
BIOS チップ(NVRAM)	4 Mb
メモリ速度	400 MHz および 533 MHz
NIC	DMTF によって定義されている ASF 1.03 および 2.0 サポートを 組み込んだ内蔵ネットワークインタフェース  10/100/1000 通信が可能: <ul style="list-style-type: none"><li>1 緑色 — 10 Mbps ネットワークとコンピュータ間の接続が 良好です。</li><li>1 橙色 — 100 Mbps ネットワークとコンピュータ間の接続 が良好です。</li><li>1 黄色 — 1 Gbps(または 1000 Mbps) ネットワークとコ ンピュータ間の接続が良好です。</li><li>1 オフ — コンピュータは物理的なネットワーク接続を検出し ていません。</li></ul>

ビデオ	
タイプ	Intel グラフィックス・メディア・アクセラレータ 950

オーディオ	
タイプ	AC 97、Sound Blaster エミュレーション
ステレオ変換	16 ビット AD 変換および 20 ビット DA 変換

コントローラ	
ドライブ	1 台のデバイスをサポートするシリアル ATA コントローラが 2 つ、 および 1 つのチャンネルで各チャンネルに 2 台のデバイスをサポート

するパラレル Ultra ATA/100 IDE が 1 つ

#### 拡張バス

バスのタイプ	PCI 2.3 SATA 1.0a および 2.0 USB 2.0
バス速度	PCI: 33 MHz SATA: 1.5 Gbps および 3.0 Gbps USB: 480 Mbps
カード	オプションのライザーカードケージでハーフレングスカードおよびフルハイットカードをサポート
デフォルト: ライザーカードケージなし:	ロープロファイルカードをサポート
PCI:	
コネクタ	2 つ
カードサイズ	ロープロファイル
コネクタサイズ	120 ピン
コネクタデータ幅 (最大)	32 ビット
オプション: フルハイット PCI ライザーカードケージ:	ロープロファイルカードおよびフルハイットカードをサポート
PCI:	
コネクタ	3 つ
カードサイズ	ロープロファイルカード × 1 およびフルハイットカード × 2
コネクタサイズ	120 ピン
コネクタデータ幅 (最大)	32 ビット

#### ドライブ

外部アクセス可能	3.5 インチドライブ × 1 CD/DVD またはオプションのセカンドハードドライブ用ベイ × 1
内部アクセス可能	1 インチ幅ハードドライブ用ベイ × 1

#### コネクタ

外付けコネクタ:	
シリアル	9 ピンコネクタ、16550C 互換
パラレル	双方向 25 ピンコネクタ(メス)
ビデオ	15 ピン VGA コネクタ(メス)
ネットワークアダプタ	RJ-45 コネクタ
セカンドリシリアルポートアダプタ付き PS/2(オプション)	6 ピンミニ DIN × 2
USB	USB 2.0 互換コネクタ(前面パネル × 2、背面パネル × 6)
オーディオ	ライン入力、ライン出力、およびマイク用の 3 つのコネクタ、前面パネルのヘッドフォンおよびマイク用の 2 つのコネクタ
システム基板コネクタ:	
プライマリ IDE ドライブ	40 ピンコネクタ
シリアル ATA	7 ピンコネクタ × 2
フロッピードライブ	34 ピンコネクタ
シリアル	オプションのセカンドシリアルポートカード用 12 ピンコネクタ
ファン	5 ピンコネクタ
PCI 2.3	120 ピンコネクタ
CD ドライブオーディオインタフェース	4 ピンコネクタ
前面パネル	40 ピンコネクタ

#### キーの組み合わせ

<Ctrl> <Alt> <Del>	Microsoft® Windows® XP では Windows Security ウィンドウを表示、MS-DOS® モードでは、コンピュータを再起動(再起動)
<F2>または<Ctrl> <Alt> <Enter>	内蔵のセットアップユーティリティを起動(システム起動時のみ)

<Ctrl><Alt><b>	セットアップユーティリティの <b>Boot Sequence</b> オプションのデバイスからではなく、PXE(リモート起動環境)によって指定されたネットワーク環境からコンピュータを自動的に起動(システム起動時のみ)
<F12> または <Ctrl><Alt><F8>	ユーザーが単一起動用のデバイスを入力できる起動デバイスメニュー(システム起動時のみ)、またハードドライブおよびシステム診断プログラムを実行するオプションを表示

ボタンとライト	
電源ボタン	押しボタン
電源ライト	緑色のライト — スリープモードのときは緑色に点滅、電源がオンのときは緑色に点灯  黄色のライト — 取り付けられているデバイスに問題があるとき黄色に点滅、内部電力に問題があるとき黄色に点灯(「 <a href="#">電源の問題</a> 」を参照)
ハードドライブアクセスライト	緑色
リンクライト	ネットワーク接続時は緑色の点灯
リンク保全ライト(内蔵ネットワークアダプタ上)	10 Mb 伝送時は緑色のライト、100 Mb 伝送時は橙色のライト、1000 Mb (1 Gb)伝送時は黄色のライト
動作ライト(内蔵ネットワークアダプタ上)	黄色の点滅ライト
診断ライト	背面パネル上の 4 つのライト(「 <a href="#">診断ライト</a> 」参照)
スタンバイ電源ライト	システム基板の AUX_PWR

電源	
DC 電源装置:	
ワット数	220 W
熱消費	751 BTU/時  *注: 熱消費は電源ユニットワット数のレートに基づいて算出されません。
電圧	手動設定電源装置 — 50/60 Hz で 90~135 V、50/60ヘルツで 180~265 V
バックアップバッテリー	3 V CR2032 コイン型リチウムバッテリー

サイズと重量	
縦幅	11.4 cm
横幅	39.9 cm
長さ	35.3 cm
重量	10.4 kg

環境	
温度:	
動作時	10~35 °C
保管時	-40~65 °C
相対湿度	20~80 % (結露しないこと)
最大耐久震度:	
動作時	0.25 G(3~200 Hz、0.5 オクターブ / 分)
保管時	0.5 G(3~200 Hz、1 オクターブ / 分)
最大耐久衝撃:	
動作時	50.8 cm / 秒の速度変化でボトムハーフサインパルス
保管時	508 cm / 秒の速度変化で 27 G フェアードスクエアウェーブ
高度:	
動作時	-15.2~3,048 m
保管時	-15.2~10,668 m

[目次に戻る](#)





[目次に戻る](#)

## スモールフォームファクターコンピュータ

Dell™ OptiPlex™ GX520 ユーザーズガイド

- [お使いのスモールフォームファクターコンピュータについて](#)
- [コンピュータの内部](#)

### お使いのスモールフォームファクターコンピュータについて

#### 正面図

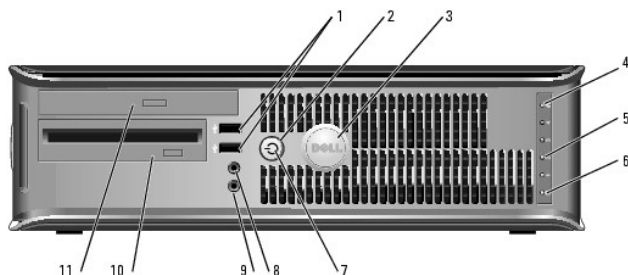

1	USB 2.0 コネクタ(2)	ジョイスティックやカメラ、または起動可能な USB デバイスなど、時々接続するデバイスには、コンピュータの前面にある USB コネクタを使用します (USB デバイスからの起動については、「 <a href="#">System Setup</a> 」を参照してください)。  プリンタやキーボードなど通常接続したままのデバイスには、背面パネルにある USB コネクタを使用することをお勧めします。
2	電源ボタン	このボタンを押して、コンピュータに電源を入れます。  ● <b>注意:</b> データの損失を防ぐため、6 秒以上電源ボタンを押してコンピュータの電源を切らないでください。電源ボタンを押す代わりに、オペレーティングシステムのシャットダウンを実行してください。  ● <b>注意:</b> お使いのオペレーティングシステムの ACPI が有効な場合、コンピュータの電源ボタンを押すと、オペレーティングシステムのシャットダウンが実行されます。
3	デルバッジ	バッジはお使いのコンピュータの向きにあわせて回転させることができます。バッジを回転させるには、バッジの外回りに指を置き、しっかりと押し回します。バッジの下側近くにあるスロットを使って回転させることもできます。
4	LAN インジケータライト	LAN (ネットワーク) 接続が確立されていることを示します。
5	診断ライト	診断ライトは、診断コードに基づくコンピュータの問題のトラブルシューティングに役立ちます。詳細については、「 <a href="#">診断ライト</a> 」を参照してください。
6	ハードドライブ動作ライト	ハードドライブがアクセスされているときに、このライトが点滅します。
7	電源ライト	電源ライトは、点滅したり点灯することで異なる状態を示します。  1 消灯 — コンピュータの電源は切れています。 1 緑色の点灯 — コンピュータは通常の動作状態です。 1 緑色の点滅 — コンピュータは、省電力モードです。 1 黄色の点滅または点灯 —「 <a href="#">電流の問題</a> 」を参照してください。  省電力モードから復帰するには、電源ボタンを押すか、Windows デバイスマネージャで復帰デバイスが設定されている場合、キーボードかマウスを使います。スリープモードおよび省電力モードからの復帰の詳細については、「 <a href="#">電力の管理</a> 」を参照してください。  コンピュータのトラブルシューティングに役立つライトコードの説明は、「 <a href="#">System Lights</a> 」を参照してください。
8	ヘッドフォンコネクタ	ヘッドフォンコネクタを使用して、ヘッドフォンおよびほとんどの種類のスピーカーを取り付けることができます
9	マイク用コネクタ	マイクのコネクタを使ってマイクを取り付けます。
10	フロッピードライブ	フロッピーディスクをドライブに入れます。
11	CD/DVD ドライブ	CD または DVD をドライブに入れます (取り付けられている場合)。

#### 背面図

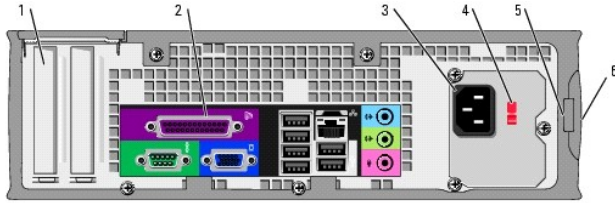

1	カードスロット	インストールされている PCI カードのコネクタにアクセスします。
2	背面パネルコネクタ	シリアル、USB、およびその他のデバイスのプラグを対応するコネクタに差し込みます。
3	電源コネクタ	電源ケーブルをこのコネクタに挿入します。
4	電圧切り替えスイッチ	お使いのコンピュータにはマニュアル電圧切り替えスイッチがついています。 手動電圧切り替えスイッチが付いているコンピュータへの損傷を防ぐため、スイッチはお使いになる地域の AC 電源に最も合った電圧に設定してください。 <b>注意:</b> 日本で使用できる AC 電源は 100 V ですが、電圧切り替えスイッチを 115 V に設定してください。 また、モニターやコンピュータに接続している周辺機器もお使いになる地域の AC 電源で動作するように設定してください。
5	パッドロックリンク	パッドロックを挿入して、コンピュータカバーをロックします。
6	カバーリリーススラット	コンピュータカバーを開くことができます。

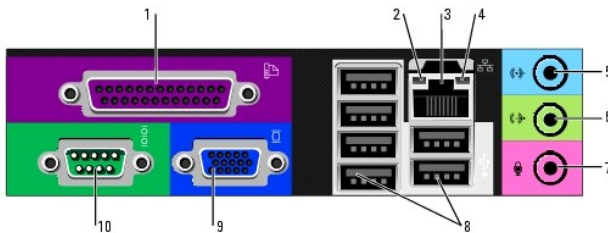

## 背面パネルコネクタ



1	パラレルコネクタ	プリンタなどのパラレルデバイスをパラレルコネクタに接続します。USB プリンタをお使いの場合、USB コネクタに差し込みます。  <b>メモ:</b> 内蔵パラレルコネクタと同じアドレスに設定されたパラレルコネクタを持つカードをコンピュータが検出した場合、内蔵パラレルコネクタは自動的に無効になります。詳細については、「 <a href="#">セットアップオプション</a> 」を参照してください。
2	リンク保全ライト	<ul style="list-style-type: none"> <li>1 緑色 — 10 Mbps ネットワークとコンピュータ間の接続が良好です。</li> <li>1 橙色 — 100 Mbps ネットワークとコンピュータ間の接続が良好です。</li> <li>1 黄色 — 1 Gbps (1000 Mbps) ネットワークとコンピュータ間の接続が良好です。</li> <li>1 オフ — コンピュータは物理的なネットワーク接続を検出していません。</li> </ul>
3	ネットワークアダプタコネクタ	コンピュータをネットワークやブロードバンドデバイスに取り付けるには、ネットワークケーブルの片方の端をネットワークジャックやネットワーク / ブロードバンドデバイスに接続します。ネットワークケーブルのもう一方の端を、コンピュータ背面にあるネットワークアダプタコネクタに接続します。カチッと収まったらネットワークケーブルはしっかりと接続されています。  <b>メモ:</b> モデムケーブルをネットワークコネクタに接続しないでください。  ネットワークコネクタカードが搭載されたコンピュータの場合、カードのコネクタを使用します。  カテゴリ 5 のケーブルを使用して、ネットワークを接続することをお勧めします。カテゴリ 3 のケーブルを使用する必要がある場合、ネットワーク速度を 10 Mbps にして動作の信頼性を確保します。
4	ネットワーク動作ライト	黄色のライトは、コンピュータがネットワークデータを送信、または受信している時に点滅します。ネットワークラフィックが多い場合、このライトが「点灯」の状態に見ることがあります。
5	ライン入力コネクタ	青色のライン入力コネクタ (オンボードサウンドが搭載されたコンピュータで利用可能) を使って、カセットプレーヤー、CD プレーヤー、VCR などの録音 / 再生デバイスを接続します。

		サウンドカードが搭載されたコンピュータの場合、カードのコネクタを使用します。
6	ライン出力コネクタ	緑色のライン出力コネクタ(オンボードサウンドが搭載されたコンピュータで利用可能)を使って、ヘッドフォンおよび内蔵アンプの付いたほとんどのスピーカーを接続します。  サウンドカードが搭載されたコンピュータの場合、カードのコネクタを使用します。
7	マイク用コネクタ	ピンクのマイクコネクタ(オンボードサウンドが搭載されたコンピュータで利用可能)を使って、音声または音楽入力用のパソコンマイクをサウンドあるいはテレフォニープログラムに接続します。  サウンドカードが搭載されたコンピュータの場合、マイクコネクタはカードにあります。
8	USB 2.0 コネクタ (6)	プリンタやキーボードなど通常接続したままのデバイスには、背面 USB コネクタを使用します。
9	ビデオコネクタ	VGA 互換モニターからのケーブルを青色のコネクタに差し込みます。  <b>メモ:</b> オプションのグラフィックスカードをご購入の場合、このコネクタにはキャップが付いています。お使いのモニターをグラフィックスカードのコネクタに接続します。キャップは取り外さないでください。  <b>メモ:</b> デュアルモニターをサポートしているグラフィックスカードをご使用の場合、コンピュータに付属の y ケーブルを使用してください。
10	シリアルコネクタ	ハンドヘルドデバイスなどのシリアルデバイスをシリアルポートに接続します。デフォルトの指定先は、シリアルコネクタ 1 が COM1 で、シリアルコネクタ 2 が COM2 です。  詳細については、「 <a href="#">セットアップオプション</a> 」を参照してください。

## コンピュータの内部

-  **警告:** 本項の手順を開始する前に、『製品情報ガイド』の安全手順に従ってください。
-  **警告:** 感電防止のため、コンピュータカバーを取り外す前にコンピュータの電源プラグを必ずコンセントから抜いてください。
-  **注意:** コンピュータカバーを開く際は、間違えてシステム基板からケーブルを外さないように注意してください。

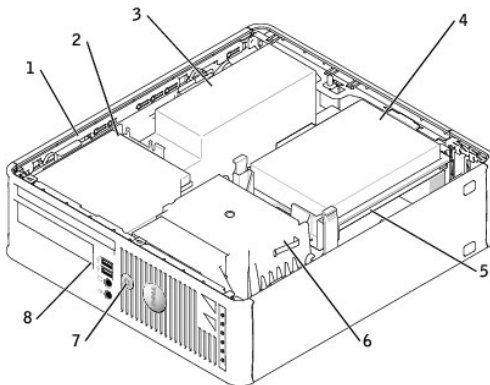

1	ドライブリリースラッチ	5	システム基板
2	CD/DVD ドライブ	6	ヒートシンクと送風装置アセンブリ
3	電源装置およびファン	7	電源ボタン
4	ハードドライブ	8	前面パネルドア

## システム基板のコンポーネント

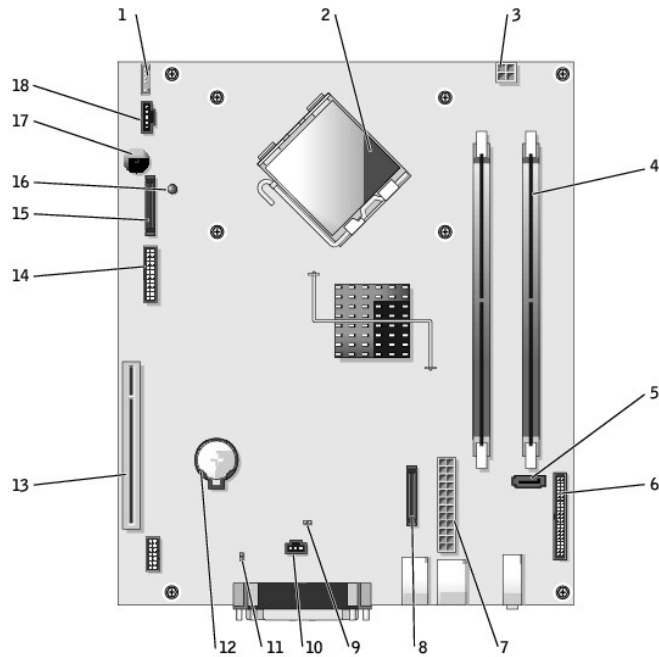

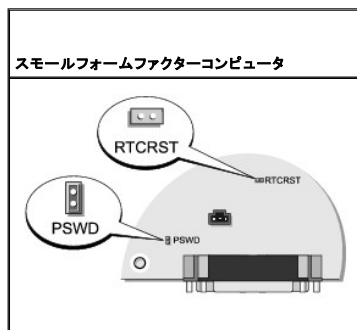

1	ファンコネクタ(FAN)	10	シャーシイントルージョンスイッチ電源コネクタ(INTRUDER)
2	プロセッサコネクタ(CPU)	11	パスワードジャンパ(PSWD)
3	電源コネクタ(12VPOWER)	12	バッテリーソケット(BATT)
4	メモリモジュールコネクタ(DIMM_1 および DIMM_2)	13	PCI コネクタ(SLOT2)
5	シリアル ATA ドライブコネクタ(SATA0)	14	シリアルコネクタ(SER2)
6	前面パネルコネクタ(FNT_PANEL)	15	フロッピードライブコネクタ(DSKT)
7	電源コネクタ(POWER)	16	スタンバイ電源インジケータ(AUX_PWR)
8	CD/DVD ドライブコネクタ(IDE)	17	システム基板のスピーカー(BEEP)
9	RTC リセットジャンパ(RTCRST)	18	内蔵スピーカー(INT_SPKR)

## ジャンパ設定



ジャンパ	設定	説明
PSWD		パスワード機能が有効になっています。
	(デフォルト) 	パスワード機能が無効になっています。
RTCST		リアルタイムクロックはリセットされていません。

	(デフォルト)	
		リアルタイムクロックはリセットされています(一時的にジャンパありの状態)。
 ジャンパあり  ジャンパなし		

---

[目次に戻る](#)

[目次に戻る](#)

## Dell™ OptiPlex™ GX520 ユーザーズガイド

- [PCI カードおよびシリアルポートアダプタ](#)
- [PCI カード](#)

---

### PCI カードおよびシリアルポートアダプタ

**警告:** 本項の手順を開始する前に、『製品情報ガイド』の安全手順に従ってください。

**注意:** コンピュータの内蔵コンポーネントの静電気による損傷を防ぐため、コンピュータの電子部品に触れる前に、身体から静電気を除去してください。コンピュータシャーシの塗装されていない金属面に触れることにより、静電気を除去することができます。

お使いの Dell™ コンピュータはシリアルポートアダプタをサポートしており、PCI カード用に 1 つのロープロファイル PCI カードスロットを備えています。

**メモ:** お使いの Dell コンピュータは PCI スロットのみを使用します。ISA カードはサポートされていません。

---

### PCI カード

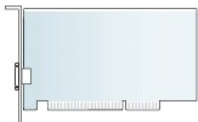

新しいカードに交換する場合は、既存のカードのドライバをアンインストールします。手順については、カードに付属しているマニュアルを参照してください。

### PCI カードの取り付け

1. 「[作業を開始する前に](#)」の手順を実行します。
2. カード保持ラッチのリリースタブを内側から慎重に押し、ラッチを回転して開きます。ラッチは開いた状態のままになります。
3. カード保持装置を取り外します。
  - a. カード保持装置の上に親指を置き、保持装置の底面を他の指で押さえてつかみます。
  - b. 空いているほうの手でカード保持装置の側面を軽く握り、所定の位置に保持しているタブスロットから離します。
  - c. カード保持装置を上に戻し、2 つのタブスロットから離します。
4. 新しいカードを取り付ける場合、フィルラブラケットを取り外してカードスロットを空にします。次に[手順 6](#)に進みます。
5. 既にコンピュータに取り付けられているカードを交換する場合、カードを取り外します。

必要に応じて、カードに接続されたケーブルを取り外します。カードにカード保持バーが付いている場合は、このバーを外します。固定タブを軽く引き、カードの上端の角を両手でつかみ、コネクタから取り外します。

6. 新しいカードを取り付ける準備をします。

カードの設定、内部の接続、またはお使いのコンピュータに合わせたカードのカスタマイズの情報については、カードに付属しているマニュアルを参照してください。

**警告:** ネットワークアダプタの中には、ネットワークに接続すると自動的にコンピュータを起動するものがあります。感電防止のため、カードを取り付ける前に、コンピュータの電源プラグをコンセントから抜いてください。

7. カードをコネクタに置き、しっかりと下に押し込みます。カードがスロットにしっかりと装着されているか確認します。

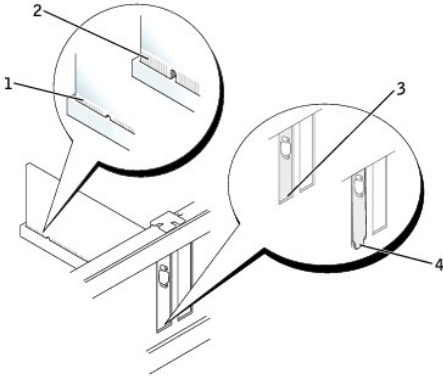

1	完全に装着されたカード
2	完全に装着されていないカード
3	スロット内のブラケット
4	スロットの外側にはみ出したブラケット

8. カード保持装置を取り付ける前に以下のことを確認します。

1. すべてのカードとフィルラブラケットの上端が位置合わせバーと平らに揃っている。
1. カードの上部の切り込みまたはフィルラブラケットが、位置合わせガイドと合っている。

9. カード保持装置を所定の位置に押し込み、カードをコンピュータに固定します。

- **注意：** カードケーブルは、カードの上や後ろを通して配線しないでください。ケーブルをカードの上を通して配線すると、コンピュータカバーが正しく閉まらなくなったり、装置に損傷を与える恐れがあります。
- **注意：** ネットワークケーブルを接続するには、まずケーブルのプラグを壁のネットワークジャックに差し込み、次にコンピュータに差し込みます。

10. 必要なケーブルをカードに接続します。

カードのケーブル接続については、カードに付属のマニュアルを参照してください。

11. [コンピュータカバーを取り付けます。](#)

12. サウンドカードを取り付けた場合、次の手順を実行します。

- a. [セットアップユーティリティを起動し](#)、**Audio Controller** を選んでから、設定を **Off** に変更します。
- b. 外付けオーディオデバイスをサウンドカードのコネクタに接続します。外付けオーディオデバイスを、背面パネルのマイクコネクタ、スピーカー / ヘッドフォンコネクタ、またはライン入力コネクタに接続しないでください。

13. ネットワークアダプタカードを取り付けており、内蔵ネットワークアダプタを無効にする場合は、次の手順を実行します。

- a. [セットアップユーティリティを起動し](#)、**Network Controller** を選んでから、設定を **Off** に変更します。
- b. ネットワークケーブルをネットワークアダプタカードのコネクタに接続します。ネットワークケーブルをコンピュータの背面パネルの内蔵ネットワークコネクタに接続しないでください。

14. カードのマニュアルの説明に従って、カードに必要なすべてのドライバをインストールします。

## PCI カードの取り外し

1. 「[作業を開始する前に](#)」の手順を実行します。

2. カード保持ラッチのリリースタブを内側から慎重に押し、ラッチを回転して開きます。ラッチは緊留しているため、開いたままの状態になります。

3. カード保持装置を使って、カードを上部から所定の位置に固定します。

- a. カード保持装置の上に親指を置き、保持装置の底面を他の指で押さえてつかみます。
- b. 空いているほうの手でカード保持装置の側面を軽く握り、所定の位置に保持しているタブスロットから離します。
- c. カード保持装置を上に戻し、2 つのタブスロットから離します。
- d. カード保持装置を作業領域内に置いておきます。

4. カードを取り外したままにする場合、空のカードスロット開口部にフィラーブラケットを取り付けます。

フィラーブラケットが必要な場合、[デルにお問い合わせください](#)。

 **メモ:** コンピュータの FCC 認証を満たすため、フィラーブラケットを空のカードスロット開口部に取り付ける必要があります。また、フィラーブラケットを装着すると、コンピュータをほこりやゴミから保護できます。

5. カード保持装置をタブに差し込んで、所定の位置まで回転して押し込みます。

 **注意:** ネットワークケーブルを接続するには、まずケーブルのプラグを壁のネットワークジャックに差し込み、次にコンピュータに差し込みます。

6. 保持アームを下げ、所定の位置に押し込みます。
7. カード保持ラッチを閉じて所定の位置にはめ込み、カードを固定します。
8. [コンピュータカバーを取り付けます](#)。

## シリアルポートアダプタ

 **警告:** 本項の手順を開始する前に、『製品情報ガイド』の安全手順に従ってください。

 **注意:** コンピュータの内蔵コンポーネントの静電気による損傷を防ぐため、コンピュータの電子部品に触れる前に、身体から静電気を除去してください。コンピュータシャーシの塗装されていない金属面に触れることにより、静電気を除去することができます。

### シリアルポートアダプタの取り付け

1. 「[作業を開始する前に](#)」の手順を実行します。
2. カード保持レバーのリリースタブを軽く押します。
3. フィラーブラケットを取り外します(取り付けられている場合)。

 **メモ:** コンピュータに合わせたアダプタの設定、内部の接続、またはカスタマイズの情報については、シリアルポートアダプタに付属のマニュアルを参照してください。

4. シリアルポートアダプタブラケットをコネクタにはめて、しっかりと下に押し込みます。アダプタがスロットにしっかりと装着されているか確認します。
5. 保持レバーを注意深く下に押して、アダプタブラケットを所定の位置に固定します。

 **注意:** ケーブルは、取り付けられているカードの上や後ろを通して配線しないでください。ケーブルをカードの上を通して配線すると、コンピュータカバーが正しく閉まらなくなったり、装置に損傷を与える恐れがあります。

6. アダプタケーブルをシステム基板のシリアルポートアダプタコネクタ(SER2)に接続します。
7. 必要なすべてのケーブルをシリアルポートアダプタに接続します。

 **メモ:** ケーブル接続については、シリアルポートアダプタに付属のマニュアルを参照してください。

8. [コンピュータカバーを取り付けます](#)。

### シリアルポートアダプタの取り外し

1. 「[作業を開始する前に](#)」の手順を実行します。
  2. カード保持レバーのリリースタブを軽く押します。
  3. アダプタに接続されているケーブルがあれば外します。
  4. シリアルポートアダプタブラケットの上端の角をつかみ、コネクタから取り外します。
  5. [コンピュータカバーを取り付けます](#)。
-



[目次に戻る](#)

[目次に戻る](#)

## Dell™ OptiPlex™ GX520 ユーザーズガイド

### ● [コンピュータカバーの取り外し](#)

## コンピュータカバーの取り外し

**⚠ 警告:** 本項の手順を開始する前に、『製品情報ガイド』の安全手順に従ってください。

**⚠ 警告:** 感電防止のため、コンピュータカバーを取り外す前にコンピュータの電源プラグを必ずコンセントから抜いてください。

1. 「[作業を開始する前に](#)」の手順を実行します。
  2. 背面パネルのバドロックリングにバドロックを取り付けている場合、バドロックを取り外します。
- 📌 注意:** カバーを開いた時のために十分なスペースがあることを確認します。デスクトップ上に少なくとも 30 cm のスペースが必要です。
3. カバーを持ち上げながらリリースラッチを後方にスライドさせます。
  4. ヒンジタブをこの支点としてカバーを上にかかします。
  5. カバーをヒンジタブから取り外し、柔らかく傷が付きにくい場所に置いておきます。

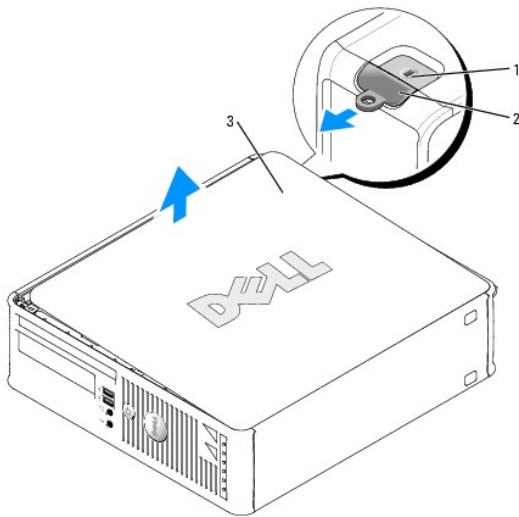

1	セキュリティケーブルスロット
2	カバーリリースラッチ
3	コンピュータカバー

[目次に戻る](#)

[目次に戻る](#)

## Dell™ OptiPlex™ GX520 ユーザーズガイド

### ● [ドライブ](#)

## ドライブ

お使いのコンピュータは、次のドライブをサポートします。

- 1 シリアル ATA ドライブを 1 台
- 1 FlexBay ドライブ (フロッピードライブまたはメディアカードリーダー) を 1 台
- 1 CD ドライブまたは DVD ドライブを 1 台

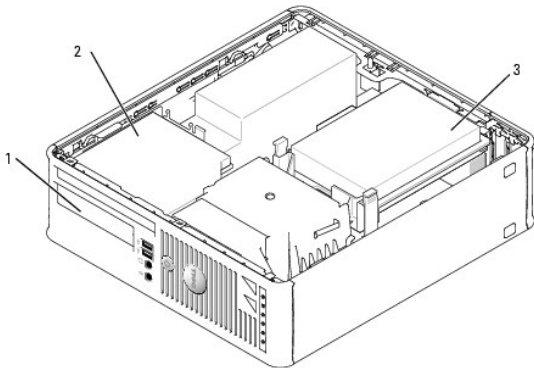

1	オプションのフロッピーまたはメディアカードリーダー用の FlexBay
2	CD/DVD ドライブ
3	ハードドライブ

## 一般的な取り付けガイドライン

CD/DVD ドライブをシステム基板の「IDE」とラベルの付いたコネクタに接続します。シリアル ATA ハードドライブは、システム基板の「SATA0」または「SATA2」とラベルの付いたコネクタに接続する必要があります。

## ドライブケーブルの接続

ドライブを取り付ける場合、2 本のケーブル (DC 電源ケーブルとデータケーブル) をドライブの背面およびシステム基板に接続します。

## ドライブインタフェースコネクタ

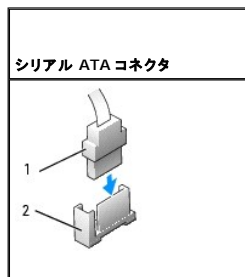

1	インタフェースケーブルコネクタ
2	インタフェースコネクタ

大半のインタフェースコネクタは、正しく接続されるように設計されています。つまり、片方のコネクタの切り込みやピンの欠けが、もう一方のコネクタのタブや差し込み穴と一致します。これらのコネクタによって、ケーブルの 1 番ピンワイヤが、コネクタの 1 番ピンの端に正しく接続されます。基板またはカード上にあるコネクタの 1 番ピンの端を示すために、通常、基板やカード上に直接「1」とシルクスクリーン印刷されています。

- **注意:** IDE インタフェースケーブルを接続する際は、色帯をコネクタの 1 番ピンから離れた位置に置かないでください。インタフェースケーブルを裏返しにすると、ドライブが動作しなかったり、コントローラやドライブ、またはその両方を損傷する恐れがあります。

## 電源ケーブルコネクタ

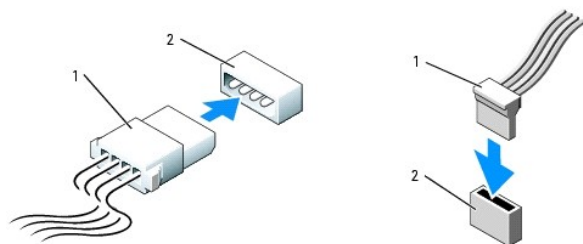

1	電源ケーブル
2	電源入力コネクタ

## ドライブケーブルの接続と取り外し

シリアル ATA データケーブルを接続または取り外す場合、それぞれの端にある黒色のコネクタを持ち、ケーブルを外します。

シリアル ATA インタフェースコネクタは、正しく接続されるように設計されています。つまり、片方のコネクタの切り込みやピンの欠けが、もう一方のコネクタのタブや差し込み穴と一致します。

シリアル ATA コネクタ

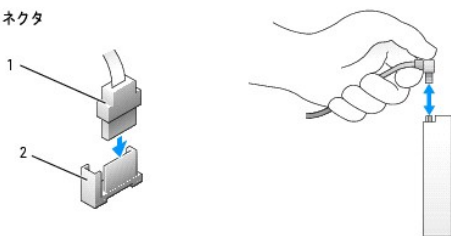

1	インタフェースケーブルコネクタ
2	インタフェースコネクタ

## ハードドライブ

- ⚠ **警告:** 本項の手順を開始する前に、『製品情報ガイド』の安全手順に従ってください。
- ⚠ **警告:** 感電防止のため、コンピュータカバーを取り外す前にコンピュータの電源プラグを必ずコンセントから抜いてください。
- **注意:** ドライブへの損傷を防ぐため、ドライブを硬い所に置かないでください。ドライブは、発泡樹脂製のパッドなど十分なクッション性のあるものの上に置いてください。

1. 残しておきたいデータを保存しているハードドライブを交換する場合、ファイルのバックアップを取ってから、次の手順を開始します。
2. ドライブのマニュアルを参照して、ドライブがお使いのコンピュータに合わせて設定されているか確認します。

## ハードドライブの取り外し

1. 「[作業を開始する前に](#)」の手順を実行します。
  2. [コンピュータカバーを取り外します](#)。
  3. コンピュータ内でシステム基板が下になるように、コンピュータを横に倒します。
  4. ドライブ両端の 2 つの青色の固定タブを押し入れ、ドライブを上へスライドさせてコンピュータから出します。
- **注意:** ドライブをコンピュータから取り出すときに、ドライブケーブルを引っ張らないでください。ケーブルを引っ張ると、ケーブルやケーブルコネクタに損傷を与える場合があります。

5. ドライブを持ち上げてコンピュータから出し、電源ケーブルおよびハードドライブケーブルをドライブから外します。

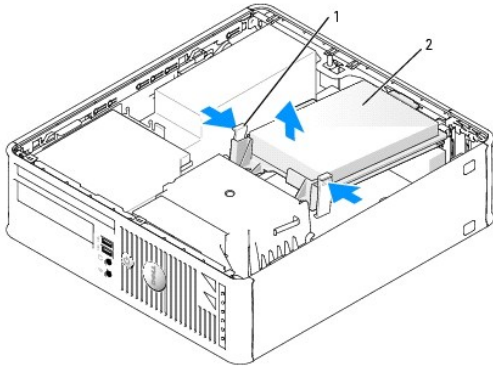

1	固定タブ(2)
2	ハードドライブ

6. 電源ケーブルとハードドライブケーブルをドライブから外します。

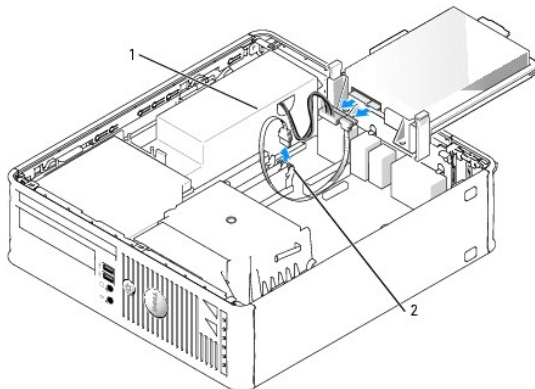

1	電源ケーブル
2	シリアル ATA データケーブル

## ハードドライブの取り付け

1. ドライブのマニュアルを参照して、ドライブがお使いのコンピュータに合わせて設定されているか確認します。

**注意:** ドライブへの損傷を防ぐため、ドライブを硬い所に置かないでください。ドライブは、発泡樹脂製のパッドなど十分なクッション性のあるものの上に置いてください。

2. 交換用のハードドライブを梱包から取り出して、取り付けの準備をします。

3. 交換用のハードドライブにプラスチックのドライブブラケットがない場合は、既存のドライブからブラケットをカチッと取り外します。

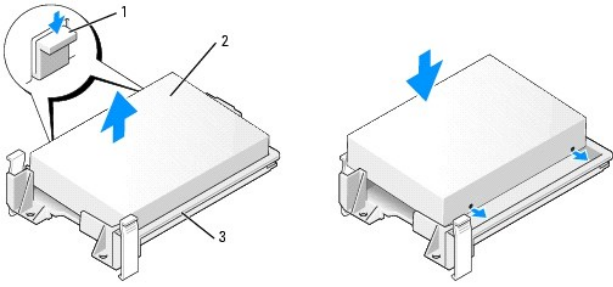

1	ドライブ
2	リリースタブ(2)
3	ハードドライブブラケット

4. 電源ケーブルとハードドライブケーブルをドライブに接続します。

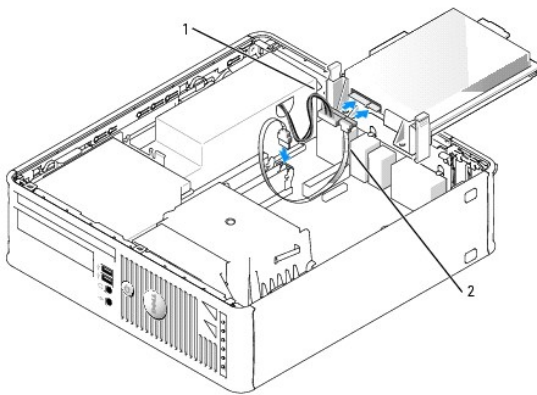

1	電源ケーブル
2	シリアル ATA データケーブル

5. すべてのコネクタが正しく接続され、固定されているか確認します。

6. カチッと所定の位置に収まるまで、慎重にドライブを置きます。

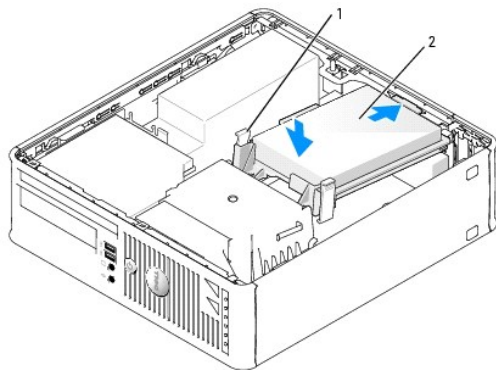

1	リリースタブ(2)
2	ハードドライブ

7. すべてのコネクタが正しく接続され、固定されているか確認します。

8. [コンピュータカバーを取り付けます。](#)

9. プライマリドライブを取り付けた場合、起動可能なメディアをお使いの起動ドライブに挿入します。
10. コンピュータの電源を入れます。
11. [セットアップユーティリティを起動して](#)、適切な Primary Drive オプション(0 または 2)を更新します。
12. セットアップユーティリティを終了し、コンピュータを再起動します。
13. 次の手順に進む前に、ご使用のドライブにパーティションを作成し、論理フォーマットを実行します。  
手順については、オペレーティングシステムに付属のマニュアルを参照してください。
14. [Dell Diagnostics\(診断\)プログラム](#)を実行して、ハードドライブをテストします。
15. ハードドライブにオペレーティングシステムをインストールします。  
手順については、オペレーティングシステムに付属のマニュアルを参照してください。

## CD/DVD ドライブ

**警告:** 本項の手順を開始する前に、『製品情報ガイド』の安全手順に従ってください。

**警告:** 感電防止のため、コンピュータカバーを取り外す前にコンピュータの電源プラグを必ずコンセントから抜いてください。

### CD/DVD ドライブの取り外し

1. 「[作業を開始する前に](#)」の手順を実行します。
  2. コンピュータ内でシステム基板が下になるように、コンピュータを横に倒します。
  3. [コンピュータカバーを取り外します](#)。
- 注意:** ドライブをコンピュータから取り出すときに、ドライブケーブルを引っ張らないでください。ケーブルを引っ張ると、ケーブルやケーブルコネクタに損傷を与える場合があります。
4. ドライブリリースラッチを引き上げ、ドライブをコンピュータの背面方向にスライドさせます。次に、ドライブをコンピュータから持ち上げて取り外します。

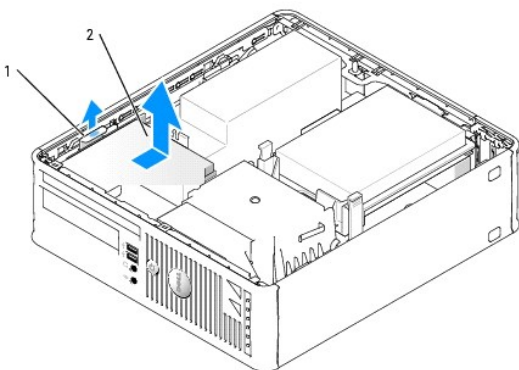

1	ドライブリリースラッチ
2	CD/DVD ドライブ

**メモ:** CD/DVD ドライブからドライブケーブルを取り外す前に、CD/DVD ドライブからドライブブラケットを取り外す必要があります。

5. IDE とラベルの付いた[システム基板](#)のコネクタから CD/DVD ドライブケーブルを取り外します。

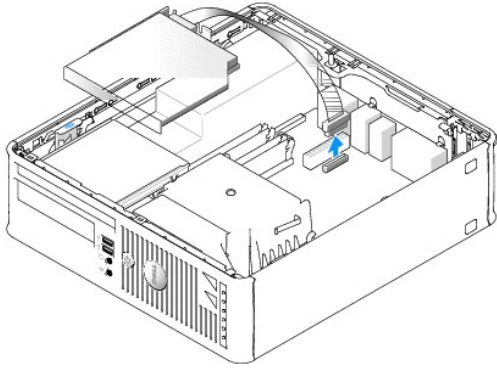

6. ドライブの側面から 2 本のネジを外し、ドライブブラケットを取り外します。次に、CD/DVD ドライブケーブルをドライブの背面から取り外します。

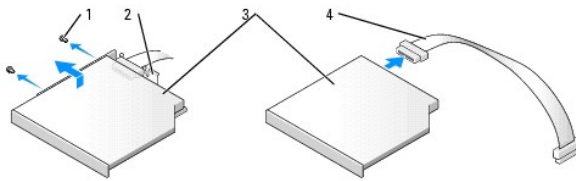

1	ネジ(2)
2	ドライブブラケット
3	CD/DVD ドライブ
4	CD/DVD ドライブケーブル

## CD/DVD ドライブの取り付け

1. ドライブを箱から出して、取り付けの準備をします。

ドライブに付属のマニュアルを参照して、ドライブの設定がお使いのコンピュータに合っているか確認します。ケーブル選択設定用のドライブを設定します。

2. CD/DVD ドライブケーブルをドライブに接続します。

3. ドライブを下げてドライブブラケットに取り付け、2 つのドライブブラケットタブをドライブ側面の穴に合わせます。次に、2 本のネジを側面に取り付け、ドライブを固定します。

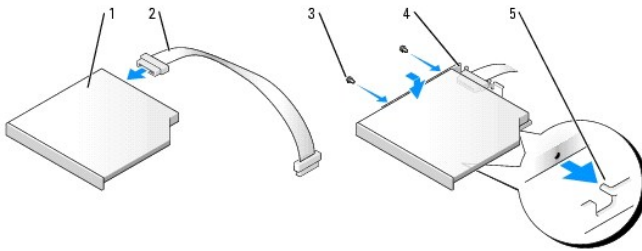

1	CD/DVD ドライブ
2	CD/DVD ドライブケーブル
3	ネジ(2)
4	ドライブブラケット
5	位置合わせタブ(2)

4. カチッと所定の位置に収まるまで、慎重にドライブを置きます。

5. CD/DVD ドライブケーブルを [システム基板](#) の (IDE) とラベルの付いたコネクタに再接続します。



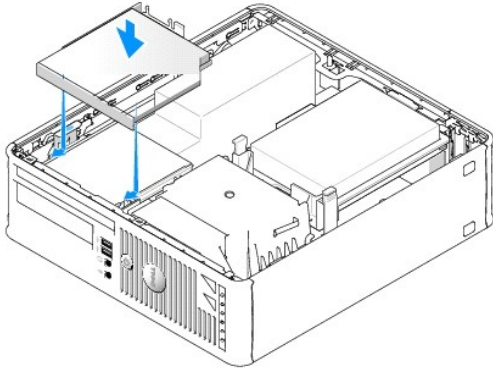

6. すべてのケーブル接続を確認します。ファンや冷却孔など空気の循環の妨げにならないようにケーブルをまとめておきます。
7. [コンピュータカバーを取り付けます。](#)
8. ドライブの動作に必要なソフトウェアをインストールする手順については、ドライブに付属のマニュアルを参照してください。
9. [セットアップユーティリティを起動し](#)、適切な Drive オプションを選択します。
10. [Dell Diagnostics \(診断\) プログラム](#) を実行して、コンピュータが正しく動作するか確認します。

## フロッピードライブ

**⚠ 警告:** 本項の手順を開始する前に、『製品情報ガイド』の安全手順に従ってください。

**⚠ 警告:** 感電防止のため、コンピュータカバーを取り外す前にコンピュータの電源プラグを必ずコンセントから抜いてください。

### フロッピードライブの取り外し

1. 「[作業を開始する前に](#)」の手順を実行します。
  2. [コンピュータカバーを取り外します。](#)
  3. コンピュータ内でシステム基板が下になるように、コンピュータを横に倒します。
  4. [CD/DVD ドライブ](#) を取り外し、注意して脇に置いておきます。
- 🔴 注意:** ドライブをコンピュータから取り出すときに、ドライブケーブルを引っ張らないでください。ケーブルを引っ張ると、ケーブルやケーブルコネクタに損傷を与える場合があります。
5. ケーブルリリースタブを引き上げて解除し、フロッピードライブケーブルをフロッピードライブの背面から取り外します。
  6. ケーブルコネクタのプルタブを使用して、フロッピードライブケーブルをシステム基板から取り外します。

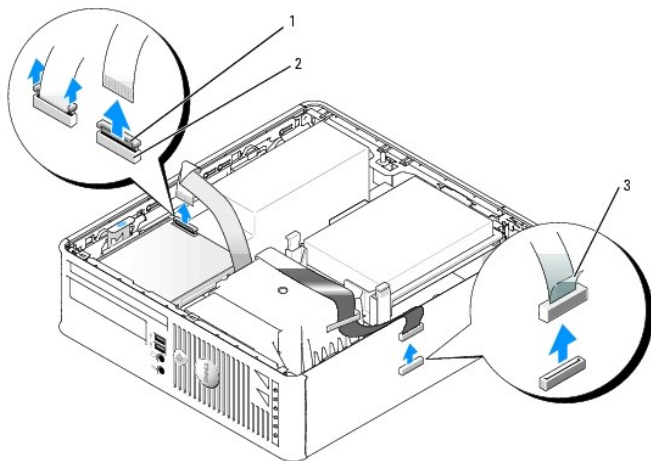

1	ケーブルリリースタブ
2	データケーブルエッジコネクタ
3	データケーブルプルタブ

7. ドライブリリースラッチを引き上げ、フロッピードライブをコンピュータの背面方向にスライドさせます。次に、ドライブをコンピュータから持ち上げて取り外します。

## フロッピードライブの取り付け

**メモ:** 交換用のフロッピードライブ、または新しいフロッピーに肩付きネジが付いていない場合は、ドライブベイカバー内のネジを使用します。

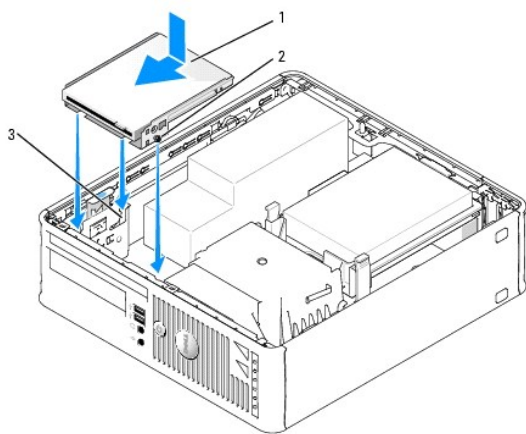

1	ドライブ
2	ネジ(3)
3	ブラケットレール(3)

1. [フロッピードライブを取り外します。](#)
2. ドライブのネジをコンピュータのブラケットレールに合わせ、カチッと所定の位置に収まるまで慎重にドライブを置きます。
3. フロッピードライブケーブルをフロッピードライブのケーブルリリースタブに差し込んで、カチッと所定の位置にロックされるまで押し下げます。
4. データケーブルを [システム基板コネクタ](#) (「DSKT」とラベルが付いています) に再接続します。

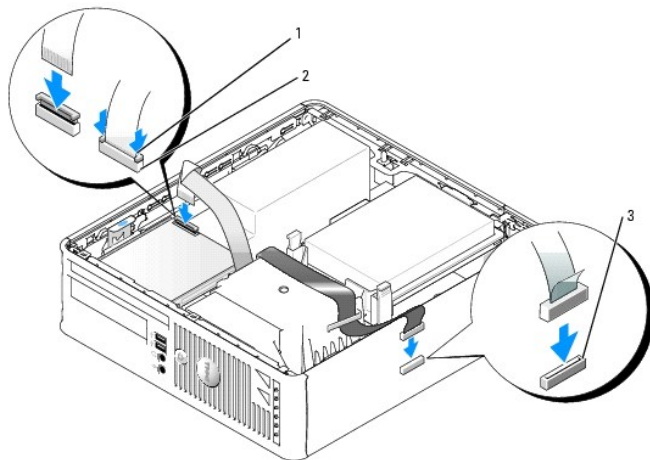

1	ケーブルリリースタブ
2	データケーブルエッジコネクタ
3	システム基板コネクタ(DSKT)

5. すべてのケーブル接続を確認します。ファンや冷却孔など空気の循環の妨げにならないようにケーブルをまとめておきます。
6. [CD/DVD ドライブを取り付けます。](#)
7. すべてのケーブル接続を確認します。ファンや冷却孔など空気の循環の妨げにならないようにケーブルをまとめておきます。
8. [コンピュータカバーを取り付けます。](#)
9. **Diskette Drive** オプションを起動して、新しいフロッピードライブを有効にします。  
ドライブの動作に必要なソフトウェアをインストールする手順については、ドライブに付属のマニュアルを参照してください。
10. [Dell Diagnostics \(診断\) プログラム](#) を実行して、コンピュータが正しく動作するか確認します。

---

[目次に戻る](#)

[目次に戻る](#)

## Dell™ OptiPlex™ GX520 ユーザーズガイド

### ● [I/O パネル](#)

## I/O パネル

### I/O パネルの取り外し

**⚠ 警告:** 本項の手順を開始する前に、『製品情報ガイド』の安全手順に従ってください。

**⚠ 警告:** 感電防止のため、コンピュータカバーを取り外す前にコンピュータの電源プラグを必ずコンセントから抜いてください。

1. 「[作業を開始する前に](#)」の手順を実行します。
2. [システム基板を取り外します](#)。
3. I/O パネルが接続されているすべてのケーブルを外します。

コンピュータからコントロールパネルケーブルを取り外す際は、正しく取り付けなおせるようにケーブルの配線経路をメモしておいてください。

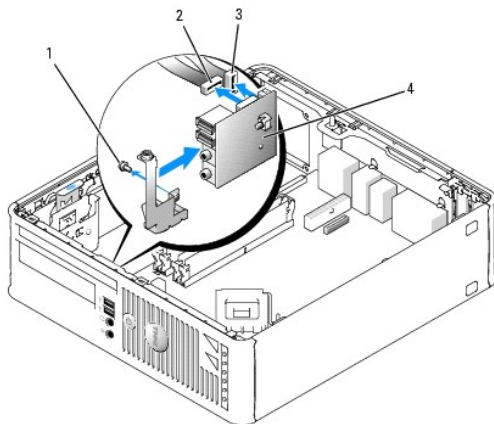

1	固定ネジ(2)
2	I/O パネル
3	I/O ケーブルコネクタ
4	I/O コネクタブループ

4. コンピュータカバーの内側から、I/O パネルをコンピュータに固定している取り付けネジを外します。
5. I/O パネルをコンピュータから取り外します。

### I/O パネルの取り付け

I/O パネルを取り付けるには、取り外し手順を逆の順序で実行します。

**📌 メモ:** I/O パネルブラケットにあるガイドを使って I/O パネルを正しい位置に合わせ、I/O パネルブラケットにある切り込みを使ってカードを固定してください。

[目次に戻る](#)

[目次に戻る](#)

## Dell™ OptiPlex™ GX520 ユーザーズガイド

### ● プロセッサ

## プロセッサ

**警告:** 本項の手順を開始する前に、『製品情報ガイド』の安全手順に従ってください。

**注意:** コンピュータの内蔵コンポーネントの静電気による損傷を防ぐため、コンピュータの電子部品に触れる前に、身体から静電気を除去してください。コンピュータシャーシの塗装されていない金属面に触れることにより、身体の静電気を除去することができます。

## プロセッサの取り外し

1. 「[作業を開始する前に](#)」の手順を実行します。
2. ヒートシンクアセンブリの各サイドにある拘束ネジを緩めます。

**警告:** プラスティック製のシールドがあっても、ヒートシンクアセンブリは正常な動作中に過熱する場合があります。十分な時間を置いて温度が下がったのを確認してから、ヒートシンクアセンブリに触るようにします。

3. ヒートシンクアセンブリを上向きに回転させ、コンピュータから取り外します。

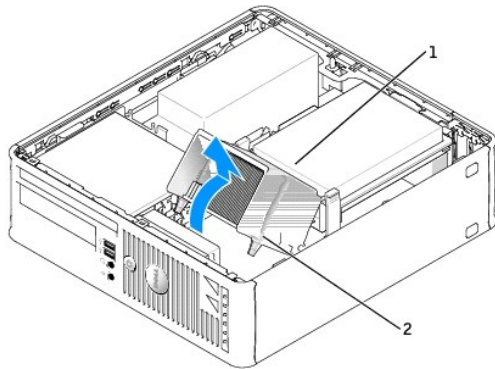

1	ヒートシンクアセンブリ
2	ハウジングの拘束ネジ(2)

**注意:** デルのプロセッサアップグレードキットを取り付ける場合、元のヒートシンクは廃棄してください。デル以外から購入したプロセッサアップグレードキットを取り付ける場合、新しいプロセッサを取り付ける際は、元のヒートシンクを再利用してください。

4. ソケット上にあるセンターカバーラッチの下からリリースレバーをスライドさせて、プロセッサカバーを開きます。次にレバーを後方に引いて、プロセッサを取り出します。

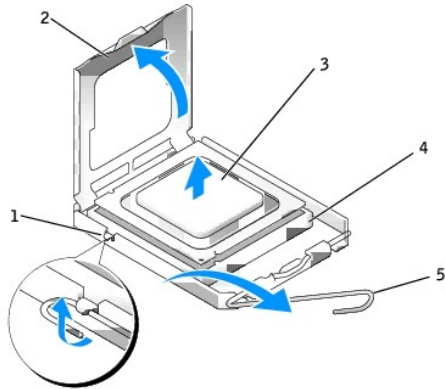

1	センターカバーラッチ
2	プロセッサカバー
3	プロセッサ
4	ソケット
5	リリースレバー

➡ **注意:** プロセッサを交換する際は、ソケット内側のピンに触れたり、ピンの上に物を落とさないようにしてください。

5. ソケットからプロセッサを慎重に取り外します。

新しいプロセッサをソケットにすぐに取り付けられるよう、リリースレバーはリリース位置に広げたままにしておきます。

## プロセッサの取り付け

➡ **注意:** コンピュータ背面の塗装されていない金属面に触れて、身体から静電気を除去してください。

➡ **注意:** プロセッサを交換する際は、ソケット内側のピンに触れたり、ピンの上に物を落とさないようにしてください。

1. 「[作業を開始する前に](#)」の手順を実行します。

2. プロセッサの底部に触らないように気をつけながら、新しいプロセッサを梱包から取り出します。

➡ **注意:** コンピュータの電源を入れるときにプロセッサとコンピュータに修復できない損傷を与えないため、プロセッサをソケットに正しく装着してください。

3. ソケット上のリリースレバーが完全に開いていない場合、その位置まで動かします。

4. プロセッサの前面と背面の位置合わせ用の切り込みをソケットの前面と背面の位置合わせ用の切り込みに合わせます。

5. プロセッサとソケットの 1 番ピンの角を合わせます。

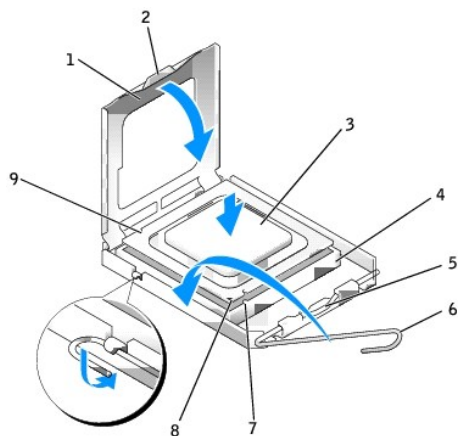

1	プロセッサカバー	6	リリースレバー
2	タブ	7	前面位置合わせ切り込み
3	プロセッサ	8	ソケットおよびプロセッサピン 1 番ピンの印
4	プロセッサソケット	9	背面位置合わせ切り込み
5	センターカバーラッチ		

➡ **注意:** 損傷を防ぐため、プロセッサとソケットが正しく揃っているか確認してください。プロセッサを取り付ける際に無理に力を加えないでください。

6. プロセッサをソケットに軽く置いて、プロセッサが正しい位置にあるか確認します。

7. プロセッサがソケットに完全に装着されたら、プロセッサカバーを閉じます。  
プロセッサカバーのタブがソケットのセンターカバーラッチの下にあるか確認します。

8. カチッと所定の位置に収まるまで、ソケットリリースレバーをソケットの方に戻して、プロセッサを固定します。

➡ **注意:** デル以外から購入したプロセッサアップグレードキットを取り付ける場合、プロセッサを交換する際は、元のヒートシンクアセンブリを再利用してください。

デルのプロセッサ交換キットを取り付けた場合、元のヒートシンクアセンブリとプロセッサを、交換キットが送られてきた同じパッケージを使用してデルに返却してください。

9. ヒートシンクアセンブリを取り付けるには、次の手順を実行します。  
a. ヒートシンクアセンブリをヒートシンクアセンブリブラケットに元のように配置します。  
b. ヒートシンクアセンブリをコンピュータの底面方向に回転させ、2本の拘束ネジを締めます。

➡ **注意:** ヒートシンクが正しく装着され、しっかり固定されているか確認します。

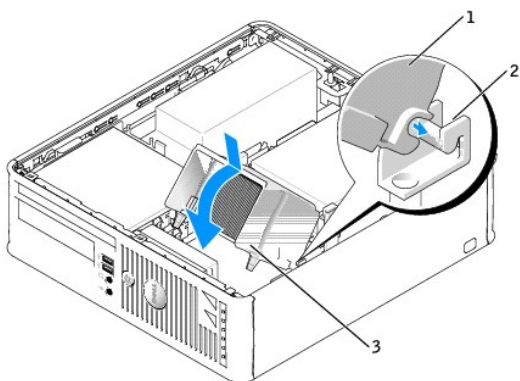

1	ヒートシンクアセンブリ
2	ヒートシンクアセンブリブラケット
3	ハウジングの拘束ネジ(2)

---

10. [コンピュータカバーを取り付けます。](#)

---

[目次に戻る](#)



[目次に戻る](#)

## Dell™ OptiPlex™ GX520 ユーザーズガイド

- [スモールフォームファクターコンピュータの仕様](#)

### スモールフォームファクターコンピュータの仕様

マイクロプロセッサ	
マイクロプロセッサの種類	Intel® Pentium® または Celeron® プロセッサ
L1(レベル 1) キャッシュ	32 KB
L2(レベル 2) キャッシュ	512 KB、1 MB、または 2 MB バイブラインバースト、8 ウエイセット アソシエイティブ、ライトバック SRAM

メモリ	
タイプ	400 MHz および 533 MHz DDR2 SDRAM
メモリのコネクタ	2
対応するメモリモジュール	256 MB、512 MB、1 GB、または 2 GB 非 ECC
最小メモリ	デュアルチャネル: 512 MB シングルチャネル: 256 MB
最大搭載メモリ	4 GB
BIOS アドレス	F0000h

コンピュータ情報	
チップセット	Intel® 945 Express
データバス幅	64 ビット
アドレスバス幅	32 ビット
DMA チャンネル	8
割り込みレベル	24
BIOS チップ(NVRAM)	4 Mb
メモリ速度	400 MHz および 533 MHz
NIC	DMTF によって定義されている ASF 1.03 および 2.0 サポートを 組み込んだ内蔵ネットワークインタフェース  10/100/1000 通信が可能: <ul style="list-style-type: none"><li>1 緑色 — 10 Mbps ネットワークとコンピュータ間の接続が 良好です。</li><li>1 橙色 — 100 Mbps ネットワークとコンピュータ間の接続 が良好です。</li><li>1 黄色 — 1 Gbps(または 1000 Mbps) ネットワークとコ ンピュータ間の接続が良好です。</li><li>1 オフ — コンピュータは物理的なネットワーク接続を検出し ていません。</li></ul>

ビデオ	
タイプ	Intel グラフィックス・メディア・アクセラレータ 950

オーディオ	
タイプ	AC 97, Sound Blaster エミュレーション
ステレオ変換	16 ビット AD 変換および 20 ビット DA 変換

コントローラ	
ドライブ	1 台のデバイスをサポートするシリアル ATA コントローラが 1 つ、 および 1 つのチャンネルで各チャンネルに 2 台のデバイスをサポート

	するパラレル Ultra ATA/100 IDE が 1 つ
--	--------------------------------

<b>拡張バス</b>	
バスのタイプ	PCI 2.2 SATA 1.0a および 2.0 USB 2.0
バス速度	PCI: 33 MHz SATA: 1.5 Gbps および 3.0 Gbps USB: 480 Mbps
カード:	ロープロファイルカードをサポート
PCI:	
コネクタ	1
コネクタサイズ	120 ピン
コネクタデータ幅(最大)	32 ビット

<b>ドライブ</b>	
外部アクセス可能	薄型フロッピードライブ用ベイ × 1 薄型 CD/DVD ドライブ用ベイ × 1
内部アクセス可能	1 インチ幅ハードドライブ用ベイ × 1

<b>コネクタ</b>	
外付けコネクタ:	
シリアル	9 ピンコネクタ、16550C 互換
パラレル	双方向 25 ピンコネクタ(メス)
ビデオ	15 ピン VGA コネクタ(メス)
ネットワークアダプタ	RJ-45 コネクタ
USB	USB 2.0 互換コネクタ(前面パネル × 2、背面パネル × 6)
オーディオ	ライン入力、ライン出力、マイク用のコネクタが 3 つ、およびヘッドフォン用の前面パネルコネクタが 1 つ
システム基板コネクタ:	
プライマリ IDE ドライブ	40 ピンコネクタ
シリアル ATA	7 ピンコネクタ
フロッピードライブ	34 ピンコネクタ
シリアル	オプションのセカンドシリアルポートカード用 12 ピンコネクタ
ファン	5 ピンコネクタ
PCI 2.2	120 ピンコネクタ
CD ドライブオーディオインタフェース	4 ピンコネクタ
前面パネル	40 ピンコネクタ

<b>キーの組み合わせ</b>	
<Ctrl><Alt><Del>	Microsoft® Windows® XP では Windows Security ウィンドウを表示、MS-DOS® モードでは、コンピュータを再起動(再起動)
<F2>または<Ctrl><Alt><Enter>	内蔵のセットアップユーティリティを起動(システム起動時のみ)
<Ctrl><Alt><b>	セットアップユーティリティの <b>Boot Sequence</b> オプションのデバイスからではなく、PXE(リモート起動環境)によって指定されたネットワーク環境からコンピュータを自動的に起動(システム起動時のみ)
<F12> または <Ctrl><Alt><F8>	ユーザーが単一起動用のデバイスを入力できる起動デバイスメニュー(システム起動時のみ)、またハードドライブおよびシステム診断プログラムを実行するオプションを表示

<b>ボタンとライト</b>	
電源ボタン	押しボタン
電源ライト	緑色のライト — スリープモードのとき緑色に点滅、電源がオンのとき緑色に点灯  黄色のライト — 取り付けられているデバイスに問題があるとき黄色に点滅、内部電力に問題があるとき黄色に点灯(「 <a href="#">電源の問題</a> 」を参照)

ハードドライブアクセスライト	緑色
リンクライト	ネットワーク接続時は緑色の点灯
リンク保全ライト(内蔵ネットワークアダプタ上)	10 Mb 伝送時は緑色のライト、100 Mb 伝送時は橙色のライト、1000 Mb(1 Gb)伝送時は黄色のライト
動作ライト(内蔵ネットワークアダプタ上)	黄色の点滅ライト
診断ライト	背面パネル上の 4 つのライト(「 <a href="#">診断ライト</a> 」参照)
スタンバイ電源ライト	システム基板の AUX_PWR

<b>電源</b>	
DC 電源装置:	
ワット数	220 W
熱消費	751 BTU/時 メモ: 熱消費は電源ユニットのワット数定格に基づいて計算されま ず。
電圧	手動設定電源装置 — 50/60 Hz で 90~135 V、50/60ヘルツ で 180~265 V
バックアップバッテリー	3 V CR2032 コイン型リチウムバッテリー

<b>サイズと重量</b>	
縦幅	9.26 cm
横幅	31.37 cm
長さ	34.03 cm
重量	7.4 kg

<b>環境</b>	
温度:	
動作時	10~35 °C
保管時	-40~65 °C
相対湿度	20~80 %(結露しないこと)
最大耐久震度:	
動作時	0.25 G(3~200 Hz、0.5 オクターブ / 分)
保管時	0.5 G(3~200 Hz、1 オクターブ / 分)
最大耐久衝撃:	
動作時	50.8 cm/秒の速度変化でボトムハーフサインパルス
保管時	508 cm/秒の速度変化で 27 G フェアードスクエアウェーブ
高度:	
動作時	-15.2~3,048 m
保管時	-15.2~10,668 m

[目次に戻る](#)

# Dell™ OptiPlex™ GX520 ユーザーズガイド

## スモールフォームファクターコンピュータ



### 情報の検索方法

[作業を開始する前に](#)

[シャーシントルージョンスイッチ](#)

[スモールフォームファクターコンピュータ](#)

[お使いのスモールフォームファクターコンピュータについて](#)

[コンピュータの内部](#)

[スモールフォームファクターコンピュータの仕様](#)

[コンピュータカバーの取り外し](#)

[I/O パネル](#)

[ドライブ](#)

[PCI カードおよびシリアルポートアダプタ](#)

[プロセッサ](#)

[アドバンス機能](#)

### バッテリー

[システム基板の取り付け](#)

[メモリ](#)

[コンピュータカバーの取り付け](#)

[コンピュータのクリーニング](#)

[ドライブとオペレーティングシステムの再インストール](#)

[問題の解決](#)

[Microsoft® Windows® XP の特徴](#)

[用語集](#)

[トラブルシューティングツールとユーティリティ](#)

[困ったときは](#)

[保証について](#)

## メモ、注意、警告

**メモ:** コンピュータを使いやすくするための重要な情報を説明しています。

**注意:** ハードウェアの損傷やデータの損失の可能性を示し、その危険を回避するための方法を説明しています。

**警告:** 物的損害、けが、または死亡の原因となる可能性があることを示します。

## 略語について

略語の一覧表は、「[用語集](#)」を参照してください。

Dell™ n シリーズコンピュータをご購入いただいた場合、このマニュアルの Microsoft® Windows® オペレーティングシステムについての説明は適用されません。

この文書の情報は、事前の通知なく変更されることがあります。  
© 2005 すべての著作権は Dell Inc. にあります。

Dell Inc. の書面による許可のない複写は、いかなる形態においても厳重に禁じられています。

この文書に使用されている商標について: Dell, DELL のロゴ, OptiPlex, Inspiron, Dimension, Latitude, Dell Precision, DellNet, TravelLite, Dell OpenManage, PowerVault, Axim, PowerEdge, PowerConnect, および PowerApp は Dell Inc. の商標です。Intel, Pentium, および Celeron は Intel Corporation の登録商標です。Microsoft, MS-DOS, および Windows は Microsoft Corporation の登録商標です。IBM は International Business Machines Corporation の登録商標です。Bluetooth は Bluetooth SIG, Inc. の商標で、Dell Inc. が使用権を保有しています。ENERGY STAR は U.S. Environmental Protection Agency (米国環境保護局) の登録商標です。Dell Inc. は ENERGY STAR と提携しており、本製品は ENERGY STAR のエネルギー効率に関するガイドラインに適合しています。

この文書では、上記記載以外の商標や会社名が使用されている場合があります。これらの商標や会社名は、一切 Dell Inc. に所属するものではありません。

モデル DC5M

2006 年 10 月 P/N W9246 Rev. A03

[目次に戻る](#)

## 問題の解決

Dell™ OptiPlex™ GX520 ユーザーズガイド

- [バッテリーの問題](#)
- [ドライブの問題](#)
- [キーボードの問題](#)
- [ロックアップおよびソフトウェアの問題](#)
- [メモリの問題](#)
- [マウスの問題](#)
- [ネットワークの問題](#)
- [電源の問題](#)
- [プリンタの問題](#)
- [デフォルト設定の復元](#)
- [シリアルまたはパラレルデバイスの問題](#)
- [サウンドとスピーカーの問題](#)
- [ビデオとモニターの問題](#)

---

### バッテリーの問題

以下を確認する前に、[Diagnostics \(診断\) チェックリスト](#) に必要事項を記入してください。

**警告:** バッテリーの取り付け方が間違っていると、新しいバッテリーが破裂する恐れがあります。交換するバッテリーは、デルが推奨する型、または同等の製品をご利用ください。使用済みのバッテリーは、製造元の指示に従って廃棄してください。

**警告:** 本項の手順を開始する前に、『製品情報ガイド』の安全手順に従ってください。

**バッテリーを交換します** — コンピュータの電源を入れた後、繰り返し時間と日付の情報をリセットする必要がある場合、または起動時に間違った時間または日付が表示される場合は、[バッテリーを交換します](#)。それでもバッテリーが正常に機能しない場合、[デルにお問い合わせください](#)。

---

### ドライブの問題

**警告:** 本項の手順を開始する前に、『製品情報ガイド』の安全手順に従ってください。

以下を確認しながら、[Diagnostics \(診断\) チェックリスト](#) に必要事項を記入してください。

**ドライブを確認します** —

- 1 別のフロッピーディスク、CD、または DVD を挿入して、元のフロッピーディスク、CD、または DVD に問題がないか確認します。
- 1 起動ディスクを挿入して、コンピュータを再起動します。

**ドライブまたはディスクをクリーニングします** — 「[コンピュータのクリーニング](#)」を参照してください。

**ケーブルの接続をチェックします**

**[ソフトウェアおよびハードウェアのコンフリクトを調べます](#)**

**[Dell Diagnostics \(診断\) プログラムを実行します](#)**

---

### CD および DVD ドライブの問題

 **メモ:** 世界各国には様々なディスク形式があるため、お使いの DVD ドライブでは再生できない DVD もあります。

#### Windows の音量を調整します —

- 1 画面右下角にあるスピーカーのアイコンをクリックします。
- 1 音量つまみを上にドラッグして、音量が上がったか確認します。
- 1 チェックマークの付いたボックスをクリックして、サウンドがミュートに設定されていないか確認します。

スピーカーおよびサブウーハーを確認します — 「[サウンドとスピーカーの問題](#)」を参照してください。

## CD/DVD-RW ドライブに書き込みができない場合

**他のプログラムを閉じます —** CD/DVD-RW ドライブはデータを書き込む際に、一定のデータの流れを必要とします。データの流れが中断されるとエラーが発生します。CD/DVD-RW に書き込みを開始する前に、すべてのプログラムを終了して見ます。

CD/DVD-RW ディスクへの書き込みの前に、Windows のスタンバイモードを無効にします — 「[電力の管理](#)」を参照してください。

## ハードドライブの問題

#### Dell IDE Hard Drive Diagnostics (IDE HD 診断) プログラムを実行します —

Dell IDE Hard Drive Diagnostics (IDE HD 診断) プログラムは、ハードドライブをテストして、ハードドライブの障害を検出したり解決するユーティリティです。

1. コンピュータの電源を入れます (コンピュータの電源が入っている場合、再起動します)。
2. 画面の右上隅に F2 = Setup が表示されたら、<Ctrl><Alt><d> を押します。
3. 画面の指示に従います。

#### チェックディスクを実行します —

1. **スタート** ボタンをクリックして、**マイコンピュータ** をクリックします。
2. **ローカルディスク C:** を右クリックします。
3. **プロパティ** をクリックします。
4. **ツール** タブをクリックします。
5. **エラーチェック** の項目の **チェックする** をクリックします。
6. **不良なセクタをスキャンし回復する** をクリックします。
7. **開始** をクリックします。

## キーボードの問題

 **警告:** 本項の手順を開始する前に、『製品情報ガイド』の安全手順に従ってください。

#### キーボードケーブルを確認します —

- 1 キーボードケーブルがコンピュータにしっかりと接続されているか確認します。
- 1 コンピュータをシャットダウンし、お使いのコンピュータの『クイックリファレンスガイド』に記載されている通りにキーボードケーブルを接続しなおした後、コンピュータを再起動します。
- 1 ケーブルコネクタが曲がっていないか、ピンが壊れていないか、またはケーブルが損傷を受けていないか、擦り切れていないか確認します。曲がったピンをまっすぐにしなす。
- 1 キーボード拡張ケーブルを外し、キーボードを直接コンピュータに接続します。

**キーボードを確認します —** 正常に機能している他のキーボードをコンピュータに接続して、使用して見ます。新しいキーボードが機能する場合、元のキーボードに問題があります。

[Dell Diagnostics\(診断\)プログラムを実行します](#)

[ソフトウェアおよびハードウェアのコンフリクトを調べます](#)

## ロックアップおよびソフトウェアの問題

 **警告:** 本項の手順を開始する前に、『製品情報ガイド』の安全手順に従ってください。

 **メモ:** お使いのコンピュータに固有のイメージをインストールしてある場合、またはオペレーティングシステムを再インストールする必要がある場合、DSS ユーティリティを使用します。DSS は、『[Drivers and Utilities CD](#)』および [support.jp.dell.com](http://support.jp.dell.com) から利用できます。

 **メモ:** Windows XP を再インストールする際は、Microsoft® Windows® XP Service Pack 1 以降を使用する必要があります。

### コンピュータが起動しない

[診断ライトを確認します](#)

[電源ケーブルがコンピュータとコンセントにしっかりと接続されているか確認します](#)

### コンピュータの応答が停止した場合

 **注意:** オペレーティングシステムのシャットダウンが実行できない場合、データを損失する恐れがあります。

**コンピュータの電源を切ります** — キーボードのキーを押したり、マウスを動かしてもコンピュータが応答しない場合、コンピュータの電源が切れるまで、電源ボタンを 8~10 秒以上押し続けます。その後、コンピュータを再起動します。

### プログラムが応答しなくなった場合

**プログラムを終了します** —

1. <Ctrl><Shift><Esc> を同時に押します。
2. **アプリケーション** をクリックします。
3. 応答しなくなったプログラムをクリックします。
4. **タスクの終了** をクリックします。

### プログラムが繰り返しクラッシュする場合

 **メモ:** 通常、ソフトウェアのインストールの手順は、そのマニュアルまたはフロッピーディスクか CD に収録されています。

[ソフトウェアのマニュアルを確認します](#) — 必要に応じて、プログラムをアンインストールしてから再インストールします。

### 画面が青色(ブルースクリーン)になった場合

[元々インストールされていたバージョンの Windows XP が、お使いのコンピュータにインストールされていることを確認します](#)

**コンピュータの電源を切ります** — キーボードのキーを押したり、マウスを動かしてもコンピュータが応答しない場合、コンピュータの電源が切れるまで、電源ボタンを 8~10 秒以上押し続けます。その後、コンピュータを再起動します。

## その他のソフトウェアの問題

### トラブルシューティングについては、ソフトウェアのマニュアルを確認するか、ソフトウェアの製造元に問い合わせます

- 1 プログラムがお使いのコンピュータにインストールされているオペレーティングシステムに対応しているか確認します。
- 1 お使いのコンピュータがソフトウェアを実行するのに必要な最小ハードウェア要件を満たしていることを確認します。詳細に関しては、ソフトウェアのマニュアルを参照してください。
- 1 プログラムが正しくインストールおよび設定されているか確認します。
- 1 デバイスドライバがプログラムとコンフリクトしていないか確認します。
- 1 必要に応じて、プログラムをアンインストールしてから再インストールします。

### すぐにお使いのファイルのバックアップを作成します

### アンチウイルスプログラムを使って、ハードドライブ、フロッピーディスク、または CD を調べます

### 開いているファイルをすべて保存してから閉じ、実行中のプログラムをすべて終了して、スタートメニューからコンピュータをシャットダウンします

[Dell Diagnostics\(診断\)プログラムを実行します](#) - すべてのテストが正常に終了したら、不具合はソフトウェアの問題に関連しています。

## メモリの問題

**メモ:** お使いのコンピュータの起動時に、モニターにエラーメッセージまたは問題を表示できない場合、ビープ音(ビープコード)が連続して鳴ることがあります。この連続したビープ音で、問題を特定します。詳細に関しては、「[ビープコード](#)」を参照してください。

以下を確認しながら、[Diagnostics\(診断\)チェックリスト](#)に必要事項を記入してください。

**警告:** 本項の手順を開始する前に、『製品情報ガイド』の安全手順に従ってください。

### メモリ不足を示すメッセージが表示される場合

- 1 開いているファイルをすべて保存してから閉じ、使用していない実行中のプログラムをすべて終了して、問題が解決するか調べます。
- 1 メモリの最小要件については、ソフトウェアのマニュアルを参照してください。必要に応じて、[増設メモリを取り付けます](#)。
- 1 [メモリモジュールを抜き差しして](#)、コンピュータがメモリと正常に通信しているか確認します。
- 1 [Dell Diagnostics\(診断\)プログラム](#)を実行します。

### その他のメモリの問題が発生する場合

- 1 [メモリモジュールを抜き差しして](#)、コンピュータがメモリと正常に通信しているか確認します。
- 1 [メモリの取り付けガイドライン](#)に従っているか確認します。
- 1 [Dell Diagnostics\(診断\)プログラム](#)を実行します。

## マウスの問題

**警告:** 本項の手順を開始する前に、『製品情報ガイド』の安全手順に従ってください。

### マウスケーブルを確認します

- 1 ケーブルコネクタが曲がっていないか、ピンが壊れていないか、またはケーブルが損傷を受けていないか、擦り切れていないか確認します。曲がったピンをまっすぐにし直す。
- 2 マウス拡張ケーブルを使用している場合は、拡張ケーブルを取り外してマウスをコンピュータに直接接続します。
- 3 コンピュータをシャットダウンし、お使いのコンピュータの『クイックリファレンスガイド』に記載されている通りにキーボードケーブルを接続しなおした後、コンピュータを再起動します。



#### コンピュータを再起動します

1. <Ctrl><Esc> を同時に押して、**スタート**メニューを表示します。
2. u と入力してからキーボードの矢印キーを押し、**シャットダウンする** または **電源を切る** をハイライト表示して <Enter> を押します。
3. コンピュータをシャットダウンして、お使いのコンピュータの『クイックリファレンスガイド』に示されているように、再度マウスケーブルを接続します。
4. コンピュータを起動します。

**マウスを確認します** — 正常に機能している他のマウスをコンピュータに接続して、使用してみます。新しく接続したマウスが機能する場合、最初に接続していたマウスに問題があります。

#### マウスの設定を確認します

1. **スタート** ボタンをクリックし、**コントロールパネル** をクリックして、**プリンタとその他のハードウェア** をクリックします。
2. **マウス** をクリックします。
3. 設定を調整します。

#### PS/2 マウスを使用している場合

1. [セットアップユーティリティを起動して](#)、Mouse Port オプションが On に設定されているか確認します。
2. セットアップユーティリティを終了して、コンピュータを再起動します。

#### [マウスドライバを再インストールします](#)

#### [Dell Diagnostics\(診断\)プログラムを実行します](#)

#### [ソフトウェアおよびハードウェアのコンフリクトを調べます](#)

## ネットワークの問題

以下を確認しながら、[Diagnostics\(診断\)チェックリスト](#)に必要事項を記入してください。

 **警告:** 本項の手順を開始する前に、『製品情報ガイド』の安全手順に従ってください。

**ネットワークケーブルコネクタを確認します** — ネットワークケーブルが、コンピュータ背面のネットワークコネクタとネットワークジャックの両方にしっかりと挿入されているか確認します。

**コンピュータの前面または背面(システムのシャーシのタイプによります)にあるネットワークライトを確認します** — 接続スピードライトが点灯していない場合は、ネットワーク通信が存在しません。ネットワークケーブルを取り替えます。

**コンピュータを再起動して、ネットワークにログインなおしてみます**

**ネットワークの設定を確認します** — ネットワーク管理者またはお使いのネットワークを設定した方にお問い合わせになり、ネットワークの設定が正しいか、またネットワークが正常に機能しているか確認します。

#### [ソフトウェアおよびハードウェアのコンフリクトを調べます](#)

## 電源の問題

以下を確認しながら、[Diagnostics\(診断\)チェックリスト](#)に必要事項を記入してください。

 **警告:** 本項の手順を開始する前に、『製品情報ガイド』の安全手順に従ってください。

**電源ライトが緑色で、コンピュータが応答しない場合** — 「[診断ライト](#)」を参照してください。

**電源ライトが緑色に点滅している場合** — コンピュータはスタンバイモードに入っています。キーボードのキーを押すか、マウスを動かして通常の動作に戻します。

**電源ライトが消灯している場合** — コンピュータの電源が切れているか、電力が供給されていません。

- 1 電源ケーブルをコンピュータ背面の電源コネクタとコンセントの両方にしっかりと装着しなおします。
- 1 コンピュータが電源タップに接続されている場合、電源タップがコンセントに接続され電源タップがオンになっていることを確認します。また電源保護装置、電源タップ、電源延長ケーブルなどをお使いの場合、それらを取り外してコンピュータに正しく電源が入るか確認します。
- 1 電気スタンドなどの別の電化製品で試して、コンセントが機能しているか確認します。
- 1 主電源ケーブルと前面パネルケーブルがシステム基板上にしっかりと接続されているか確認します。

**電源ライトが黄色および緑、または黄色に点灯している場合** — デバイスが誤動作しているか、正しく取り付けられていない可能性があります。

- 1 [メモリモジュールを取り外してから取り付けます。](#)
- 1 すべてのカードを取り外してから取り付けます。
- 1 グラフィックスカードを取り付けている場合、取り外してから取り付けなおします。

**電源ライトが黄色に点滅している場合** —

コンピュータに電力は供給されていますが、内部で電源の問題が発生している可能性があります。

- 1 電圧切り替えスイッチの設定が、ご使用の地域の AC 電源に一致しているか確認します。
- 1 プロセッサ電源ケーブルがシステム基板上にしっかりと接続されているか確認します。

**電気的な妨害を除去します** — 電気的な妨害の原因には、以下のものがあります。

- 1 電源、キーボード、およびマウス拡張ケーブル。
- 1 電源タップにあまりに多くのデバイスが接続されている。
- 1 同じコンセントに複数の電源タップが接続されている。

## プリンタの問題

以下を確認しながら、[Diagnostics\(診断\)チェックリスト](#)に必要事項を記入してください。

 **警告:** 本項の手順を開始する前に、『製品情報ガイド』の安全手順に従ってください。

 **メモ:** プリンタのテクニカルサポートが必要な場合、プリンタの製造元にお問い合わせください。

**プリンタのマニュアルを確認します** — セットアップおよびトラブルシューティングについては、プリンタのマニュアルを参照してください。

**プリンタの電源がオンになっていることを確認します**

**プリンタケーブルの接続を確認します** —

- 1 ケーブル接続については、プリンタのマニュアルを参照してください。
- 1 プリンタケーブルがプリンタとコンピュータにしっかりと接続されているか確認します。

**コンセントを確認します** — 電気スタンドなどの別の電化製品で試して、コンセントが機能しているか確認します。

**プリンタが Windows によって認識されているか確認します** —

- 1 **スタート** ボタンをクリックし、**コントロールパネル** をクリックして、**プリンタとその他のハードウェア** をクリックします。
- 2 **インストールされているプリンタまたは FAX プリンタを表示する** をクリックします。

プリンタが表示されたら、プリンタのアイコンを右クリックします。

- 3 **プロパティ** をクリックして、**ポート** タブをクリックします。パラレルプリンタの場合、**印刷先のポート** を **LPT1: プリンタポート** に設定します。USB プリンタの場合、**印刷先のポート** が **USB** に設定されているか確認します。

プリンタドライバを再インストールします - 手順については、プリンタのマニュアルを参照してください。

## デフォルト設定の復元

コンピュータシステムの設定をデフォルト値にするには、次の手順を実行します -

1. コンピュータの電源を入れます(または再起動します)。
2. 画面の右上角に Press <F2> to Enter Setup というメッセージが表示されたら、すぐに <F2> を押します。

ここで時間をおきすぎて Microsoft® Windows® のロゴが表示された場合、Windows デスクトップが表示されるまで待ちます。スタートメニューからコンピュータをシャットダウンしてやり直します。

3. System Management で、Maintenance オプションを選んで、画面の指示に従います。

## シリアルまたはパラレルデバイスの問題

以下を確認しながら、[Diagnostics\(診断\)チェックリスト](#)に必要事項を記入してください。

 **警告:** 本項の手順を開始する前に、『製品情報ガイド』の安全手順に従ってください。

 **メモ:** プリンタに問題がある場合、『プリンタの問題』を参照してください。

**オプション設定を確認します -** 推奨される設定については、デバイスのマニュアルを参照してください。[セットアップユーティリティを起動し](#)、Serial Port #1 設定(またはオプションのシリアルポートアダプタが取り付けられている場合は Serial Port #2 設定)または LPT Port Mode 設定が推奨された設定と一致しているか確認します。

[Dell Diagnostics\(診断\)プログラムを実行します](#)

## サウンドとスピーカーの問題

以下を確認しながら、[Diagnostics\(診断\)チェックリスト](#)に必要事項を記入してください。

 **警告:** 本項の手順を開始する前に、『製品情報ガイド』の安全手順に従ってください。

### スピーカーから音がしない場合

 **メモ:** MP3 プレーヤーの音量調節は、Windows の音量設定より優先されることがあります。MP3 の音楽を聴いていた場合、プレーヤーの音量が十分か確認してください。

**スピーカーケーブルの接続を確認します -** スピーカーに付属しているセットアップ図に示されているように、スピーカーが接続されているか確認します。オーディオカードをご購入された場合、スピーカーがカードに接続されているか確認します。

**サブウーハーおよびスピーカーの電源が入っているか確認します -** スピーカーに付属しているセットアップ図を参照してください。スピーカーにボリュームコントロールが付いている場合、音量、低音、または高音を調整して音の歪みを解消します。

**Windows の音量を調整します -** 画面の右下角のスピーカーアイコンをクリックまたはダブルクリックします。音量が上げてあり、サウンドがミュートに設定されていないか確認します。

**ヘッドフォンをヘッドフォンコネクタから取り外します -** ヘッドフォンがコンピュータの前面パネルにあるヘッドフォンコネクタに接続されている場合、スピーカーからの音声は自動的に無効になります。

**コンセントを確認します** — 電気スタンドなどの別の電化製品で試して、コンセントが機能しているか確認します。

**デジタルモードを有効にします** — CDドライブがアナログモードで動作している場合、お使いのスピーカーは機能しません。

1. **スタート** ボタンをクリックし、**コントロールパネル** をクリックして、**サウンド、音声、およびオーディオデバイス** をクリックします。
2. **サウンドとオーディオデバイス** をクリックします。
3. **ハードウェア** タブをクリックします。
4. CDドライブの名前をダブルクリックします。
5. **プロパティ** タブをクリックします。
6. この CD-ROM デバイスで**デジタル音楽 CD を使用可能にする** ボックスにチェックマークを付けます。

**電氣的な妨害を除去します** — コンピュータの近くで使用している扇風機、蛍光灯、またはハロゲンランプの電源を切り、干渉を調べます。

**スピーカーの診断プログラムを実行します**

**オーディオドライバを再インストールします**

**デバイスのオプション設定を確認します** — **セットアップユーティリティを起動して**、Audio Controller オプションが On に設定されているか確認します。セットアップユーティリティを終了して、コンピュータを再起動します。

[セットアップユーティリティを起動します](#)

[Dell Diagnostics\(診断\)プログラムを実行します](#)

[ソフトウェアおよびハードウェアのコンフリクトを調べます](#)

## ヘッドフォンから音が出ない場合

**ヘッドフォンケーブルの接続を確認します** — ヘッドフォンケーブルがヘッドフォンコネクタにしっかりと接続されているか確認します。

**デジタルモードを無効にします** — CDドライブがデジタルモードで動作している場合、お使いのヘッドフォンは機能しません。

1. **スタート** ボタンをクリックし、**コントロールパネル** をクリックして、**サウンド、音声、およびオーディオデバイス** をクリックします。
2. **サウンドとオーディオデバイス** をクリックします。
3. **ハードウェア** タブをクリックします。
4. CDドライブの名前をダブルクリックします。
5. **プロパティ** タブをクリックします。
6. この CD-ROM デバイスで**デジタル音楽 CD を使用可能にする** ボックスのチェックマークを外します。

**Windows の音量を調整します** — 画面の右下角のスピーカーアイコンをクリックまたはダブルクリックします。音量が上げてあり、サウンドがミュートに設定されていないか確認します。

## ビデオとモニターの問題

以下を確認しながら、[Diagnostics\(診断\)チェックリスト](#)に必要事項を記入してください。

 **警告:** 本項の手順を開始する前に、『製品情報ガイド』の安全手順に従ってください。

## 画面に何も表示されない場合

 **メモ:** トラブルシューティングの手順については、モニターのマニュアルを参照してください。

**モニターのケーブル接続を確認します** —

<ul style="list-style-type: none"> <li>1 グラフィックスカードをご購入された場合、モニターがカードに接続されているか確認します。</li> <li>1 お使いのモニターが正しく接続されているか確認します (コンピュータに付属している『クイックリファレンスガイド』を参照)。</li> <li>1 ビデオ延長ケーブルを使用して、ケーブルを取り外すと問題が解決する場合、延長ケーブルに問題があります。</li> <li>1 コンピュータの電源ケーブルとモニターの電源ケーブルを交換して、電源ケーブルに問題がないか確認します。</li> <li>1 曲がったり壊れたりしたピンがないか、コネクタを確認します。(モニターのケーブルコネクタは、通常ピンが欠けています)。</li> </ul>
<p><b>モニターの電源ライトを確認します</b> — 電源ライトが消灯している場合、ボタンをしっかりと押して、モニターに電源が入っていることを確認します。電源ライトが点灯または点滅している場合、モニターには電力が供給されています。電源ライトが点滅する場合、キーボードのキーを押すかマウスを動かします。</p>
<p><b>コンセントを確認します</b> — 電気スタンドなどの別の電化製品で試して、コンセントが機能しているか確認します。</p>
<p><b>モニターを確認します</b> — 正常に機能している他のモニターをコンピュータに接続して、使用してみます。新しいモニターが機能する場合、元のモニターに問題があります。</p>
<p><b>診断ライトを確認します</b></p>
<p><b>カードの設定を確認します</b> — <a href="#">セットアップユーティリティを起動して</a>、Primary Video オプションが正しく設定されているか確認します。セットアップユーティリティを終了して、コンピュータを再起動します。</p>
<p><b>モニターのセルフテストを実行します</b> — 詳細については、モニターのマニュアルを参照してください。</p>

## 画面が見つからない場合

<p><b>モニターの設定を確認します</b> — モニターのコントラストと輝度の調整、モニターの消磁、およびモニターのセルフテストを実行する手順については、モニターのマニュアルを参照してください。</p>
<p><b>サブウーハーをモニターから離します</b> — スピーカーにサブウーハーが含まれている場合、サブウーハーがモニターから 60 センチ以上離れていることを確認します。</p>
<p><b>外部電源をモニターから離します</b> — 扇風機、蛍光灯、ハロゲンランプ、およびその他の電気機器は、画面の状態を不安定にすることがあります。コンピュータの近くで使用している機器の電源を切ってみてください。</p>
<p><b>Windows のディスプレイ設定を調節します</b> —</p> <ol style="list-style-type: none"> <li>1. <b>スタート</b> ボタンをクリックし、<b>コントロールパネル</b> をクリックして、<b>デスクトップの表示とテーマ</b> をクリックします。</li> <li>2. <b>画面</b> をクリックして、<b>設定</b> タブをクリックします。</li> <li>3. <b>画面の解像度</b> と <b>画面の色</b> の設定を変更します。</li> </ol>

[目次に戻る](#)

# Dell™ OptiPlex™ GX520 ユーザーズガイド

## ミニタワーコンピュータ



### 情報の検索方法

[作業を開始する前に](#)

[シャーシイントルージョンスイッチ](#)

[お使いのミニタワーコンピュータについて](#)

[コンピュータの内部](#)

[ミニタワーコンピュータの仕様](#)

[コンピュータカバーの取り外し](#)

[I/O パネル](#)

[ドライブ](#)

[PCI カード、PCI Express カード、およびシリアルポートアダプタ](#)

[電源装置](#)

[プロセッサ](#)

[アドバンス機能](#)

### バッテリー

[システム基板の取り付け](#)

[メモリ](#)

[コンピュータカバーの取り付け](#)

[コンピュータのクリーニング](#)

[ドライブとオペレーティングシステムの再インストール](#)

[問題の解決](#)

[Microsoft® Windows® XP の特徴](#)



[用語集](#)

[トラブルシューティングツールとユーティリティ](#)

[困ったときは](#)

[保証について](#)

## メモ、注意、警告

-  **メモ:** コンピュータを使いやすくするための重要な情報を説明しています。
-  **注意:** ハードウェアの損傷やデータの損失の可能性を示し、その危険を回避するための方法を説明しています。
-  **警告:** 物的損害、けが、または死亡の原因となる可能性があることを示します。

## 略語について

略語の一覧表は、「[用語集](#)」を参照してください。

Dell™ n シリーズコンピュータをご購入いただいた場合、このマニュアルの Microsoft® Windows® オペレーティングシステムについての説明は適用されません。

この文書の情報は、事前の通知なく変更されることがあります。  
© 2005 すべての著作権は Dell Inc. にあります。

Dell Inc. の書面による許可のない複写は、いかなる形態においても厳重に禁じられています。

この文書に使用されている商標について: Dell, DELL のロゴ, OptiPlex, Inspiron, Dimension, Latitude, Dell Precision, DellNet, TravelLite, Dell OpenManage, PowerVault, Axim, PowerEdge, PowerConnect, および PowerApp は Dell Inc. の商標です。Intel, Pentium、および Celeron は Intel Corporation の登録商標です。Microsoft, MS-DOS、および Windows は Microsoft Corporation の登録商標です。IBM は International Business Machines Corporation の登録商標です。Bluetooth は Bluetooth SIG, Inc. の商標で、Dell Inc. が使用権を保有しています。ENERGY STAR は U.S. Environmental Protection Agency (米国環境保護局) の登録商標です。Dell Inc. は ENERGY STAR と提携しており、本製品は ENERGY STAR のエネルギー効率に関するガイドラインに適合しています。

この文書では、上記記載以外の商標や会社名が使用されている場合があります。これらの商標や会社名は、一切 Dell Inc. に所属するものではありません。

モデル DCTR

2006 年 10 月 P/N W9246 Rev. A03

[目次に戻る](#)

## Dell™ OptiPlex™ GX520 ユーザーズガイド



**メモ:** コンピュータを使いやすくするための重要な情報を説明しています。



**注意:** ハードウェアの損傷やデータの損失の可能性があることを示し、その危険を回避するための方法を説明しています。



**警告:** 物的損害、けが、または死亡の原因となる可能性があることを示します。

略語の一覧表は、「用語集」を参照してください。

Dell™ n シリーズコンピュータをご購入いただいた場合、このマニュアルの Microsoft® Windows® オペレーティングシステムについての説明は適用されません。

**この文書の情報は、事前の通知なく変更されることがあります。**

© 2005 すべての著作権は Dell Inc. にあります。

Dell Inc. の書面による許可のない複写は、いかなる形態においても厳重に禁じられています。

この文書に使用されている商標について: Dell, DELL のロゴ, OptiPlex, Inspiron, Dimension, Latitude, Dell Precision, DellNet, TravelLite, Dell OpenManage, PowerVault, Axim, PowerEdge, PowerConnect, および PowerApp は Dell Inc. の商標です。Intel, Pentium, および Celeron は Intel Corporation の登録商標です。Microsoft, MS-DOS, および Windows は Microsoft Corporation の登録商標です。IBM は International Business Machines Corporation の登録商標です。Bluetooth は Bluetooth SIG, Inc. の商標で、Dell Inc. が使用権を保有しています。ENERGY STAR は U.S. Environmental Protection Agency (米環境保護局) の登録商標です。Dell Inc. は ENERGY STAR と提携しており、本製品は ENERGY STAR のエネルギー効率に関するガイドラインに適合しています。

この文書では、上記記載以外の商標や会社名が使用されている場合があります。これらの商標や会社名は、一切 Dell Inc. に所属するものではありません。

モデル DCTR, DCNE, および DC5M

2006 年 10 月 P/N W9246 Rev. A03

---

[目次に戻る](#)

[目次に戻る](#)

## トラブルシューティングツールとユーティリティ

Dell™ OptiPlex™ GX520 ユーザーズガイド

- [Dell Diagnostics\(診断\)プログラム](#)
- [システムライト](#)
- [診断ライト](#)
- [ビーブコード](#)
- [エラーメッセージ](#)
- [ソフトウェアおよびハードウェアの非互換性の解決](#)

---

### Dell Diagnostics(診断)プログラム

 **警告:** 本項の手順を開始する前に、『製品情報ガイド』の安全手順に従ってください。

#### Dell Diagnostics(診断)プログラムを使用する場合

コンピュータに問題が発生した場合、[デルにお問い合わせになり](#)テクニカルサポートを受ける前に、この項のチェック事項を実行してから、Dell Diagnostics(診断)プログラムを実行します。

作業を始める前に、これらの手順を印刷しておくことをお勧めします。

 **注意:** Dell Diagnostics(診断)プログラムは、Dell™ コンピュータ上でのみ機能します。

[セットアップユーティリティを起動し](#)、コンピュータの設定情報を閲覧して、テストするデバイスがセットアップユーティリティに表示され、アクティブであることを確認します。

[ハードドライブ](#) または『[Drivers and Utilities CD](#)』(オプションの CD、ResourceCD とも呼びます)から Dell Diagnostics(診断)プログラムを起動します。

#### ハードドライブから Dell Diagnostics(診断)プログラムを開始する場合

1. コンピュータの電源を入れます(または再起動します)。
2. DELL™ のロゴが表示されたら、すぐに <F12> を押します。

 **メモ:** 診断ユーティリティパーティションが見つからないことを知らせるメッセージが表示された場合は、『[Drivers and Utilities CD](#)』(オプション)から Dell Diagnostics(診断)プログラムを実行してください。

ここで時間をおきすぎてオペレーティングシステムのロゴが表示された場合、Microsoft® Windows® デスクトップが表示されるまで待ちます。次に、コンピュータをシャットダウンして、もう一度やり直します。

3. 起動デバイスの一覧が表示されたら、**Boot to Utility Partition** をハイライト表示して、<Enter> を押します。
4. Dell Diagnostics(診断)プログラムの **Main Menu** が表示されたら、[実行するテストを選びます](#)。

#### Drivers and Utilities CD(オプション)からの Dell Diagnostics(診断)プログラムの起動

1. 『[Drivers and Utilities CD](#)』(オプション)を挿入します。
2. コンピュータをシャットダウンして、再起動します。

コンピュータの起動時にデルのロゴが表示されたら、すぐに <F12> を押します。

ここで時間をおきすぎて、オペレーティングシステムのロゴが表示された場合、Windows デスクトップが表示されるまで待ちます。次に、コンピュータをシャットダウンして、もう一度やり直します。

 **メモ:** 次の手順は、起動順序を 1 回だけ変更します。次の起動時には、コンピュータはセットアップユーティリティで指定したデバイスに従って起動します。

3. 起動デバイスの一覧が表示されたら、**IDE CD-ROM Device** をハイライト表示して、<Enter> を押します。
4. CD 起動メニューから **IDE CD-ROM Device** オプションを選択します。



- 表示されたメニューから **Boot from CD-ROM** オプションを選択します。
- 1 と入力して、『Drivers and Utilities CD』のメニューを開始します。
- Dell Diagnostics(診断)プログラムを起動する場合は 2 と入力します。
- 番号の付いたリストから **Run the 32 Bit Dell Diagnostics** を選択します。複数のバージョンが表示されている場合、お使いのコンピュータに該当するバージョンを選びます。
- Dell Diagnostics(診断)プログラムの **Main Menu** が表示されたら、[実行するテストを選びます](#)。

## Dell Diagnostics(診断)プログラムのメインメニュー

- Dell Diagnostics(診断)プログラムがロードされ **Main Menu** 画面が表示されたら、希望のオプションのボタンをクリックします。

オプション	機能
Express Test	デバイスのクイックテストを実行します。通常このテストは 10~20 分かかり、お客様の操作は必要ありません。最初に <b>Express Test</b> を実行すると、問題を素早く特定できる可能性が増します。
Extended Test	デバイスの全体チェックを実行します。通常このテストは 1 時間以上かかり、定期的に質問に回答する必要があります。
Custom Test	特定のデバイスをテストします。実行するテストをカスタマイズできます。
Symptom Tree	検出した最も一般的な症状を一覧表示し、問題の症状に基づいたテストを選択することができます。

- テスト実行中に問題が検出されると、エラーコードと問題の説明を示したメッセージが表示されます。エラーコードと問題の説明を記録し、画面の指示に従います。

エラーが解決できない場合、[デルにお問い合わせください](#)。

 **メモ:** 各テスト画面の上部には、コンピュータのサービスタグが表示されます。デルにお問い合わせになった際に、テクニカルサポート担当者がサービスタグをお伺いいたします。お使いのコンピュータのサービスタグは、[セットアップユーティリティ](#)の **System Info** オプションに表示されています。

- Custom Test** または **Symptom Tree** オプションからテストを実行する場合、適切なタブをクリックします(詳細については、以下の表を参照)。

タブ	機能
Results	テストの結果、および発生したすべてのエラーの状態を表示します。
Errors	検出されたエラー状態、エラーコード、問題の説明が表示されます。
Help	テストについて説明します。また、テストを実行するための要件を示す場合もあります。
Configuration	選択したデバイスのハードウェア構成を表示します。
Parameters	テストの設定を変更して、テストをカスタマイズすることができます。

- 『Drivers and Utilities CD』から Dell Diagnostics(診断)プログラムを実行している場合、テストが終了したら CD を取り出します。
- テスト画面を閉じ、**Main Menu** 画面に戻ります。Dell Diagnostics(診断)プログラムを終了しコンピュータを再起動するには、**Main Menu** 画面を閉じます。

## システムライト

お使いの電源ボタンライトおよびハードドライブライトは、コンピュータの問題を示すことがあります。

電源ライト	問題の説明	推奨される処置
緑色の点灯	電源がオンで、コンピュータは正常に動作しています。デスクトップコンピュータでは、緑色のライトの点灯は、ネットワークが接続されていることを示します。	対応処置は必要ありません。
緑色の点滅	コンピュータは省電力モードです(Microsoft® Windows® XP の場合)。	電源ボタンを押したり、マウスを動かしたり、キーボードのキーを押すことで、コンピュータの操作を再開できます。
緑色に数回点滅したあとオフになる	設定エラーが発生しています。	固有の問題を識別できるかどうか確認するために、 <a href="#">診断ライト</a> を確認します。
黄色の点灯	Dell Diagnostics(診断)プログラムがテストを実行中、またはシステム基板のデバイスが不良か、正しく取り付けられていない可能性があります。	Dell Diagnostics(診断)プログラムが実行中であれば、テストを終了させます。コンピュータが作動しない場合、 <a href="#">デルに連絡して</a> テクニカルサポートを受けてください。

		い。
黄色の点滅	電源装置またはシステム基板の障害が発生しました。	「 <a href="#">電源の問題</a> 」を参照してください。
POST 中に、緑色の点灯とビーブコード	BIOS 実行中に問題が検出されました。	ビーブコードによる診断については、「 <a href="#">ビーブコード</a> 」を参照してください。また、特定の問題が識別されているかを確認するために、 <a href="#">診断ライト</a> を確認します。
POST 中の緑色の点灯、ビーブコードおよびビデオ表示なし	モニターまたはグラフィックスカードが不良か、正しく取り付けられていない可能性があります。	固有の問題を識別できるかどうか確認するために、 <a href="#">診断ライト</a> を確認します。「 <a href="#">ビデオとモニターの問題</a> 」を参照してください。
POST 中の緑色の点灯、ビーブコードはないがコンピュータがロック	内蔵システム基板に欠陥がある可能性があります。	固有の問題を識別できるかどうか確認するために、 <a href="#">診断ライト</a> を確認します。問題が識別されない場合、 <a href="#">デルにお問い合わせになり</a> テクニカルサポートを受けてください。

## 診断ライト

**警告:** 本項の手順を開始する前に、『製品情報ガイド』の安全手順に従ってください。

問題のトラブルシューティングを容易にするため、お使いのコンピュータには前面または背面パネルに「1」、「2」、「3」、および「4」とラベルの付いた 4 つのライトが搭載されています。これらのライトは、緑色に点灯するか消灯しています。コンピュータが正常に起動した場合、起動プロセスが完了するとライトのパターンとコードが変化します。コンピュータが正常に起動した場合、起動プロセスが完了するとライトのパターンとコードが変化します。システム起動プロセスの POST が正常に終了すると、4 つのライトはすべて緑色に点灯します。POST プロセス中にコンピュータが誤動作した場合、LED に表示されるパターンで、プロセスのどこでコンピュータが停止したか識別できる場合があります。

**メモ:** 診断ライトの向きは、システムのタイプによって異なります。診断ライトは、縦向きまたは横向きのどちらかです。

ライトパターン	問題の説明	推奨される処置
①②③④	コンピュータが通常の「オフ」の状態、または BIOS 以前に障害が起こっている可能性があります。  コンピュータが正常にオペレーティングシステムを起動した場合、診断ライトは点灯しません。	コンピュータを使用可能なコンセントに接続し、電源ボタンを押します。
①②③④	BIOS 障害が発生した可能性があります。コンピュータは修復モードです。	BIOS Recovery Utility を実行し、BIOS の修復処理が完了するのを待って、コンピュータを再起動します。
①②③④	プロセッサに障害が起こっている可能性があります。	プロセッサを取り付けなおして、コンピュータを再起動します。
①②③④	メモリモジュールが検出されましたが、メモリ障害が発生しています。	<ul style="list-style-type: none"> <li>1 取り付けているメモリモジュールが 1 つの場合、そのモジュールを取り付けなおしてコンピュータを再起動します (メモリモジュールの取り外しまたは取り付け方法については、「<a href="#">メモリ</a>」を参照してください)。</li> <li>1 取り付けているメモリモジュールが 2 つ以上の場合、モジュールを取り外し、モジュール 1 つを取り付けなおしてコンピュータを再起動します。コンピュータが正常に起動する場合、別のモジュールを追加します。障害のあるモジュールが見つかるまで、あるいはエラーなしにすべてのモジュールを取り付けなおすまで続けます。</li> <li>1 同じ種類の正常に動作しているメモリがあれば、そのメモリをコンピュータに取り付けます。</li> <li>1 問題が解決しない場合は、<a href="#">デルにお問い合わせください</a>。</li> </ul>
①②③④	グラフィックスカードの障害が発生した可能性があります。	<ul style="list-style-type: none"> <li>1 コンピュータにグラフィックスカードを取り付けている場合、カードを取り外し、取り付けなおしてコンピュータを再起動します。</li> <li>1 それでも問題が解決しない場合、動作を確認済みのグラフィックスカードを取り付け、コンピュータを再起動します。</li> <li>1 問題が解決しない場合、またはグラフィックスがコンピュータに内蔵されている場合、<a href="#">デルにお問い合わせください</a>。</li> </ul>
①②③④	フロッピードライブまたはハードドライブの障害が発生した可能性があります。	すべての電源ケーブルおよびデータケーブルを接続しなおし、コンピュータを再起動します。
①②③④	USB の障害が発生した可能性があります。	すべての USB デバイスを取り付けなおし、ケーブル接続を確認して、コンピュータを再起動します。
①②③④	メモリモジュールが検出されません。	<ul style="list-style-type: none"> <li>1 取り付けているメモリモジュールが 1 つの場合、そのモジュールを取り付けなおしてコンピュータを再起動します (メモリモジュールの取り外しまたは取り付け方法については、「<a href="#">メモリ</a>」を参照してください)。</li> <li>1 取り付けているメモリモジュールが 2 つ以上の場合、モジュールを取り外し、モジュール 1 つを取り付けなおしてコンピュータを再起動します。コンピュータが正常に起動する場合、別のモジュールを追加します。障害のあるモジュールが見つかるまで、あるいはエラーなしにすべてのモジュールを取り付けなおすまで続けます。</li> <li>1 同じ種類の正常に動作しているメモリがあれば、そのメモリをコンピュータに取り付けます。</li> <li>1 問題が解決しない場合は、<a href="#">デルにお問い合わせください</a>。</li> </ul>
①②③④	メモリモジュールは検出されましたが、メモリの設定または互換性エラーが存在します。	<ul style="list-style-type: none"> <li>1 <b>特別なメモリモジュールあるいはメモリコネクタ設置要件</b>がないか確認します。</li> <li>1 取り付けるメモリモジュールがコンピュータと互換性があるか確認します。</li> <li>1 問題が解決しない場合は、<a href="#">デルにお問い合わせください</a>。</li> </ul>
①②③④	障害が発生しました。  このパターンは <a href="#">セットアップユーティリティを起動</a> しているときにも表示され、問題があることを示しているわけではない場合があります。	<ul style="list-style-type: none"> <li>1 ハードドライブ、CD ドライブ、および DVD ドライブからシステム基板へケーブルが正しく接続されていることを確認します。</li> <li>1 モニター画面に表示されるコンピュータメッセージを確認します。</li> <li>1 問題が解決しない場合は、<a href="#">デルにお問い合わせください</a>。</li> </ul>
①②③④	POST が終了すると、4 つの診断ライトすべてが緑色に短時間点灯してからライトが消え、通常の動作状態を示します。	特にありません。

## ビーブコード

お使いのコンピュータの起動時に、モニターにエラーメッセージまたは問題を表示できない場合、ビーブ音が連続して鳴ることがあります。この連続したビーブ音はビーブコードと呼ばれ、問題を特定します。連続したビーブ音には、ビーブ音がまず 1 回鳴り、次に連続して 3 回鳴ってから、1 回鳴るものがあります(コード 1-3-1)。このビーブコードは、コンピュータがメモリの問題を検出したことを知らせます。

起動時にコンピュータがビーブ音を発する場合、次の手順を実行します。

1. [Diagnostics\(診断\)チェックリスト](#)にビーブコードを書き込みます。
2. [Dell Diagnostics\(診断\)プログラム](#)を実行し、その原因をつきとめます。
3. [デルに連絡して](#)テクニカルサポートを受けてください。

コード	原因
1-1-2	マイクロプロセッサレジスタ障害
1-1-3	NVRAM 読み書き障害
1-1-4	ROM BIOS チェックサム障害
1-2-1	プログラム可能インターバルタイマー障害
1-2-2	DMA 初期化障害
1-2-3	DMA ベージレジスタ読み書き障害
1-3	ビデオメモリテスト障害
1-3-1~2-4-4	メモリが正しく認識されていないか使用されていない
3-1-1	スレーブ DMA レジスタ障害
3-1-2	マスタ DMA レジスタ障害
3-1-3	マスタ割り込みマスクレジスタ障害
3-1-4	スレーブ割り込みマスクレジスタ障害
3-2-2	割り込みベクトルロード障害
3-2-4	キーボードコントローラテスト障害
3-3-1	NVRAM 電力損失
3-3-2	無効な NVRAM 設定
3-3-4	ビデオメモリテスト障害
3-4-1	画面初期化障害
3-4-2	画面リトレース障害
3-4-3	ビデオ ROM の検索障害
4-2-1	タイマーチェックなし
4-2-2	シャットダウンエラー
4-2-3	Gate A20 エラー
4-2-4	プロテクトモードで予期せぬ割り込みあり
4-3-1	アドレス OFFFh 以上のメモリ障害
4-3-3	タイマーチップカウンタ 2 の障害
4-3-4	時計の停止
4-4-1	シリアルまたはパラレルポートテスト障害
4-4-2	シャドウメモリにコードを解凍不可
4-4-3	数値演算コプロセッサテスト障害
4-4-4	キャッシュテスト障害

## エラーメッセージ

以下を確認しながら、[Diagnostics\(診断\)チェックリスト](#)に必要事項を記入してください。

 **警告:** 本項の手順を開始する前に、『製品情報ガイド』の安全手順に従ってください。

メッセージが一覧にない場合、オペレーティングシステムまたはメッセージが表示された際に実行していたプログラムのマニュアルを参照してください。

ファイル名には次の文字は使用できません: \ / : \* ? " < > | — これらの記号をファイル名に使用しないでください。

**必要な .DLL ファイルが見つかりません** — アプリケーションプログラムに必要なファイルがありません。次の操作を行い、アプリケーションプログラムを削除して再インストールします。

1. **スタート** ボタンをクリックし、**コントロールパネル** をクリックして、**プログラムの追加と削除** をクリックします。
2. 削除するプログラムを選択します。
3. **削除ボタン**または**変更と削除** ボタンをクリックします。
4. インストール手順については、プログラムのマニュアルを参照してください。

**警告!** このシステムの前回の起動時に、チェックポイント [nnnn] で障害が発生しました。この問題を解決するには、このチェックポイントをメモしてデルテクニカルサポートにお問い合わせください — [デルにお問い合わせになり](#)、チェックポイントコード (nnnn) をテクニカルサポート担当者にお知らせください。

**接続での応答に失敗しました** — 「[ドライブの問題](#)」を参照してください。

**コマンド名またはファイル名が違います** — 正しいコマンドを入力したか、スペースの位置は正しいか、パス名は正しいかを確認します。

**ディスク上で正しくない ECC (エラー修正コード) が読み取られました** — 「[ドライブの問題](#)」を参照してください。

**コントローラに障害が発生しました** — 「[ドライブの問題](#)」を参照してください。

**データエラー** — 「[ドライブの問題](#)」を参照してください。

**使用可能なメモリが減少しています** —

「[ロックアップおよびソフトウェアの問題](#)」を参照してください。

**ディスクドライブ 0 でシークに失敗しました** — 「[ドライブの問題](#)」を参照してください。

**ディスク読み取りエラー** —

「[ドライブの問題](#)」を参照してください。

**ディスクサブシステムのリセットに失敗しました** — [Dell Diagnostics \(診断\) プログラム](#) を実行します。

**ディスクは書き込み防止に設定されています** — フロッピーディスクの書き込み防止ノッチをスライドさせて開きます。

**ドライブの準備ができていません** — フロッピーディスクをドライブに入れます。

**Gate A20 エラー** —

「[ロックアップおよびソフトウェアの問題](#)」を参照してください。

**ハードディスク構成エラー** —

**ハードディスクコントローラに問題があります** —

**ハードディスクドライブに問題があります** —

**ハードディスクドライブに問題があります** —

「[ドライブの問題](#)」を参照してください。

**起動可能なメディアを挿入してください** — 起動フロッピーディスクまたは CD を挿入します。

設定情報が無効です。セットアッププログラムを実行してください - [セットアップユーティリティを起動し](#)、コンピュータの設定情報を正しく設定します。

キーボードで障害が発生しました - 「[キーボードの問題](#)」を参照してください。

メモリアドレスラインエラー(アドレス、読み取り値 予 測値) - 「[ロックアップおよびソフトウェアの問題](#)」を参照してください。

メモリ割り当てエラー -

1. コンピュータの電源を切り、30 秒待ってからコンピュータを再起動します。
2. 再度プログラムを実行してみます。
3. 再度エラーメッセージが表示される場合、トラブルシューティングについては、ソフトウェアのマニュアルを参照してください。

メモリデータラインエラー(アドレス、読み取り値予 測値) -

メモリのダブルワードロジックエラー(アドレス、読み取り値予 測値) -

メモリの奇数 / 偶数ロジックエラー(アドレス、読み取り値予 測値) -

メモリ書き込み / 読み取りエラー(アドレス、読み取り値予 測値) -

CMOS のメモリサイズが無効です -

「[ロックアップおよびソフトウェアの問題](#)」を参照してください。

使用可能な起動デバイスがありません -

1. フロッピードライブが起動デバイスの場合、起動ディスクがドライブに挿入されているか確認します。
1. ハードドライブが起動デバイスの場合、ケーブルがドライブに適切に取り付けられている、起動デバイスとしてパーティション分割されていることを確認します。
1. [セットアップユーティリティを起動して](#)、起動順序の情報が正しいか確認します。

ハードディスクドライブ上にブートセクターがありません - [セットアップユーティリティを起動して](#)、コンピュータのハードドライブ構成情報が正しいか確認します。

タイマーテックの割り込みがありません - [Dell Diagnostics \(診断\) プログラム](#)を実行します。

非システムのディスクであるか、またはディスクでエラーが発生しました - 起動可能なオペレーティングシステムが入ったフロッピーディスクと交換するか、フロッピーディスクをドライブ A から取り出して、コンピュータを再起動します。

起動ディスクではありません - 起動ディスクを挿入して、コンピュータを再起動します。

メモリまたはリソースが不足しています。いくつかのプログラムを閉じてもう一度やり直します - すべてのウィンドウを閉じて、使用するプログラムを開きます。場合によっては、コンピュータを再起動してコンピュータリソースを復元する必要があります。その場合、最初に使うプログラムを開きます。

オペレーティングシステムが見つかりません - [デルにお問い合わせください](#)。

プラグアンドプレイ設定エラー -

1. コンピュータの電源を切り、コンセントから取り外します。次に、カードを 1 枚だけ残してすべて取り外します。
2. コンピュータのプラグを差し込み、再起動します。
3. メッセージが表示される場合、取り付けられているカードが誤動作している可能性があります。メッセージが再度表示されない場合、コンピュータの電源を切り、別のカードを 1 枚挿入します。
4. 誤動作しているカードがわかるまで、この手順を繰り返します。

読み取りエラー -

必要なセクターが見つかりません -

<p><b>リセットに失敗しました</b> —</p> <p>「<a href="#">ドライブの問題</a>」を参照してください。</p>
<p><b>セクターが見つかりません</b> —</p> <ol style="list-style-type: none"> <li>Windows のエラーチェックユーティリティを実行して、フロッピーディスクまたはハードドライブのファイル構造を調べます。手順については、Windows ヘルプを参照してください。</li> <li>多くのセクターに障害がある場合、可能であればデータをバックアップして、フロッピーディスクまたはハードドライブを再フォーマットします。</li> </ol>
<p><b>シークエラー</b> — 「<a href="#">ドライブの問題</a>」を参照してください。</p>
<p><b>シャットダウンに失敗しました</b> — <a href="#">Dell Diagnostics(診断)プログラム</a>を実行します。</p>
<p><b>時刻機構が停止しました</b> —</p> <p><b>時計が設定されていません。セットアップユーティリティを実行してください</b> —</p> <p><a href="#">セットアップユーティリティを起動し</a>、日時を訂正します。問題が解決しない場合、<a href="#">バッテリーを交換</a>します。</p>
<p><b>タイマーテップカウンタ 2 で障害が発生しました</b> — <a href="#">Dell Diagnostics(診断)プログラム</a>を実行します。</p>
<p><b>保護モードで予期しない割り込みがありました</b> — <a href="#">Dell Diagnostics(診断)プログラム</a>を実行します。</p>
<p><b>警告: [プライマリ/セカンダリ] EIDE コントローラ上のドライブ [0/1] が、通常の仕様外の環境で動作していることを、デルのディスクモニターシステムが検知しました。すぐにデータをバックアップし、サポートデスクまたはデルに問い合わせしてハードドライブを交換することをお勧めします</b> —</p> <p>すぐに利用できる交換用のドライブがなく、そのドライブが唯一の起動ドライブではない場合、<a href="#">セットアップユーティリティを起動して</a>、問題が発生したドライブの設定を <b>None</b> に変更します。次に、ドライブをコンピュータから取り外します。</p>
<p><b>書き込みエラー</b> —</p> <p><b>選択したドライブで書き込みエラーがありました</b> —</p> <p>「<a href="#">ドライブの問題</a>」を参照してください。</p>
<p><b>&lt;ドライブ文字&gt;: ¥ にアクセスできません デバイスの準備ができていません</b> — 選択したドライブでメディアを読み取れません。メディアのタイプに応じて、フロッピー、CD および ZIP ディスクをドライブに挿入し再度試してみます。</p>

## ソフトウェアおよびハードウェアの非互換性の解決

OS のセットアップ中にデバイスが検出されないか、検出されても間違っ設定されている場合、デバイスマネージャまたはハードウェアに関するトラブルシューティングを使用して非互換性を解決することができます。

### Microsoft® Windows® XP

デバイスマネージャで非互換性の問題を解決するには、次の手順を実行します。

1. **スタート** ボタンをクリックし、**コントロールパネル** をクリックします。
2. **パフォーマンスとメンテナンス** をクリックして、**システム** をクリックします。
3. **ハードウェア** タブをクリックして、**デバイスマネージャ** をクリックします。
4. **デバイスマネージャ** リストで、間違っ設定されているデバイスを確認します。

間違って設定されているデバイスは黄色い感嘆符(!)で示され、デバイスが無効になっている場合には赤い X で示されます。

5. 感嘆符でマークされたデバイスをダブルクリックして、**プロパティ** ウィンドウを表示します。

**プロパティ** ウィンドウの **デバイス** の状態領域に、再設定が必要なデバイスがレポートされます。

6. デバイスを再構成するか、または **デバイスマネージャ** からデバイスを削除します。デバイスの設定については、デバイスに付属しているマニュアルを参照してください。

Windows XP のハードウェアに関するトラブルシューティングを使って非互換性を解決するには、次の手順を実行します。

1. **スタート** ボタンをクリックして **ヘルプとサポート** をクリックします。
2. **検索** フィールドにハードウェアに関するトラブルシューティングと入力し、次に矢印をクリックして検索を始めます。
3. **検索の結果** の一覧で、**ハードウェアに関するトラブルシューティング** をクリックします。
4. **ハードウェアに関するトラブルシューティング** 一覧で、**コンピュータにあるハードウェアの競合を解決します** をクリックして、**次へ** をクリックします。

---

[目次に戻る](#)

[目次に戻る](#)

**Dell™ OptiPlex™ GX520 ユーザーズガイド**

---

[目次に戻る](#)



[目次に戻る](#)

## 保証について

Dell™ OptiPlex™ GX520 ユーザーズガイド

『サービス & サポートのご案内』をご覧ください。

---

[目次に戻る](#)

[目次に戻る](#)

## Microsoft® Windows® XP の特徴

Dell™ OptiPlex™ GX520 ユーザーズガイド

- [新しいコンピュータへの情報の転送](#)
- [ユーザーアカウントおよびユーザーの簡易切り替え](#)
- [家庭用および企業用ネットワークのセットアップ](#)

---

### 新しいコンピュータへの情報の転送

Microsoft Windows XP のオペレーティングシステムでは、ソースコンピュータから新しいコンピュータにデータを転送するためのファイルと設定の転送ウィザードを提供しています。下記のデータが転送できます。

- 1 E-メール
- 1 ツールバーの設定
- 1 ウィンドウのサイズ
- 1 インターネットのブックマーク

新しいコンピュータにネットワークまたはシリアル接続を介してデータを転送したり、書き込み可能 CD、またはフロッピーディスクなどのリムーバブルメディアにデータを保存したりできます。

新しいコンピュータに情報を転送するには次の手順を実行します。

1. **スタート** ボタンをクリックし、**すべてのプログラム** → **アクセサリ** → **システムツール** とポイントして、**ファイルと設定の転送ウィザード** をクリックします。
2. **ファイルと設定の転送ウィザードの開始** 画面が表示されたら、**次へ** をクリックします。
3. **これはどちらのコンピュータですか?** 画面で **転送先の新しいコンピュータ** をクリックし、**次へ** をクリックします。
4. **Windows XP CD がありますか?** 画面で **Windows XP CD からウィザードを使います** をクリックし、**次へ** をクリックします。
5. **今、古いコンピュータに行ってください** 画面が表示されたら、古いコンピュータまたはソースコンピュータに行きます。このときに、**次へ** をクリックしないでください。

古いコンピュータからデータをコピーするには次の手順を実行します。

1. 古いコンピュータで、Windows XP の『オペレーティングシステム CD』を挿入します。
2. Microsoft Windows XP へようこそ 画面で、**追加のタスクを実行する** をクリックします。
3. **実行する操作の選択** で **ファイルと設定を転送する** をクリックします。
4. **ファイルと設定の転送ウィザードの開始** 画面で、**次へ** をクリックします。
5. **これはどちらのコンピュータですか?** 画面で **転送先の古いコンピュータ** をクリックし、**次へ** をクリックします。
6. **転送方法を選択してください** 画面で希望の転送方法をクリックします。
7. **何を転送しますか?** 画面で転送する項目を選択し、**次へ** をクリックします。

情報がコピーされた後、**ファイルと設定の収集フェーズを処理しています...** 画面が表示されます。

8. **完了** をクリックします。

新しいコンピュータにデータを転送するには次の手順を実行します。

1. 新しいコンピュータの **今、古いコンピュータに行ってください** 画面で、**次へ** をクリックします。
  2. **ファイルと設定はどこにありますか?** 画面で設定とファイルの転送方法を選択し、**次へ** をクリックします。  
ウィザードは収集されたファイルと設定を読み取り、それらを新しいコンピュータに適用します。  
設定とファイルがすべて適用されると、**収集フェーズを処理しています...** 画面が表示されます。
  3. **完了** をクリックして、新しいコンピュータを再起動します。
-

## ユーザーアカウントおよびユーザーの簡易切り替え

### ユーザーアカウントの追加

Microsoft Windows XP オペレーティングシステムがインストールされると、コンピュータ管理者または管理者権限を持つユーザーは、追加するユーザーアカウントを作成することができます。

1. **スタート** ボタンをクリックし、**コントロールパネル** をクリックします。
2. **コントロールパネル** ウィンドウで、**ユーザーアカウント** をクリックします。
3. **作業を選びます** で、**新しいアカウントを作成する** をクリックします。
4. **新しいアカウントに名前を付けます** で、新しいユーザー名を入力して、**次へ** をクリックします。
5. **アカウントの種類を選びます** で、以下の項目の 1 つをクリックします。
  1. **コンピュータの管理者** — すべてのコンピュータ設定を変更することができます。
  1. **制限** — ご自分のパスワードなど、個人的な設定のみを変更することができます。プログラムをインストールしたりインターネットを使用したりすることはできません。

 **メモ:** Windows XP Home Edition または Windows XP Professional のいずれを使用するかによって、他に利用できる追加のオプションが異なります。また、Windows XP Professional で利用できるオプションは、コンピュータがドメインに接続されているかによっても異なります。

6. **アカウントの作成** をクリックします。

### ユーザーの簡易切り替え

 **メモ:** ユーザーの簡易切り替えは、コンピュータで Windows XP Professional が動作していて、コンピュータがコンピュータドメインのメンバーである場合、またはコンピュータに搭載されているメモリが 128 MB 未満の場合は無効になります。

ユーザーの簡易切り替えにより、先に使用していたユーザーがログオフしなくても、複数のユーザーが 1 台のコンピュータにアクセスできます。

1. **スタート** ボタンをクリックして、**ログオフ** をクリックします。
2. **Windows のログオフ** ウィンドウで、**ユーザーの切り替え** をクリックします。

ユーザーの簡易切り替えを使用する場合、前のユーザーが実行していたプログラムはバックグラウンドで使用され続けるため、コンピュータの動作が遅く感じられることがあります。また、ゲームや DVD ソフトウェアなどのマルチメディアプログラムは、ユーザーの簡易切り替えでは動作しないことがあります。詳細については、Windows ヘルプとサポートセンターを参照してください。

---

## 家庭用および企業用ネットワークのセットアップ

### ネットワークアダプタの接続

コンピュータをネットワークに接続する前に、お使いのコンピュータにネットワークアダプタが取り付けられていて、ネットワークケーブルが接続されている必要があります。

ネットワークケーブルを接続するには次の手順を実行します。

 **メモ:** ケーブルをしっかりと所定の位置に収まるまで差し込みます。次にケーブルを軽く引っ張り、ケーブルの接続を確認します。

1. ネットワークケーブルをコンピュータ背面のネットワークアダプタコネクタに接続します。

 **メモ:** ネットワークケーブルを電話ジャックに接続しないでください。

2. ネットワークケーブルのもう一方の端を、壁のネットワークジャックなどのネットワーク接続デバイスに接続します。

### ネットワークセットアップウィザード

Microsoft Windows XP オペレーティングシステムには、家庭または小企業のコンピュータ間で、ファイル、プリンタ、またはインターネット接続を共有するための手順を案内するネットワークセットアップウィザードがあります。

1. **スタート** ボタンをクリックし、**すべてのプログラム**→ **アクセサリ**→ **通信** とポイントしてから、**ネットワークセットアップウィザード** をクリックします。
2. **ネットワークセットアップウィザードの開始** の画面で、**次へ** をクリックします。
3. **ネットワーク作成のチェックリスト** をクリックします。

 **メモ:** **インターネットに直接接続している** という接続方法を選択すると、Windows XP SP1 で提供されている内蔵ファイアウォールを使用できます。

4. チェックリストのすべての項目に入力し、必要な準備を完了します。
5. ネットワークセットアップウィザードに戻り、画面の指示に従います。

---

[目次に戻る](#)